

MAGYAR KÉPZŐMŰVÉSZETI EGYETEM

Az Uránia képei

DLA értekezés

Barnaföldi Anna

2023

Témavezető: Dr. habil. Peternák Miklós CSc. egyetemi tanár

Köszönetnyilvánítás

Elsősorban szeretném megköszönni témavezetőmnek, Peternák Miklósnak az évek során nyújtott szakmai irányítását, támogatását, és a disszertáció megírásában nyújtott segítségét, értékes kritikáit.

Tiszta szívvel köszönöm szüleimnek és testvéreimnek a folyamatos támogatást, gondoskodást, és biztatást, amit az évek során nyújtottak számomra. Hálával tartozom Édesanyámnak, aki gondosan olvasta és javította kesze-kusza mondataimat. Köszönöm Édesapámnak, a nyitottságot és szabadságot, ami beszélgetéseinket kísérte. Köszönöm Lucának, hogy a nap bármely időszakában rendelkezésemre állt és javította fordításaimat, köszönöm Rebunak, hogy minden ötletem megvalósításában támogatott, erőt és önbizalmat adott, hogy a nehezebb időszakokat is átvészeljem, köszönöm Gergelynek ötleteit és technikai segítségét.

Köszönettel tartozom barátaimnak és művésztársaimnak a beszélgetésekért amik mindig építőleg hatottak rám. Különösképpen hálás vagyok Balogh Emesének, hogy a szűkös lehetőségek ellenére, végtelen türelemmel, lelkesedéssel és optimizmussal hallgatott végig minden történetet és új hírt ötleteimről és kutatásaimról.

<i>BEVEZETÉS</i>	5
<i>URÁNIA TUDOMÁNYOS SZÍNHÁZ</i>	7
Az Uránia évtizedei	9
<i>AZ URÁNIA A PUBLIKÁCIÓKBAN</i>	18
Uránia és a magyar film kialakulása	18
Uránia és az oktatás	19
Az Uránia száz éve	22
<i>AZ URÁNIA TÖRTÉNETI KONTEXTUSA</i>	25
A karácsonyi előadásoktól kezdve	25
Az Uránia Amerikája	27
Lowell Institute, Boston	34
A populáris kultúra	37
<i>URÁNIA KUTATÁS WEBOLDALA – URÁNIA ELŐADÁSOK GYŰJTEMÉNYE</i>	42
Előzmények	42
A kutatás weboldala – első verzió	50
A kutatás weboldala – Uránia Tudományos Színház előadásainak gyűjteménye	51
<i>AZ URÁNIA ELŐADÁSAINAK TÉMÁI</i>	56
Az Uránia természettudományos darabjai	59
Nőkérdés az Urániában	67
Irodalmi – estek az Urániában	74
Magyarország népszerűsítése	77
A Budapesti élet és az Uránia társadalmi tematikájú előadásai	86
Mi barbárok, az Uránia háborús előadásai	96
<i>MOZGÓFÉNYKÉP</i>	102
Mozgófényképtől a mozgófénykép előadásig	102
A mozgófénykép	105

<i>KÉPEK AZ URÁNIÁBÓL</i>	112
Nem az Uránia képei	112
„Színesen vetített képekkel”	132
AI az Uránia kutatásában	136
„Színesen vetített képek” vs AI	146
<i>AZ URÁNIA ELŐADÁS</i>	157
A bőr képei	159
Open AI és a Bőr	163
DALL-E és a Bőr	167
<i>KONKLÚZIÓ – EGY KUTATÁS ALAKVÁLTOZÁSAI</i>	174
Kitérő a mestermunkához	175
<i>BIBLIOGRÁFIA</i>	177
<i>KÉPJEGYZÉKEK</i>	188
<i>SZAKMAI ÉLETRAJZ</i>	193

Bevezetés

Értekezésem kiindulópontja az Uránia Tudományos Színház kutatásának újragondolása.

Az Uránia Tudományos Színház az 1900 és 1920-as évek között működő ismeretterjesztő intézmény és mozgalom volt. Különlegessége, hogy vetített képes előadásokat rendezett, mely vetítéseken unikálisan elsőként alkalmazta az éppen megjelenő új technikát, a mozgófényképet. Az Uránia nem ismeretlen kutatási téma, számtalan publikáció jelent meg a működésének majdnem 125 éve távlatából, nehéz újat mondani a témában. Vizsgálták a film magyarországi megjelenésének, a magyar némafilm történetének aspektusából. Rendszeresen idézik a korai ismeretterjesztés, és iskolán kívüli oktatás történetében. Tanulmányok születtek médiatörténeti szempontból, vagy ahol a színház multimediális elemein volt a hangsúly.

A színház előadásainak szerteágazó témavilága lehetőséget teremtett egy-egy darab kiemelésére s azok különböző tudományterületek szempontjából való vizsgálatára (például, társadalomtudomány, fotóriport, falukutatás, világháború hatása).

Az elemzésekből mégis hiányzik valami. Az Uránia színház előadásai nem rekonstruálhatóak. Igaz szövegeinek jó része megtalálható a kiadványokban, azonban a darabok vizuális része a korai mozgófényképek és vetített képek java része megsemmisült vagy elveszett. Ez megnehezíti az előadások tárgyilagos elemzését és vizuális szempontjainak vizsgálatát. Talán ezért is van, hogy az Urániához kapcsolódó publikációk inkább részletekben, mint egészben vizsgálják az Uránia Tudományos Színház működését.

Az Uránia előadásainak elemzéséhez a korabeli sajtót kell segítségül hívni, mert az újságok, folyóiratok napi szinten rendszeresen foglalkoztak az Uránia híreivel és újdonságai-val. A bemutató előadás után minden újság lehozta a saját beszámolóját, kritikáját az aktuális darabokról. Ezek a leírások többnyire részletesen írják le az előadások tartalmát, kiemelik a vetített képek témáját, illetve, sok esetben igen részletesen írják le mi látható egy-egy mozgófénykép jeleneten. Igazából ezekben a beszámolóknak van az Uránia.

A doktori kutatásom alatt létrehoztam az Uránia előadásainak és eseményeinek gyűjteményét.

Az Uránia – Uránia Tudományos Színház előadásainak gyűjteménye
<https://uraniaresearch.com> weboldalon található.

Ezen a weboldalon, kronologikusan és tárgykörökbe rendezve megtalálhatóak az Uránia előadásai, eseményei. Egy-egy előadás címére kattintva, az előadás leírásai, kritikái és beszámolói olvashatóak, amiket a korabeli újságokból idéztem. Némely darabok esetében, ha találtam reprodukciót az előadás képanyagából akkor azzal illusztráltam a bejegyzéseket.

A gyűjtemény létrehozásával célom az volt, hogy összességében lássam/ lássuk az Urániát és annak műsorát, de egyesével is olvasható legyen, s a leírás alapján elképzelhető egy-egy előadás.

Az előadások gyűjteménye mellett, a weboldalon lehet kutatni az Uránia darabok szerzői között, s az idővonal segítségével megismerhetők az Uránia mérföldkövei.

E gyűjtemény már-már holisztikus áttekintésével célom az volt, bemutassam, hogy a technika fejlődése, történelmi események, új ideológiák megjelenése, politika hogyan változtatja meg egy színház műsor tematikáját. Az Uránia, mint nevében is olvasható tudományos színházként indult, s bár mintájától, az 1887-ben alapított berlini Urániától eltért, itt a "tudományosság" nem csak az egzakt természettudományos és csillagászati értelemben vett előadásokat jelölte. A budapesti Uránia a kezdetektől fogva törekedett, szélesebb tárgykörökben gondolkodni és a kezdeti erős természettudományos hatás mellette a humán tematikák felé

nyitni, például történelmet, irodalmat, néprajzot, művészeteket is a műsor programjába tenni. Ezenkívül az Uránia hamar felismerte az aktuális események bemutatásában rejlő népszerűséget, mozgófénykép segítségével igen hamar olyan helyszíneket és tanulmányutakat szervezett, ahol hírértékű eseményeket tudott felvenni, s később a színpadán bemutatni. De a naprakész hozzáállás nemcsak tanulmányutak tekintetében valósult meg, hanem, olyan új irányzatok jelentek meg tematikában, mint például a nőkérdés vagy a szocializmus. Külföldi vendégek szerepeltetésében is igyekezett aktuális lenni, s különböző álláspontokat bemutatni.

Ezen értekezés arra is törekszik, hogy bemutassa az Uránia előadás témáiban megjelenő változásokat és folyamatokat, hogyan alakul át egy tudományos színház, aktuális társadalmi kérdésekkel és társadalomtudománnyal foglalkozó intézménnyé, amit végül a háborús propaganda bekebelez.

Az Uránia gyűjteményében és a tematikai átalakuláson túl az Uránia képeit mutatom be. Hogyan beszélhetünk képekről, ha nincsenek minták vagy ha találunk reprodukciókat azok sem úgy vannak prezentálva, ahogy a korabeli tudományos színház köre láthatta?

Ebben az értekezésben bemutatok képeket melyek feltehetőleg az Uránia képei – az előadás szerzőinek azonos című tanulmánya vagy témában kiadott könyveinek segítségével találhatunk képeket, melyeket az Urániában is bemutathattak.

A korabeli sajtóban publikált reprodukciók – melyek valóban képek az Urániából – segítségével bemutatom az Uránia „színesen vetített képeit”. Ezek a képek, digitális színezést alkalmazva a gyűjtemény weboldalán egy-egy előadásnál megtalálhatóak. Fontosnak találok, kiemelni, hogy az Uránia többnyire színesen vetített képékekkel és mozgófényképekkel játszotta előadásait, ezért tartottam fontosnak, hogy ne fekete-fehér reprodukciókat lássunk, amikor az Uránia gyűjteményében böngészünk.

„Színesen vetített képek” – Az értekezésben bemutatom Zamboni Károlyt az Uránia fényképészét és retusőré, aki az Uránia diákat színezte. A korabeli kézi színezési technikákra reflektálva, korunk színezését, a mesterséges intelligenciát alkalmazó színezést mutatom be, s ütköztetem a korabeli kézi színezésű diafestéssel.

Karinthy Frigyes az *Így irtok ti*, karikatúrai között, megtaláljuk „Pekárt a tudományost”. A stílusparódiában Karinthy megírta a „legurániásabb” előadást, kihangsúlyozva annak minden felnagyítható részét. Ebből kiindulva, s a mesterséges intelligenciát alkalmazva, a Karinthy által leírt, de még nem vizualizált, „Uránia” előadás szövegére és képeire próbálok rekonstruálni a „A bőr” című darabot.

Dolgozatom célja, két megközelítés és összehasonlítás értelmezése. A dolgozat első felében és a gyűjteményben az Uránia képeit az ekphrasis segítségével mutatom be. Az ekphrasis ami a szóbeli és írásbeli művészeti alkotások leírását, ábrázolását jelenti, itt az Uránia képei esetében, a gyűjtemény segítségével teszem. Az általam létrehozott Uránia gyűjtemény megalkotásának fő célja az volt, hogy a gyűjtemény látogatóinak és az értekezés olvasóinak érzékeltessem, hogy az Uránia által bemutatott képek jelen vannak előttünk, számtalan leírásban és kritikában. Az Uránia alkotásait már nem csak a képeken láthatjuk, hanem szavakon és szövegeken keresztül is megjelennek előttünk.

Míg az ekphrasis a verbális leírás és az irodalmi alkotások révén élővé teszi a képeket, addig a mesterséges intelligencia által generált képek az algoritmusok és adatok révén jönnek létre. Ezek ütköztetése és elemzése kibővítheti az esztétikai megértést, a képek értelmezését és a technológia hatását a kutatási folyamatokra.

Uránia Tudományos Színház

A Magyar Tudományos Akadémia kezdeményezésére alapították az Uránia Tudományos Társaságot 1897-ben. Az Uránia több intézményt és szervezetet foglalt magába; amikor Urániáról beszélünk, akkor az Uránia Magyar Tudományos Színház-Egylet Részvénytársaságot, az Uránia Magyar Tudományos Egyesületet és az Uránia Szemléltető Tanszkek Gyára Részvénytársaság Erdélyi Mór és Társa elnevezésű intézményt egyaránt érthetjük alatta.¹

Az Uránia fő célja az volt, hogy mindenki számára hozzáférhetővé tegye a tudományokat, a budapesti közönség valamennyi tagja részesüljön benne és művelődjön. Ne csak a kiváltságosok és/vagy szakmabeliek részére legyenek elérhetőek a tudományos előadások és felolvasások. Az alapítók úgy gondolták, hogy a tudományos társaságok előadásai, szövegei általában túl bonyolultak, túl szakmaiak s így nem élvezhető az előadás az átlag hallgatóság számára. Ezt orvosolva népszerű előadásokat, felolvasásokat szerveztek.

Az 1899 novemberében megnyílt Uránia Tudományos Színházban közismert tudósok, írók különféle témákban, a kor technológiai újdonságait használva vetített képes felolvasásokat tartottak. A vetített képek, melyek segítségével az előadásokat látványosabbá tették, először még a dioráma², diaképek majd az 1900-as évektől még csak szárnyait bontogató mozgóképek voltak. A legelső darabokhoz a pár másodperces mozgófényképeket külföldről kölcsönözték, főként Londonból vagy a francia Pathé cégtől. Azonban rövid időn belül a meglévő minták alapján, a filmfelvevő és vetítőgépek szerkezetének kiismerésével, megkezdődtek az első hazai gyártású felvételek, melyekben az Urániának jelentős szerepe volt. Az Uránia színház, „Táncz” című előadásában szereplő felvételek az első hazai gyártású mozgófényképek közé tartoznak, melyeket az Uránia technikus, Zitkovszky Béla³ készített az általa gyártott felvevőgéppel.⁴

Azonban nemcsak azért volt az Uránia történetileg olyan izgalmas intézmény, mert a filmet, mozgófényképet itthon elsők között használta és építette bele programjába, hanem mert a korai tudomány-népszerűsítést is igazán magas szinten művelte. S itt nem feltétlenül szakmai járatosságra gondolok, hanem inkább a terjesztéshez szükséges különféle mediális lehetőségek felhasználásra és az Uránia, mint mozgalom hálózatának, a „networknek” a kialakítására. Ilyen tevékenység volt például az 1924-ig megjelenő Uránia Népszerű Tudományos folyóirat elindítása. A változatos, témákban gazdag folyóirat mondhatni mindenre kiterjedt: az egzakt tudományos újdonságoktól kezdve a humán tematikájú történelmi, történeti összefoglalók vagy aktualitások mind megtalálhatóak voltak benne. A látványosan illusztrált cikkek képei a fototechnika fejlődésének szempontjából is izgalmas, valamint korhű lenyomat arról,

¹ Bogdán Melinda, Munkácsy Gyula: Az Uránia „decoratív” képei, 2003, OPKM

https://www.opkm.hu/index.am.php?lap=dok/dok&dok_id=285 (Ellenőrizve: 2023.08.22.)

² Dioráma gör el. 1. áttetsző anyagra festett v. fényképezett plasztikus térhatású kép, amely különböző világításban más és más színhatást kelthet. 2. múzeumban a tárgyaknak természetes környezetüket utánozó háttérrel bemutatott együttese 3. műv. körkép. (Bakos Ferenc: Idegen szavak és kifejezések kézi szótára. Akadémia, 1994.)

A tudományos színházzal kapcsolatos publikációkban és a korabeli sajtóban gyakran használják a dioráma kifejezést a színház első előadásainak vizuális illusztrációjára. A továbbiakban a kifejezést a dioráma első jelentésében használom.

³ Zitkovszky Béla, névváltozat: Zsitkovszky Béla (1868-1930) fényképész, géptervező, operatőr és rendező, a magyar filmgyártás és filmtechnika egyik úttörője, az első magyar filmlaboratórium létrehozója. Wikipédia.

https://hu.wikipedia.org/wiki/Zsitkovszky_Béla (Ellenőrizve: 2023. 08. 24.) Továbbiakban a Zitkovszky Béla névváltozatot használom.

⁴ A táncz 1901-ben készült, fekete-fehér magyar némafilm, amely az Uránia Tudományos Színház egyik előadásának mozgóképes illusztrációjaként született. Ez volt az első tudatosan rendezett, dramatizált jeleneteket tartalmazó magyar filmalkotás. A mozgókép nem maradt fenn, csak a korabeli sajtóban megjelent képek ismertek, valamint azok az állófotók, melyekből képeslap-sorozatok is nyomtattak. A Pekár Gyula ötlete alapján, Zitkovszky Béla által forgatott huszonnégy 1-2 perces ún. „kinematogrammot” 1901. április 30-án mutatták be. A Táncz, https://hu.wikipedia.org/wiki/A_táncz (Ellenőrizve: 2023.08.22.)

hogyan alakul át a világháború alatt egy tudományos folyóirat a háborút népszerűsítő propaganda újsággá.

A folyóiratban évente közölt egyesületi közgyűlések jegyzőkönyvéből megtudjuk, hogyan alakult ki az Uránia tudomány-népszerűsítő hálózata Magyarországon, valamint azt is, hogy a színház és a folyóirat működtetésén túl milyen sok vállalkozásba fogott bele az egyesület. Az Uránia vidéki hálózatának kialakulása a színház terjeszkedésének köszönhető, mely az egyesület „vidéki akció”⁵ elnevezésű felolvasás sorozata volt. A kölcsönözhető előadás-sorozatnál a megírt szöveget és a hozzátartozó vetített képeket, valamint természetesen a vetítőtípét is kölcsön lehetett venni. A színház, folyóirat és a felolvasások terjesztése mellett az egyesület egyik legjelentősebb feladatává vált az úgynevezett „munkásgimnáziumok”⁶ működtetése. Az Uránia a magyarországi felnőttoktatás kialakításában is az elsők között szerepelt, segítette a munkások, iparosok művelődését előadások tartásával.

Ezek mellett egyéb vállalkozásokba is belefogtak, mint például az Uránia könyvtár alapítása, mely során könyvek kiadásában segédkeztek, például sok Uránia színházban tartott előadás szövegét később könyv formátumban is közzétették⁷. Az Uránia sorsjátéka⁸, Uránia műkereskedelem⁹ szervezése vagy a jótékonyági estek bevételét az egyesület fenntartására, illetve szobor állíttatására fordították. Az egyesület a Trefort – szoboralap¹⁰, illetve a Rudolf – szoboralap¹¹ létrehozásával és magyar művészek pályáztatásával szervezte meg a szobor állíttatását. A Rudolf szobrot 1908-ban állíttatták.¹²

Az Urániához kapcsolódó szakirodalom szinte minden tudományágban tárgyalta a színház működését. Az Urániát kutatták a film kialakulásának magyarországi viszonylatai

⁵ „Egyesületünk elhatározta, hogy más országok példáját követve működése körét szélesíti, azt a vidékre is kiterjeszti s még anyagi áldozatok árán is oda törekszik, hogy elsősorban ő maga, de másodsorban az ő aegise alatt a vidéken is rendezet vetített képek kíséretében tartandó előadásokat és e célból egy régebbi füzetünkben megjelent ismertetést keretében” Molnár Viktor: Az „Uránia” Egyesület vidéki actiója- Felolvasások és vetítőkészülékek kölcsönzése. *Uránia Népszerű Tudományos folyóirat*, 1903. 4. p. 137-138.

A korabeli helyesírást és írásjeleket nem módosítom. Továbbiakban sem változtatok az idézett szövegeken.

⁶ „A közönség köréből mondotta valaki, hogy a leginkább az iparos és munkásosztály szellemi szükségleteiről gondoskodó eme rendszeres felolvasások munkásgimnáziumi előadásoknak tekinthetők. Az elnevezés elvégre egyre megy: a fő az, hogy az egyesület által közvetlenül rendezett eme rendszeres előadások is épp oly sikerrel járnak, olyan érdeklődést keltsenek, mint az Uránia aegise alatt a vidéken mind nagyobb arányokat öltő actio.” *Munkásgimnázium. Uránia Népszerű Tudományos folyóirat*. 1907. 8. p. 90.

⁷ „Egyesületünk Igazgató-Tanácsa e tavasszal elhatározta, hogy a tudományok és művészetek terjesztésére rövid, de egy egész ismeretkört összefoglaló műveket ad ki Uránia-könyvtár czímen.” *Uránia Könyvtár. Uránia Népszerű Tudományos folyóirat*, 1901. 2. p. 226.

⁸ „Közhasznú kulturális működésünk elismeréséül a pénzügyminiszter úrtól kedvezményes engedélyt nyert Egyesületünk arra, hogy saját kezelésében 50.000 darab egy koronás sorsjegyből álló tárgy - sorsjátékot rendezzen alaptőkéje gyarapítására.” *Uránia sorsjátéka. Uránia Népszerű Tudományos folyóirat* 1901. 2. p. 226

⁹ „Az Uránia műkereskedés alapítása ügyében kiküldött bizottság 1905. október 30-iki ülésében a részvénytársaság tervezetét a következőképpen állapította meg: AZ URÁNIA MŰKERESKEDÉS TERVEZETE. Az Uránia műkereskedésnek célja az, hogy a hazai képző- és iparművészeti alkotásoknak kelendőségét s általában a magyar művészi tevékenységnek értékesítését a rendelkezésére álló eszközökkel előmozdítsa, a közönségnek a művészetek iránt való érdeklődését állandóan ébren tartsa s művészi értelmét fejlessze.” *Uránia Népszerű Tudományos folyóirat* 1906. 4. p.182.

¹⁰ „Az Uránia-színházban október 28-án ismét irodalmi est volt. (...)Az est jövedelmének egy részét Trefort Ágostonnak, a nagynevű államférfinak emelendő szobor költségeire ajánlotta fel az Uránia-egyesület, mely most azt a pártolásra méltó eszmét pendítette meg, hogy kisebb méretű, de művészi becsű szobrokkal ékesíttessenek a főváros terei, elsősorban talán a városliget, melynek tisztásai nagyon alkalmas helyekül kínálnak e célra.” *Uránia színház, Uránia Népszerű Tudományos folyóirat* 1901. 2. p. 249.

¹¹ „Az Egyesület megnyervén királyunk Ő Felségének engedélyét a Rudolf-szobor létesítéséhez, immár megindulhat a gyűjtés, mit az eddig is követett és szépen bevált módon szándékozik végezni az Egyesület, az Uránia-színházban tartandó irodalmi és művészeti estélyek rendezésével, s önkéntes adakozások útján.” *Szobrot néhai Rudolf trónörökösnek!*, *Uránia Népszerű Tudományos folyóirat* 1903. 4. p. 93.

¹² „A Rudolf szobor immár áll. Áll a Városliget fái közt(...)” *A Rudolf-szobor. Uránia Népszerű Tudományos folyóirat* 1908. 9. p. 445.

felől, vagy médiatörténeti szempontból, vizsgálták az iskolán kívüli oktatás irányából vagy az egyesület egy-egy vállalkozása felől stb. Az Urániát egészében láttató összefoglaló mű, nem születhetett meg, mert hiányzik valami a kutatásokból: az Uránia valódi tartalma. Bár a képanyag nagy része elveszett, mégis a fennmaradt dokumentumok szisztematikus áttekintésével, rendszerezésével lehetségesnek tűnt egyfajta rekonstrukció. Erre tettem kísérletet, egy gyűjteményt készítettem az Uránia Tudományos Színház előadásaiból és eseményeiből. Az Uránia kutatásának és a gyűjtemény létrehozásának bemutatása előtt az Uránia szakirodalmát ismertetem a következő oldalakon.

Az Uránia évtizedei

Az Uránia különleges intézménye és épülete Budapestnek, mely a mai napig áll és működik. Ma mindenki Uránia Filmszínházként ismeri a Rákóczi út 21-es szám alatti épületet. Kelecsényi Kristóf, *Egy mór palota a Rákóczi úton*¹³ című tanulmányában körültekintően írja le az Uránia épületének történetét.

1888. november 23-án vette meg id. Rimanóczy Kálmán a 21-es számú telket, az akkor Kerepesi út nevet viselő Rákóczi úton. A Nagyváradról származó és ott tevékenykedő id. Rimanóczy építész-építési vállalkozó volt, mégis az első budapesti ingatlanára építendő ház tervezésére Schmahl Henriket kérte fel, aki Ybl Miklós irodájában dolgozott. Az Ybl jobbkezének tartott tehetséges fiatal tervező – az iroda másik tehetségével, Schickedanz Alberttal együtt – 1873 és 1884 között az Operaház épületén dolgozott, majd Schmahl önállósodott Ybl ajánlásával, aminek köszönhetően több Andrassy úti bérpalotát építtetett és erre az időszakra már kialakult saját stílusa is. Valószínűleg ezért kérte fel a budapesti tervezőt a nagyvárad építési vállalkozó. A mór stílusú épület 1896 őszére készült el, kisebb-nagyobb huzavona után. Az épületben kialakítandó „hangverseny- és táncterem” bérlését már az építés alatt kiadta id. Rimanóczy az akkoriban igen ismert vállalkozó Oroszi Antal részére. Az Oroszi Caprice nevű mulató 1896. október vége előtt nyílt meg, ám a vállalkozás veszteséges volt. 1898 júniusában már arról tudósítottak a korabeli sajtóban, hogy az Oroszi Caprice nem nyitja ki kapuit többé és átengedi termeit egy színháznak, Heltai Jenő Apró színházának, ám a tervből nem lett semmi.¹⁴

1899 nyarán rendeződött az előadóterem és egyéb helyiségek kiadásának sorsa. A frissen alakult Uránia Magyar Tudományos Színházi Egylet bérelte a helyiségeket ismeretterjesztő előadásainak működtetésére. A színpadot és a nézőteret át kellett alakítani: 90 centiméterrel lejjebb hozták a színpadot, kis méretű zsinórpadlást hoztak létre a díszletek mozgatására. A nézőteret három egyenlő részre osztották, a színházakra jellemző asztalok nélküli széksoros elrendezéssel, aminek eredményeképpen 547 fő befogadására lett képes a színházterem.¹⁵ A színház alatti pincét is átépítették, ahol a labor, illetve gépterem volt található. Ezt a korabeli sajtó így jellemezte: „*ezernyi egybe kuszált sodrony hálózattal, valóságos géplabirintus.*”¹⁶

1899. november 4-én megnyílt az Uránia Tudományos Színház, „*A küzdelem az északi pólusért*” című előadással. Ám mielőtt sorra vennénk az Uránia történetének szakirodalmát, térjünk vissza ahhoz, hogyan is fogalmazták meg a tudományos színház működésének tervét Magyarországon.

Az 1889. szeptemberi Természettudományi Közlöny beszél elsők között az 1888-ban alapított berlini Urániáról. Lakits Ferenc a „*Természettudományi vállalkozások külföldön*”

¹³ Kelecsényi Kristóf (2021.) p. 19-35.

¹⁴ „*Legújabbán arról értesülünk, hogy a Kerepesi-úti Oroszi-mulatót, mint ilyent nem fogják többé megnyitni. Oroszi igazgató belátta, hogy a közönség ráunt a legexcentrikusabb német rövidszoknyás szépség mókáira is és elhatározta magát, hogy eláll szerződésétől és az Oroszi mulató gyönyörű színházszerű helyiségeit átengedi egy előkelő társaságnak, mely abból színházat csinál.*” Apró színház. *Magyar Ujság*, 1898. 188. p. 4.

¹⁵ Kelecsényi Kristóf (2021) p. 37-38.

¹⁶ Az Uránia színház megnyitása. *Magyar Nemzet*, 1899. 299. p. 8

című cikkében összefoglalja, hogy épül fel a berlini Uránia, milyen fontos közszolgálatot teljesít a természettudományok terjesztésében, s többek között a cikk említést tesz a tudományos színházról, mely „a természettudományi tanítás rendszerében, melyet a társulat követni akar, körülbelül a legelső fokot, a közvetlen szemléletet képviseli.”¹⁷ A magyar Urániának Berlin volt a minta, amikor is körülbelül tíz évvel a berlini Uránia alapítása és az említett cikk után, 1897-ben először adtak hírt az újságok arról, hogy „érdekes új vállalat létesítésén táncskoznak”, többek között *Csáky Albin gróf, Eötvös Loránd báró, Podmaniczky Géza báró, Liphay Béla báró, Teleki Sándor gróf, Konkoly Miklós, Szily Kálmán, König Gyula, Wartha Vince, Hopp Ferenc és a vállalat tervezői: Kövesligethy Radó és Bauer Henrik*.¹⁸ Csakhogy ekkor még nem Uránia, hanem Univerzum volt a tervezett intézmény neve, melyben hasonlóan a berlini Urániához tudományos színház is helyet kap, ahol érdekes, látványos előadásokat lehet majd megtekinteni. De a színházon kívül még szóba került egy csillagvizsgáló építése, valamint laboratórium és könyvtár, s állandó kiállítás a kor éppen aktuális tudományos újdon-ságaival. A megálmodott intézményt tehát teljes mértékben a berlini Uránia mintájára tervezték, a berlini Uránia ugyanis a tudományos színházon kívül csillagvizsgálóval és állandó kiállításal népszerűsítette a tudományokat.

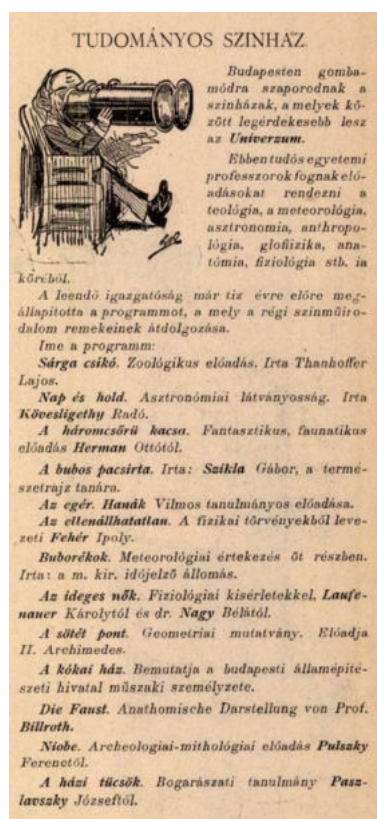

1. kép Tudományos színház

A korabeli lapok a januári bejelentés után folyamatosan cikkeztek az új vállalkozás, az „Univerzum” alakulásáról, és bizakodó hangvételrel népszerűsítették a kezdeményezést. Sőt, hogy a budapesti közönség megismerkedjen a tudományos színházzal, a berlini Uránia egyik előadását bemutatták a fővárosi Operaházban is. A berlini Uránia igazgatója Dr. Wilhelm Meyer, az egyik legvonzóbb előadást a „*Kirándulás a Holdba*” című darabot engedte át Budapestnek. A magyar előadást Kövesligethy Radó rendezte, a berlini Uránia előadás mintájá-

¹⁷ Lakits Ferencz, Természettudományi vállalkozások külföldön. *Természettudományi Közöny*, 1889. 9. p. 411.

¹⁸ Tudományos színház. Budapesti Hírlap. 1897. 13. p. 8.

ra. Sajnos a bemutatkozó előadás nem úgy sikerült, mint ahogy számítottak rá, nagyot bukott a vállalkozás. A Budapesti Hírlap így foglalta össze, „*ki akarták tapasztalni, hogyan hat a mi közönségünkre a tudomány a színházban. A publikum fagyos tartózkodásából levonhatták a következtetést, ha eddig meg nem tették. Egyszer-egyszer megtelik a színház, kuriózumra kíváncsi közönséggel, de tessék fölgondolni azt, hogy a Tudományos Színház minden darabjának kiállítása negyven-ötvenezer forintba kerül, tehát csak a hetven-nyolcvanadik előadása körül válik jövedelmezővé. Az is köztudomású, hogy nálunk a legnagyobb sikerű darabot is csak ötvenszer, hatvanszor lehet adni egy szezonban, abban pedig bizonyosak vagyunk, hogy ilyen darabok, mint a mai, nálunk három tele házat sem csinálnak. Egészen fölösleges tehát, hogy egy a mi viszonyainknak meg nem felelő, talán Berlinen kívül sehol meg nem élő színházi vállalat Budapesten állami szubvencióból tengődjék.*”¹⁹ Bár az Operában előadott tudományos színház mondhatni nagy bukás volt, a lelkesedés nem lankadt a tudományos színház megvalósítása mellett. 1898 októberében azonban már arról ír a sajtó, hogy Wlassics Gyula kultuszminiszter kiáll a tudományok szemléltető népszerűsítése mellett, s Molnár Viktor miniszteri tanácsos, illetve Kövesligethy Radó egyetemi tanár segítségével elkezdték megszervezni az Uránia magyar tudományos színház egyesület megalakítását. Az egyesület 25 szakosztállyal alakul meg, ahol tudományos kitűnőségek írják és szervezik az előadásokat.



2. kép Tudományos színház

1899 májusában a Pécsi Közlöny²⁰ már arról tájékoztat, hogy a Molnár Viktor vallás- és közoktatásügyi miniszteri tanácsos elnökletével megalakult Uránia Tudományos Színház részvénytársaság formájában működik, s a társaság megkapta az Oroszi-mulatót, ahol „*laikusokra nézve másként megközelíthetetlen tudományos ismereteket specialiter e célra készülő színművek formájában*” színpadi látványosságokat fog látni a közönség. Ettől kezdve, mint Uránia Tudományos Színház, kezdett a sajtóban megjelenni a vállalkozás, egyre nagyobb volt a készülődés és még nagyobb a várakozás az új színház és az újféle előadásforma megismeretetésére és megismerésére, míg 1899. november 4-én Cholnoky Jenő „A küzdelem az északi sarkért” című előadásával elindult az Uránia színház műsora.

Az Uránia Tudományos Színház és az Uránia egyesület, a kezdeti időszakban, konkrétan az 1899-es év végén még sokszor összekeveredik a sajtóban. A legkorábbi leírás azonban egész pontosan mutatja be a két új vállalkozást, a Magyar Ujság 1899 júniusában írja le, hogy az Uránia egyesület feladata az Uránia színház támogatása, s az előadások előkészítésében

¹⁹ Tudomány az Operában. Budapesti Hírlap, 1897. 68. p. 9.

²⁰ Tudományos színház. Pécsi közlöny, 1899. 58. p. 4.

való közreműködése, valamint az Uránia folyóiratról is tesz megjegyzést.²¹ Valójában azonban 1900. május 1. az Uránia Népszerű Tudományos folyóirat elindulásának dátuma, mely egy fontos közleménnyel indítja meg működését. Az Uránia egyesület elnöke Molnár Viktor, az Uránia folyóirat első számában fogalmazza meg az Uránia célját, a tudományos színház feladatát és az egyesület kapcsolatát a színházzal.

„Az Uránia magyar tudományos egyesület feladata: a nagy közönséggel a tudományos és művészeti törekvéseket megismertetni, megkedveltetni s az összes tudományos és társadalmi ismeretek történetét, fejlődését és jelenét olyképen tárgyalni, hogy ez a komoly tudományos jelleg és erkölcsi érzék szem előtt tartásával mindenkor vonzó, szórakoztató legyen és úgy a tudásvágyat, mint a hazafias érzelmet emelje.”²²

Molnár Viktorék Uránia egyesülete egy picit továbbment a nagyon egzakt vagyis természettudományos berlini Urániánál. Fő céljuk között a tudomány terjesztése nem csupán a természettudományok népszerűsítését jelentette, hanem mind a művészet, mind a társadalomtudományok ismertetését, valamint a hazafias értékek propagálását, mindezt szakmai, ám mégis szórakoztató köntösben. A tudományok szórakoztató módon való terjesztését a színház eszközeivel és a szemléltetéssel szerették volna elérni, azonban azt is feladatuknak tekintették, hogy megváltoztassák egyúttal azt az általános véleményt, hogy a színházban csak szórakozni lehet, s hogy a tudomány nem való oda.

A cél, mely miatt valóban lelkesültek a mozgalomért, hogy a tudomány, a tudás ne csak egyesek kiváltsága legyen, hanem jusson el mindenkihez, érje el a társadalom szélesebb rétegeit is. Ezért is hittek abban, hogy a szemléltetés eszközei, a vetített képek valamint a mozgófényképek segítségével, szélesebb réteget tudnak megszólítani, valamint úgy vélték, hogy ha különböző társadalmi osztályokhoz akarnak szólani, az irodalom, tudomány és művészet mindenkor minden réteg számára „közös kincs” marad. Az egyesület fő feladata, tehát a tudományos színház segítése, mind az előadások előkészítésében mind pedig anyagi támogatásban is, valamint egyéb közt szolgáló tevékenységek szervezése és lebonyolítása, mint például kiállítások szervezése, tudományos felfedezések terjesztése, művészet népszerűsítése és természetesen a folyóirat működtetése.

Így indult el 1900-ban az Uránia Tudományos folyóirat, mely az egyesület igen fontos eszköze volt. A folyóirat rendszeres tájékoztatást és tudósítást nyújtott a nyilvánosság számára és nem utolsósorban az egyesület munkáját is végig lehet követni benne, hiszen az Uránia egyesület évenkénti közgyűlésének jegyzőkönyvét is minden évben leközölte az újság. Rovatai az első időkben még a nagyon természettudományos és technikai újdonságok témaköreit foglalta magába, például: csillagászat-meteorológia, fizika-kémia, természetrajz-földrajz, orvostudomány, technika köreiből, csillagászati krónika, irodalom, művészet, zene. Azonban az 1910-es évekre, a folyóirat fénykorára, egyre több humán témájú és tárgyú rovattal bővült, így a történelem, művelődéstörténet, néprajz és képzőművészet. A folyóirat szerkesztői Molnár Viktor az Uránia Egyesület elnöke, Klupathy Jenő fizikus, aki Eötvös Loránd mellett tanult, a legifjabb Szász Károly, aki a kor irodalmi kritikusaként szerepelt. Az Uránia cikkírói között pedig megtaláljuk a kor neves tudósait, íróit vagy politikusait, mint például Kövesligethy Radó vagy Selényi Gusztáv fizikusok, a Fejérváry kormány vallás és közoktatás minisztere Lukács György, illetve például rendszeresen közölt irodalmi tanulmányokat Móricz Zsigmond is.²³

²¹ Az Uránia színház. *Magyar Ujság*, 1899. 160. p. 3.

²² Molnár Viktor, Törekvésünk. *Uránia Népszerű Tudományos folyóirat*, 1900. 1. p. 1.

²³ Királyföldi Erika: Az Uránia Magyar Tudományos Egyesület és az Uránia című (1900-1925) ismeretterjesztő folyóirat működésének és történetének ismertetése. *Technikatörténeti szemle*, 1980-81. 12. p. 237-243.

Az emberek elérése, különösen ha különböző rétegek megszólítása a cél, nehéz feladat. Sokszor próbálták megfogalmazni, hogy az Uránia vállalkozás különböző ágai, úgymint a színház vagy a folyóirat pontosan kit szeretne megszólítani. Az 1902-ben tartott közgyűlés, pontosabban Molnár Viktor, az egyesület elnöke szerint „*míg a színház a nép széles rétegei számára népszerűsíti a tudományt, addig az Egyesület a társadalom műveltebb rétegeiben munkálkodik.*”²⁴

Kétség sem fér hozzá, hogy maga az Uránia folyóirat a műveltebb középosztályt szólította meg témáival. Királyföldi Erika átfogó ismertetése²⁵ szerint az újság rovatai naprakészek voltak az innováció szempontjából. Az újdonságok felé nyitott újság folyamatosan hírt adott a tudományos és technikai vívmányokról, gyakran közölték a külföldi cikkek és könyvek fordításait, illetve különös figyelmet fordítottak az amerikai, technikai újdonságok és találmányok bemutatására. A folyóirat sokszor foglalkozott a tömegközlekedéssel és annak fejlődésével, valamint naprakész hírekkel tájékoztatta olvasóit, így például a repülésről már 1903-ban cikket jelentetett meg és 1910-től pedig külön rovata volt „Repülés Krónikái” címen. Bár célja volt a természettudományok ismertetése és népszerűsítése, de a közönségét nem érdekelték az elméleti fizika izgalmai, ezért tudományos újdonságokkal, illetve a napi gyakorlati problémákkal foglalkozott többet, mivel a közönséget a praktikus tudományok érdekelték.

Az Uránia Tudományos Színház, 1904-ben volt 5 éves²⁶. Molnár Viktor a színház közgyűlésének elnöki beszédében hangsúlyozza, hogy eddig még nem volt példa arra Magyarországon, hogy egy részvénytársaság, ne saját érdekeit, hanem a köz érdekeit nézve közművelődési feladatokat ellátó intézményt tudjon életben tartani. Az Urániának kezdetektől fogva csekély összegből kellett gazdálkodnia, mégis az ötödik évre felkerült a budapesti színházi térképre, vidéken is elkezdett terjeszkedni, sőt még külföldön is bemutatkozott. Molnár Viktor kiemelte ezenkívül a Magyar Földrajzi Társasággal való közreműködést, melynek eredményeképpen külföldi neves tudósok adtak elő az Uránia színpadán. Hangsúlyozta az irodalmi estek fontosságát, s a két szoborállítási tervről is beszélt. Végül de nem utolsósorban kiemelte, hogy az Uránia készíti a legszebb diapozitíveket Magyarországon, s itt készült először mozgófénykép („Táncz”, 1900.).

A tizedik évfordulón a jelentés a számokról és statisztikákról szólt.²⁷ Molnár Viktor összefoglalta az eredményeket, először a színház eddig nyújtott teljesítményéről, többek között, hogy 110 darab készült el 72 szerzőtől a tíz év alatt, majd részletezte, hogy ebből mely előadások voltak a legnépszerűbbek („Az orosz japán háború”, „Párizs 1900-ban”, „A táncz”), illetve, hogy a színház fennállása óta hány előadást tartott az Uránia: azaz pontosan mennyi volt az esti (3159 db) és délutáni (1047 db), a munkás előadás (78 db) illetve a vidéki előadások (1801 db) száma. Kitér a közönség számadataira is és pontos statisztikát mutat az Uránia látogatottságáról. Végezetül, pedig a berlini, illetve a bécsi Uránia eredményeivel hasonlítja össze a budapesti Uránia eredményeit.

A folyóirat 1909 áprilisában²⁸ az egyesület tíz éves fennállását ünnepli. Az elnök itt elsőként leglényegesebb eredményükként a Rudolf szobor sikeres felállítását emeli ki az egyesület munkásságából. Hosszas pátozós beszédében sorra veszi, hogy az elindulás mennyi kételkedést hozott felszínre, s fenntartások ellenére bizonyítani tudtak. Molnár Viktor sorra veszi az egyesület tevékenységét, mint a munkásgimnáziumok elindítását, a „nemzet közművelődését” vidéki akciók alkalmával, s kijelenti eredményként, hogy a vidék megnyerésével

²⁴ Jegyzőkönyv az Uránia Magyar Tudományos Egyesületnek 1902. évi március hó 21-én tartott évi közgyűléséről. *Uránia Népszerű Tudományos folyóirat*, 1902. 3. p. 132.

²⁵ Királyföldi Erika (1981) 12. p. 237-243.

²⁶ Közművelődés és közgazdaság - Molnár Viktornak az Uránia Magyar Tudományos Színház-Egylet részvénytársaság V. évi közgyűlésén, 1904. évi december hó 21-én tartott elnöki megnyitó beszéde. *Magyar Nemzet*, 1904. 312. p. 8.

²⁷ Az „Uránia” magyar tudományos színház tíz évi működéséről. – Molnár Viktor elnöki jelentése az Uránia-színház r.t. 1909. évi november 4-én tartott közgyűlésén. *Uránia Népszerű Tudományos folyóirat*, 1909. 11. p. 437-440.

²⁸ Molnár Viktor: Tíz év. Elnöki megnyitó., *Uránia Népszerű Tudományos folyóirat*, 1909. 4. p. 153-156.

„az Uránia Magyar Tudományos Egyesületnek ma már nagyszerű hálózata átfogja az egész magyar hazát.”²⁹

Az Uránia színház és egyesület tényleg nagyon pontosan vezette munkájának eredményeit, nagyon hittek az adminisztrációban. Nem csoda tehát, hogy a közgyűlés összefoglalói és a kiemelt ünneplésre adott alkalmakon a számokkal bizonyították munkájuk eredményét.

A boldog békeidőket lezárja a világháború. A társadalmat a háború izgatta, s az Uránia eleget is tett e várakozásnak. Háborús előadásokat rendez ez alatt az idő alatt, vagyis az Uránia nehézkesen, de tudta folytatni munkáját a háború alatt is. A folyóirat szerkesztésén szintén szembe tűnő és érezhető a háborús propaganda megjelenése, ebben az időszakban egyre több cikk szólt a háborús technika, vagy a fegyverkezés tárgyairól.

Ennek az időszaknak nem csak a háború volt az egyetlen nehézsége. 1916-ban a részvényesek, (akiket tizenhét évvel azelőtt Molnár Viktor oly dicsérő szavakban részesített) a vezetőség leváltását kérelmezték, s a vita centrumában az Uránia „elüzletesedése”, azaz a tudományos színház mozivá formálódása volt. 17 év alatt az Uránia nem vált üzleti vállalattá, ami a részvényesek számára nem volt túl kifizetődő, azonban az Uránia vezetőit, Molnár Viktort és csapatát nem ez, hanem egy sokkal „nemesebb cél”, a kultúra szolgálata irányította. Az ellenzők elismerték, hogy a színház hét évig kiemelkedő munkát végzett a közművelődés tereén, utána azonban már elavult eszközökkel dolgoztak s a lelkes közönségük java részét elveszítették. A vezetőség feladata az irányváltoztatás lett volna, ami jelen esetben a mozi felé való törekvést jelentette. Az Igazgatóságot leváltották és próbálták újrarendezni az Uránia színházat.³⁰

„Megnyílik az Uránia”³¹, 1916 decemberében a Pesti Hírlap ezzel a címmel hirdette meg az új Uránia vezetőségének névsorát és hogy mivel lesz több az új Uránia, mint a régi volt. Az igazgatóság Virter Ferenc vezetésével folytatja munkáját, akinek programját azért fogadták el, mert hasonló kultúr-törekvéseket hirdetett, mint amit az Uránia annak idején, azonban Virter és csapata már nem használta a régi tudományos színház műfaját. Ő már az úgynevezett tudományos előadásokban gondolkozott, így nem használja azokat az ódivatú színpadi elemeket és fennkölt hatású szöveget, melyek a régi Uránia szerzőit jellemezték. Valamint a legfontosabb, hogy kultúrértékű mozgófénykép-előadásokat rendezett. A színházat Molnár Ferenc Farkas című mozgófénykép előadásával szerették volna megnyitni, azonban ez az új évre, azaz az 1917-es év elejére csúszott. A Farkas bemutatójáig a „Maharadzsa gyöngye” című mozgófénykép-előadással várták a közönséget.



3. kép Maharadzsa gyöngye c. film eredeti nyelvű plakátja

²⁹ Uo. p. 155.

³⁰ Az Uránia közgyűlése – Új igazgatóság. *Pesti Hírlap*, 1916. 283. p. 10.

³¹ Megnyílik az Uránia, *Pesti Hírlap*, 1916. 354. p. 8.

Molnár Ferenc 1912-es színművéből készült filmadaptációt, „A farkas” című filmet Kertész Mihály rendezte. A filmtrükkök segítségével Várkonyi Mihály főszereplő négy alakban is megjelent a filmen. A filmet a Kino-Riport gyártotta és 1917. január 1-én mutatták be az Uránia színpadán.³²



4. kép Várkonyi Mihály a "Farkas" négy alakjában, "A főhadnagy", "A diplomata", "A tenorista", "A szolga"



5. kép Gombaszöghy Frida - "Az asszony"

Az 1917-es évtől már nem beszélhetünk tudományos színházról még akkor sem, ha az Egyesület próbál fenntartani valamit tudomány-népszerűsítő munkájából. Molnár Viktor utolsó elnöki beszédében, az 1917-es egyesületi közgyűlésen így nyilatkozott az Uránia színház elvesztésével kapcsolatban, „volt testvérintézményünknek, az Uránia Tudományos Színháznak

³² A farkas, Kertész Mihály filmje 1916., Nemzeti Filmintézet Magyarország.

<https://nfi.hu/filmarchivum/kutatasoktatas/hungarika-kutatas-1/120-most-wanted/nemafilm/a-farkas.html> (Ellenőrizve: 2023.08.22.)

mozivá és nyereszkesedési vállalttá való erőszakos átalakításából is megtanulhattuk, hogy a cultura berkei sem szentek hazánkban, és hogy nálunk még a culturközösség is hiányzik, a mely legalábbis culturtényezők állásfoglalását biztosíthatta volna az említett culturtényező megsemmisítésével szemben.”³³ Ez lett a tudományos színház vége.

A világban és politikában kialakult krízishelyzet mellett egyéb veszteségek is érték az egyesületet. 1918-ban (az Uránia jubileumi éve előtt) Molnár Viktor az egyesület és a színház elnöke, valamint Déri Gyula a vidéki akciók és a munkásgimnáziumok felelőse meghaltak. 1918-ban az Uránia egyesület irányítását Dr. Lukács György³⁴ politikus veszi át. Mint egy partra vetett hal, olyan volt innentől kezdve az Uránia egyesület. Pénzük teljesen elfogyott, az elkezdett remek kezdeményezések, mint a vidéki akciók és a munkásgimnáziumoknak tartott előadások teljesen elhanyagolódnak. A probléma a kapcsolat teremtésben és szervezésében volt. Déri Gyula a munkásgimnáziumok szervezője nem hagyott utódjára semmilyen tájékoztatást arról, hogy hogyan működtette kapcsolatrendszerét.³⁵ Az egyesületi tagok lelkesedése is csökkent így az egyre fogyatkozó források miatt, a folyóirat is egyre vékonyabb lett majd dupla számban jelent meg. Az utolsó folyóirat az 1923-24-es évben 24-25. számmal jelent meg.

Az Uránia színház 30 esztendeje

Az Uránia Tudományos Színház működését először, Dr. Hodászy Béla az Uránia színház volt vezérigazgatója foglalta össze. A Filmkultúra 1930/3. számában, „Az Uránia színház 30 esztendeje”³⁶ címmel jelent meg írása. Az összefoglaló igazi visszatekintés az Uránia Tudományos Színház munkájára, hiszen ekkor már Uránia moziként működött. Hodászy áttekintésében összefoglalja a „kötelező köröket”, mint látni fogjuk az Uránia kutatásban mindig említésre kerül az első 1899-ben játszott „Küzdelem az északi pólusért” című előadás illetve az első magyar „filmként” jelölt „Táncz” című előadás.

Ez az első olyan írás, melyből megtudjuk, hogy a „Küzdelem az északi pólusért” című előadás még 12 darab drága diorámával volt illusztrálva, s a költségek miatt a társaság alapítókéje elfogyott, ezért a vezetőségnek jól jött a friss, még gyerekcipőben járó új találmány a mozgófénykép, ami viszont meghódította az Urániát és közönségét. A szövegből derül ki pontosan, hogy az Uránia délelőtti előadásai iskolai előadások voltak, amik az iskola és a pedagógusok munkájához kapcsolódtak, ezenkívül Hodászy említést tesz a korábban már többször említett munkásgimnáziumokról, az Uránia vidéki térhódításáról, és a híres előadókról (pl. Sven Hedin, Isadora Duncan stb.). Új elem és Hodászy külön kiemeli, hogy a háború alatt az Uránia színház együttműködött a Projectographal.³⁷ Ennek segítségével a háború miatt zárva tartott magyar királyi Operaház és a Nemzeti Színház színészeivel közösen előadásokat ren-

³³ Molnár Viktor, Nemzeti culturmunka, Uránia Népszerű tudományos folyóirat, 1917. 5. p. 149.

³⁴ Lukács György (Nagyvárad, 1865. szeptember 10. – Budapest, 1950. szeptember 28.) magyar jogász, főispán, országgyűlési képviselő, vallás- és közoktatásügyi miniszter. (Nem keverendő össze Lukács György filozófussal) [https://hu.wikipedia.org/wiki/Lukács_György_\(miniszter\)](https://hu.wikipedia.org/wiki/Lukács_György_(miniszter)) (Ellenőrizve: 2023.08.22.)

³⁵ „Elődöm jelentéseinek áttanulmányozása után a legteljesebb tájékoztatásban maradtam feladatomban illetőleg. Ő nagy eredményeket ért el, 12 év alatt behálózta hazánkat e kulturális intézménnyel, előadókat gyűjtött, hallgatókat nevelt, de annyira egyénileg vezette, annyira nem hagyott maga után semmi közelebbi adatot sem a kész, bejelentett tényeken kívül, hogy tapogatóznom kellett továbbra is. S a végeredmény az, hogy sem kiindulási pontját, sem irányát és célját megállapítanom nem sikerült, sem összekötéseit nem ismerhettem meg, sem cselekedeteinek és terveinek nem fűrkészhettem ki rugóit.” Jegyzőkönyv - az Uránia Magyar Tudományos Társaságnak 1921. évi május hó 6 án d. u. 5 órakor a Kir. Magyar Természettudományi Társulat helyiségében tartott évi rendes közgyűléséről., Uránia Népszerű Tudományos folyóirat, 1921. 5-10. p. 51.

³⁶ Dr. Hodászy Béla: Az Uránia színház 30 esztendeje, *Filmkultúra*, 1930. 3. p. 5-9.

³⁷ Az első magyar nagyvállalat, amely egyik úttörője volt a magyar kinematográfiának. A "Projectograph mozgófénykép és géppár részvénytársaság" 1908. szeptember 2-án alakult, "udvari", majd 1914. júniusától "kamarai szállító". Ez volt az első olyan cég Magyarországon, amely a filmmel kapcsolatos valamennyi tevékenységgel: filmgyártással, filmforgalmazással és filmek bemutatásával egyaránt foglalkozott. Alapítói közül ketten, Neumann József és Ungerleider Mór már 10 éve foglalkoztak filmmel, s a részvénytársaságot tevékenységük kibővítése céljából hozták létre. PROJECTOGRAPH MOZGÓFÉNYKÉP ÉS GÉPPÁR RT. Hangosfilm. <https://www.hangosfilm.hu/filmenciklopedia/projectograph> (Ellenőrizve: 2023.08.22.)

dezt az Uránia színpadán. Hodászy nem beszél olyan tragikus módon a Virter Ferenc féle Uránia színházról, sőt hangsúlyozza, hogy a Virter alatt működő Uránia egy kincs volt a családok számára, hiszen a politikai cenzúra miatt gyakorlatilag el lehetetlenítették a mozikat. Az Uránia, ahogy Hodászy fogalmazza, „expedíciós mozgófényképei”³⁸ miatt az Urániába lehetett mozgófénykép előadásokra járni, ahová „gondolkodás nélkül el lehetett vinni a gyerekeket is.”³⁹ A háború alatt kapcsolódik be az Uránia a magyar filmgyártásba. A Corvin filmgyárral közösen olyan magyar filmeket rendeznek, mint az Aranyember, Lélekidomár, Névtelen vár, Fehér rózsza, Knoblauch Faun-ja, Heltai 111-ese.⁴⁰ A háború után az akkori kultusz kormány „mostoha gyermeke” lesz, harcban áll a kultuszminisztériummal, mely folyamatos béremelés-sel nehezíti az Uránia helyzetét. 1929. az év melyben a cikk íródik, kényszerhelyzetbe kerül az Uránia és kénytelen elfogadni a berlini UFA ajánlatát, „az újak, fiatalok milyen programot hoztak tarsolyukban egyelőre – a jövő titka. Talán új eszmékben, elgondolásokban – a réginél gazdagabbat és tartalmasabbat!”⁴¹ –bizakodó hangvétellel fejezi be Hodászy Béla írását. Remélve valami újat a berlini UFA—tól, mely valóban „eszmékben és elgondolásokban gazdag” időszakot ígér.

Az Uránia színház 60 éve nyitotta meg kapuit.

Lajta Andor Népszavában megjelent cikke, a „Blaha Lujzától Bondarcsukig”⁴², az Uránia 60. évfordulójának ünnepére íródik. A nagyon rövid leírásban Lajta áttekinti az ismert tényeket, Cholnokytól Pekárig, a diorámától „Táncz” mozgófényképéig. Lajta az Uránia utolsó éveit így foglalja össze - „Jókai filmeket játszottak, egészen 1929-ig amikor is a filmgyártás annyira fizetésképtelenné vált, hogy a berlini UFA veszi át az Uránia vezetését a negyvenes években a náci-propaganda magyarországi támasza volt” - majd rövid összefoglalójának végét így zárja: „a felszabadulás óta az Uránia ismét a szovjet és más haladó filmek otthona – híven legjobb hagyományához. Most például „Az emberi sors” drámai filmkockái peregnek Szergej Bondarcsuk képeivel.”⁴³

³⁸ Példa erre: „Utazás Mexikóban című UFA-film utóbb mint aktuális és nagyon tanulságos expedíciós mozgófénykép” Az UFA Filmszínház bemutatója, *Magyarország*, 1926. 182. p. 11.

³⁹ Dr. Hodászy Béla(1930.) p. 8.

⁴⁰ Uo.

⁴¹ Uo.

⁴² Lajta Andor: Blaha Lujzától Bondarcsukig, *Népszava*, 1959. 265. p. 8.

⁴³ Uo.

Az Uránia a publikációkban

Uránia és a magyar film kialakulása

Az Uránia a 2000-es évek elejétől egyre népszerűbb kutatási területté vált, amit természetesen a mozi, illetve az Uránia 100. évfordulójának is köszönhet. A mozi 100. évfordulója után a kutatók felismerték az Uránia komplexitását, és hogy az Urániát nem csupán a mozi és a film aspektusából lehet vizsgálni, hanem különféle tudományágak kontextusában is elemezhető.

A magyar film kialakulása és a magyar némafilm története első igazi összefoglalóját Magyar Bálintnak köszönhetjük. „*A magyar némafilm története*”⁴⁴ 1966-ban íródott és egy fejezetet szentel az Urániának. Sorra veszi, a fontosabb előadásokat, melyekben megjelenik a mozgófénykép, említi az első „Spanyolország” című darabot, ahol még kölcsönzött a „tíz összehajtogatott mozgókép”, majd folytatja a „Táncz” című előadással, ami viszont az Uránia saját gyártása s kiemeli Zitkovszky Béla, a fényképészeti műhely vezetőjének nevét. Ezt általában minden kutatás említi, de Magyar Bálint tovább megy, felhívja a figyelmet Zitkovszkyra, aki a „Táncz” sikere után, mint az Uránia „fényképésze”, nemcsak Magyarországon, hanem külföldön is forgat. Olaszországban a „Róma” és „Nápoly” című darabokhoz, vagy a „A szultán birodalma” című előadáshoz melynél konstantinápolyi felvételeket készít, tehát az Uránia a helyszínre küldi a „filmes csapatát”.

Magyar Bálint írásában sokat idéz a korabeli újságokból, például a „Quarnero vizein” című bemutatója előtt az újságok arra büszkék, hogy a „magyar tengermellék” saját gyártmányú kinematogrammal jelenik meg az Uránia vásznán. A „Dalmácia” előadás sajtó beszámolójából sokat megtudunk a felvételek készítéséről, sőt a sajtó már „művész-csapatként”⁴⁵ említi meg a fotográfiaikat készítő stábot. Bár a „Szerbia” című előadás sok kritikát is kapott, azonban a csapat az aktualitást sem felejtvé, az elsők között tudósít és készít mozgófényképeket a királygyilkosság kapcsán a puccs utáni Szerbiáról, s vele együtt bemutatja Karagyorgyevics Pétert, valamint mozgófényképen örökíti meg I. Péter király bevonulását.

Magyar Bálint mutat rá először a sajtóban megjelent írások és beszámolók fontosságára, s hívja fel a figyelmet arra, hogy hogyan alakult ki a filmkritika az Uránia Tudományos Színháznak köszönhetően. Bár a szerző is többször említi, hogy az Uránia mozgóképei legtöbb esetben eltűntek, megsemmisültek, de ha utána nézünk ezeknek a sajtó anyagoknak, láthatjuk, hogy némelyik nagyon részletesen írja le az adott előadás képeit és mozgófényképeit. Bizonyos esetekben a leírás olyan részletes, hogy akár rekonstruálni is lehetne a képeket.

Magyar Bálint a Pesti Hírlap és az Uránia folyóirat kritikáit emeli ki, de mint később látni fogjuk, nagyon sok újság ír részletesen, néhol dicsérve, néhol erős kritikával élve az Uránia darabokról (Népszava, Magyarország, Alkotmány, Pécsi Közlöny, csak néhány újság melyek ide kapcsolhatók). „*Jelentőségük nagy hiszen hivatottak lettek volna megteremteni a magyar filmkritikát.*”⁴⁶

Az 1990-es években Kőhádi Zsolt is a filmtörténet szempontjából vizsgálja az Urániában készült mozgófényképeket és különösen az Uránia első, szakmailag fontos lépéseire hívja fel a figyelmet, mint a filmgyártás, operatőr, vagy a híradó megjelenése. Ezek a szavak, fogalmak akkoriban még nem voltak használatban.

⁴⁴ Magyar Bálint (1966.) A magyar némafilm története – részlet. In: Buglya Zsófia. (Szerk.) Az Ismeretlen Uránia. Fejezetek egy filmszínház történetéből 2021.

⁴⁵ S-s., Dalmácia. Pesti Hírlap (1904. február 19.) p.6.

⁴⁶ Magyar Bálint, A magyar némafilm története – részlet, In: Buglya Zsófia (Szerk.) *Az ismeretlen Uránia. Fejezetek egy filmszínház történetéből*, Uránia Nemzeti Filmszínház, Budapest, 2021. p. 147-153.

A szerző 1996-ban „*Tovamozduló ember továbbmozduló világban*”⁴⁷ című könyvében, hosszan foglalkozik Zitkovszky Béla műszaki érzékével. Megtudjuk például, hogy Zitkovszky maga készítette az Uránia felvevő s egyszersmind vetítő berendezését, ötvözve az ismert Edison féle és a Lumièrék által használt felvevővel, majd Kőháti joggal jelenti ki, hogy „*ő volt – mindkét értelemben – az operateur.*”⁴⁸ Minthogy az első Zitkovszky által készített filmből („Táncz”) nem maradtak fenn mozgóképi jelenetek, így csak a sajtóban megjelent képek alapján tudja a filmkritikus a felvételeket elemezni. Kiderül, hogy a felvételeket az Uránia színházban valamint az épület tetején, rögzített (fix) kamerával vette fel az operatőr, „*állandó (kis)totál képet adott: a szereplők az operatőri tekintet síkjára merőlegesen, a színpad szélességében mozogtak, ki- és betáncoltak a felvevőgép mindig azonos látóterében.*”⁴⁹

Kőháti tovább megy Zitkovszky történetében, írásából megtudjuk, hogy Zitkovszky nem csak az Uránia filmjein dolgozott. Kémény Jenő a Magyar Királyi Operaház főszcenikusa, azaz az Opera fő műszaki vezetője, díszletezője, 1904. augusztusában felkérte Zitkovszkyt, „élő fényképek” készítésére „A walkürhöz” illetve a „Sába királynőéhez”. A forgatás a Városligetben a Beketow cirkusz udvarán történt, 100x10 méteres félkörben, díszletben, jelmezbe öltözött színészekkel. A sajtó is megemlékezett „A walkür” színpadi és technikai megoldásáról, azért is mert a darab harmadik felvonása mindig nehézséget okozott a rendezőknek és a díszlettervezőknek, de az új technika a film, mozgófénykép társítása fantasztikus hatást keltett a színpadon. Filmtechnikai szempontból kiemelésre méltó a felvevőgép állványának szerkezete, mely a vetítőgép mozgékonyágát a gömbcsukló megalkotása révén tette lehetővé.⁵⁰

Kőháti másik felismerése, hogy az első magyar híradó- és dokumentumfilmek, riportok, szintén Zitkovszky nevéhez, és mint látni fogjuk, az Urániához fűződnek. A tudomány népszerűsítő filmek mellett ugyanis, egyre többször jelennek meg az Urániában az aktuális témákat és eseményeket közlő előadások, ahogy Magyar Bálint írásában is láttuk. Nem véletlenül tesznek tanulmányutat Szerbiába, nem az egzotikus helyek, hanem az aktualitása végett választják az előadás témájául. 1906-ban II. Rákóczi Ferenc hamvai hazahozatalának eseménysorai megörökítésére szintén az Uránia műszaki vezetőjét kérték fel. Bár Kőháti Zsolt ebben a fejezetben nem tesz említést, de itt fontos kiemelni az Uránia társadalmi témájú előadásainak két szerzőjét, akik szintén saját fényképekkel dolgoztak, Tábori Kornélt és Székely Vladimir rendőrfőkapitányt, akik a tényfeltáró riport alapjait rakták le az Uránia előadások készítésekor.

Uránia és az oktatás

Kolta Magdolna, Bíró Ferenc, Jáki László, Füstöss László csak néhány név a szakirodalomban, akik az Urániát a szemléltetés, oktatás szempontjából vizsgálták. A Jáki László szerkesztette „*Orbis Pictus - A szemléltetés évszázadai*”⁵¹ című kötetben több jelentős tanulmány is kiemeli az Uránia iskolán kívüli oktatásban betöltött szerepét.

Kolta Magdolna⁵² a vándorló laternistáktól, azaz a laterna magica vetítésekkel járó szórakoztató mutatványosoktól az Uránia Tudományos Színház ismeretterjesztő előadásáig vezeti végig a szemléltetés történetét. Kiemeli az értekezésemben eddig nem említett nagyon

⁴⁷ Kőháti Zsolt, *Tovamozduló ember továbbmozduló világban – a magyar némafilm 1896-1931 között*. Magyar Filmintézet, Budapest 1996. p. 19-31.

⁴⁸ Uo. p. 24.

⁴⁹ Uo. p. 26.

⁵⁰ Uo. p. 26.

⁵¹ dr. Jáki László (Szerk.) *ORBIS PICTUS. A szemléltetés évszázadai*, Országos Pedagógiai Könyvtár és Múzeum, Budapest 2001.

⁵² Kolta Magdolna, Vándorló laternistáktól az Urániáig, In. dr. Jáki László (Szerk.) *ORBIS PICTUS. A szemléltetés évszázadai*, Országos Pedagógiai Könyvtár és Múzeum, Budapest 2001. p. 101-112.

fontos személy, Erdélyi Mór nevét és tevékenységét. Az 1897-ben alakult Uránia mellett ugyanis létrejött az Uránia Szemléltető Taneszközök gyára, melynek vezetője Erdélyi Mór volt. A cég főleg diapozitív-sorozatokat, illetve vetítőket készített, ellátta az iskolákat eszközökkel valamint bérbe is adta a gépeket, kezelési útmutatóval, amiben még a közönség ültetési lehetőségét is szemléltette, hogy minél jobban sikerüljenek a vetítő-estek. Többek között Erdélyi Mór cégének köszönhetően tudott az Uránia egyesület a vidéki akciók révén teljes hálózatot kialakítani Magyarországon.

A Jáki által szerkesztett kötetben található Bíró Ferenc tanulmánya⁵³, aki a szemléltetést a magyar oktatás kontextusában vizsgálja. Bíró először technikailag, a *laterna magica* mágikus jelenségétől az Uránia diasorozatain át a celluloid filmig elemzi a szemléltetés történetét. Majd a műfaj szempontjából, a vásárok forgatagában megjelent úgynevezett képmutatóktól, az Uránia iskolán kívüli oktatásban betöltött szereplésén át, az iskolába való belépésig sorolja fel a sajátosságokat. Ő is az Uránia egyesület vidéki akció sorozatát emeli ki, hiszen ennek a programnak köszönhetően készültek a diapozitív sorozatok, melyek be tudtak épülni először a szabad-oktatás majd később az iskola környezetébe. A „kölcönözhető előadásoknak” köszönhetően 1911-ben megjelent katalógusban 40 000 diaképet ismertettek, mely a bérelhető előadás-sorozatok számbeli növekedésének köszönhető. Példa egy ilyen előadásra Hock János Jézus életét feldolgozó előadása, mely 100 vetíthető üveg-fényképpel volt ellátva, kísérő szöveg tartozott hozzá, melyet Hock János maga írt, s ez mind 106 koronába került. Érdekes lehet egy kis adalék, melyet, Bíró nem említ, hogy Hock János előadása, az Uránia Tudományos Színház repertoárjában is szerepelt, mozgófényképpel kiegészítve.⁵⁴ Sok „rendes” előadás esetében csináltak kivonatot a vidéki akciók számára. Bíró tanulmányában felhívja a figyelmet, hogy a szemléltető oktatás vetítógépekkel, már 1901-ben fontos motivációs lehetőségként létezett az oktatás területén dolgozó pedagógusok számára. Matskássy József a főreáliskola igazgatója, először a párizsi világkiállításon bemutatkozó francia tanszermúzeum tevékenységét mutatja be példaként, majd a Néptanítók lapja 1901. évi 21. számában az Uránia tudományos egyesület vetítógépekkel való szemléltetés meghonosításának előnyeit, javait hirdeti és népszerűsíti.⁵⁵ Bár értekezésem nem tárgyalja részletezve az 1920-as évek Uránia egyesület utáni egyéb működéseket, de mint az Uránia vidéki akcióinak utóéleteként olvashatjuk Bíró Ferenc tanulmányában, hogy 1926-ban létrehozták a „Falu Urániája” társaságot, mely kifejezetten a falusi lakosság körében igyekezett ismeretterjesztő munkát végezni. Ez időben már szakítottak a súlyos és nehezen kezelhető üveglemezekkel működő vetítő gépekkel. A gyártók könnyebb vetítő szerkezeteket konstruáltak, melyek filmtekercseket tudtak működtetni s villamos akkumulátorral üzemel. Két év alatt 3 668 ingyenes vetített-képes előadást rendezett a társaság országszerte.⁵⁶

A film iskolai felhasználása és az Uránia egyesület kapcsolatának remek összefoglalója, a fent említett, „Szemléltetés évszázadai” című könyv. Szerkesztője Jáki László írta, aki az Uránia egyesület szerepét mutatja be a film iskolai meghonosításában.⁵⁷ Részletesen bemutatja az Uránia Tudományos Színház és egyesület tevékenységét és történetét, kiemelten foglalkozik, az Uránia ifjúsági előadásaival.

Az Uránia ifjúsági előadásainak fontosságának szerepe, 1902-ben Erődi Béla⁵⁸ által fogalmazódott meg. 1904-ben pedig már az egyesületi közgyűlésen azt olvashatjuk, hogy az

⁵³ Bíró Ferenc, A dia, mint szemléltetőeszköz a magyar oktatás történetében, In. dr. Jáki László (Szerk.) *ORBIS PICTUS. A szemléltetés évszázadai*, Országos Pedagógiai Könyvtár és Múzeum, Budapest 2001. p. 113-133.

⁵⁴ Hock János, Az Úr Jézus, bemutató előadás, 1909. április 7., Három felvonásban, 170 művészes, színes vetített, és tizenhat mozgó fénykép. <https://uraniaresearch.com/2023/05/24/at-ur-jezus/> (Ellenőrizve: 2023.08.22.)

⁵⁵ Bíró Ferenc (2001.) p. 121.

⁵⁶ Bíró Ferenc (2001.) p.122.

⁵⁷ Jáki László, Az Uránia Magyar Tudományos Egyesület szerepe a film iskolai felhasználásában, *Pedagógiai szemle* 1981. 7-8. p. 670-679.

⁵⁸ Erődi Béla, a Magyar Földrajzi Társaság akkori elnöke, s egyszersemind az Uránia alapítótagja.

iskolák tömegesen látogatják a színház előadásait. A folyóiratban és természetesen más korabeli lapban megjelent előadásokról közölt beszámolók és kritikák gyakran arra hívják fel a figyelmet, hogy egy-egy előadás mennyire jó a tanuló ifjúság számára.

Az Uránia folyóiratról egy ifjúság számára népszerűsítő darab hirdetésére egy példa, „*a darab úgy szövege mint álló, de különben mozgófényképei miatt felette alkalmas ifjúsági darab az iskolák számára*”⁵⁹

A következőben, az előadás egyik jelenetének kivágására mutat példát, ami a Budapesti Hírlap kritikájaként jelent meg, „*csak egyszer botlik meg a harmadik fölvonásban, amikor Shakespeare és a korcsmárosné viszonyáról ír. Ajánlom neki, hagyja el ezt a pontot. Egyfelől ez a dolog nem tudományos igazság, másrészt az ifjúság mely okvetlenül meg fogja nézni, nem épül az ilyen tréfákon.*”⁶⁰

Jáki arra is felhívja a figyelmet, hogy az Uránia Tudományos Színház virágkora épp arra az időszakra esett, amikor cikkek százai szóltak a film erkölcsromboló hatásáról. Az Urániának mégis sikerült megtartania a hivatalos intézkedések mellett is a pozícióját, s bátran vetíthetett mozgófényképpel teli előadásokat az ifjúság számára.

Jáki tanulmányának utolsó fejezete az Uránia egyesület vidéki tevékenységéről szól. Iskolai mozik nyitották meg kapuikat az Uránia és a vidéki akciónak köszönhetően. Jáki kutatásai alapján az első mozik valószínűleg az 1910/11-es tanévben nyíltak meg. Az első a nyitrai állami főgimnáziumban, a második iskolai mozi a zilahi Wesselényi kollégium tanárának szervezésével valósult meg. Az utóbbi esetében, Nagy Sándor az iskola tanára kooperált az Uránia színházzal, melynek keretében a színház vállalta, hogy filmeket kölcsönöz, és az Uránia nevet is használhatja. Így lett a kihelyezett mozi a „Wesselényi kollégium Uránia színháza.” A világháború előtti harmadik iskolai mozi a losonci magyar királyi állami főgimnáziumban valósult meg. A leírásokból még azt is megtudjuk, hogy a vetítésekben az iskola tanára, Ondrus Pál és ügyes kezű diákjai segédkeztek, „megbecsülve így nem csak a szórakozást hanem a munkát is.”

Szabó Sóki László „*A magyar oktatófilm története a kezdetektől 1931-ig*”⁶¹ című tanulmánya igen fontos részletet közöl Zitkovszky Béláról, akit az Uránia „operatőreként” ismertünk meg. Az első magyar film készítőjének az 1907-ben megjelent A Fény című folyóirat első számában túllép a film iskolai felhasználásában látható jövőn, mintegy a televízió látens képe jelenik meg előtte: „*Szana Tamás igazgatómmal a mozi jövőjéről beszélgettünk, mily gúnyosan nevetett, mikor azt mondtam, hogy az emberek otthon lakásukban fogják nézni a heti aktualitásokat csak úgy, mint ma hallgatják az opera előadást a Telefon Hírmondón! Az újságokat nem olvasni, hanem mozin nézni fogják, az iskolában pedig nem könyvekből, hanem mozival fognak tanítani.*”⁶² Zitkovszky személye nemcsak víziója miatt jelentős, hanem mert 1913-ban, Zitkovszky Béla vezetésével, aki a Közoktatási Tanács vezetője, megalapítják a Pedagógiai Filmgyárat, melynek Zitkovszky Béla is tevékeny alakja lesz. A Pedagógiai Filmgyár⁶³ a Kinizsi utca 28. szám alatt működött, nem csak a filmgyárnak, hanem „kultúr-színpadnak” is otthont adva, ahol előadásokat tartottak. A labor vezetője Zitkovszky Béla volt, berendezése igen szerény, mert egyetlen Pathé géppel forgatott Zitkovszky, és a feliratokat is ő maga készítette.⁶⁴ A Pedagógiai Filmgyár 1931-ig működött, 1928-ban új telephelyre

⁵⁹ Uránia-Színház, *Uránia Népszerű Tudományos folyóirat*, 1912. 6-8. p. 310.

⁶⁰ Shakespeare – Az Uránia Újdonsága. *Budapesti Hírlap*, 1907. 218. p. 11.

⁶¹ Szabó Sóki László, *A magyar oktatófilm története a kezdetektől 1931-ig. Magyar Pedagógia*, 2009. 1. p. 29- 47.

⁶² Zitkovszky Béla, *A mozifelvételről. Mozihét*, 1916. 17. p. 32. http://misc.bibl.u-szeged.hu/18206/1/mozihet_1916_017.pdf (Ellenőrizve: 2022.08.22.)

⁶³ A Pedagógiai Filmgyár 1913-tól 1931-ig működött. 1931-ben a Magyar Film Iroda vásárolta meg. Pedagógiai Filmgyár diatekercei. Virtuális diámúzeum, OSA Archivum <http://diafilm.osaarchivum.org/public/?html=10> (Ellenőrizve: 2023.08.22)

⁶⁴ Lajta, kézírata. In. Szabó Sóki László (2009) p.41.

költözött, s ekkor Zitkovszky Bélát⁶⁵ félreállították. 1931-ben a Magyar Film Iroda vásárolta meg a Pedagógiai Filmgyárat.

Az 1908-ban létrehozott Uránia Szemléltető Taneszközök Gyára Rt. vetítés technikai berendezései és eszközei, diapozitívjai, az 1930-as évekig az iskolai szertárak fontos szemléltető eszközei voltak. A technika azonban elavult. Sokszor olvashatjuk a szakirodalomban, hogy az Uránia képi anyagai, még a diapozitívek is elvesztek és csak néhány eredeti maradt fenn. Szerencsére 1993-ban a budapesti Fazekas Mihály Gimnázium pincéjéből több mint húszezer darab diapozitív került elő, 8,5×8,5 cm-es törékeny üveglemezek, melyeket most az Országos Pedagógiai Múzeum őriz.⁶⁶

Az Uránia száz éve

Az Országos Pedagógiai Könyvtár és Múzeum (a továbbiakban OPKM) elhivatott munkatársa, volt igazgatója, a nemrégien elhunyt Munkácsy Gyula⁶⁷ szívügyének tekintette az Uránia színház és egyesület munkáját. Volt szerencsém nekem is egy találkozásra vele, ösztönző beszélgetésre, s először tőle hallottam az Uránia megmentett diapozitívjairól. Később az OPKM kiállításán élőben is láthattam néhányat a megmentett kincsek közül. Munkácsy Gyula, Bogdán Melindával⁶⁸ közösen több tanulmányban feldolgozta az Uránia történetét, valamint az *Orbis Pictus – A szemléltetés az iskolában*⁶⁹ című kiállítás melynek kurátorai voltak, jelen sorok írásakor is állandó kiállítása a múzeumnak.⁷⁰

A „vetített képes előadások”⁷¹ című tanulmányuk behatóan foglalkozik az Uránia előadásainak tárgyköreivel és tematikájával kiemelve az Uránia holisztikusnak is mondható ismeretterjesztő szándékát. Ez a holisztikusság megmutatkozik abban is, hogy az eredeti terv szerint 26 szakosztály foglalkozott volna az előadások megírásával, azaz 26 különböző tárgykörben működtek. Túlléptek az ismeretterjesztés szűkebb keretén, amely csak a természettudományi, és néprajzi tárgysorozatok ismertetésére szorítkozik.⁷² Szintén fontos észrevétele a tanulmánynak, hogy a nagy gonddal kiválogatott előadások képi anyagánál a gyakorlati szempontokra is odafigyeltek. A darabokat ugyanis úgy állították össze, hogy a szöveg lehetővé tegye az előadás frissítését, képeinek cseréjét vagy felújítását.

A tanulmány írói az Uránia egy igen fontos aspektusára is felhívják a figyelmet, az „Uránia stílusára”. Ami pedig nem más, mint amit Pekár Gyula, az Uránia egyik legkedveltebb írója „megteremtett”. Hogy milyen is ez a stílus azt a későbbiekben kifejttem, addig is, mint ahogy a szerzők tették, Karinthy Frigyeszt idézem, akit több ízben meghihletett az „Uránia-stílusa”.

„*dec.6. Uránia. A jégvilág című darabot adták, jó volt a Fűrészes hal. Csináltunk dobtapsot, mire az igazgató lekiabált a páholyból, hogy az egész iskolát hazakergeti, nagyon*

⁶⁵ 61 évesen kényszerből „visszavonult” Zitkovszky 1931-ben halt meg elmebetegintézetben. In. Jáki László (1981) p. 673. 22. jegyzet

⁶⁶ Szabó Sóki László (2009) p. 35. 8. jegyzet

⁶⁷ Munkácsy Gyula 2020-ban hunyt el. Életéről röviden az Országos Pedagógia Könyvtár és Múzeum honlapján olvashatunk https://www.opkm.hu/?lap=hir/egyhir&hir_id=631 (Ellenőrizve: 2023. 08. 22.)

⁶⁸ Bogdán Melinda az Országos Pedagógiai Könyvtár és Múzeum jelenlegi igazgatója. Bogdán Melinda szintén fiatal kora óta foglalkozik az Urániával, már egyetemi szakdolgozatában is az Urániát dolgozta fel, „Uránia. A vetített képes előadások szerepe a vizuális kultúrában.” (egyetemi szakdolgozat), Miskolc, 2000. In. Bogdán Melinda, Munkácsy Gyula, Vetített képes előadások. <https://urania-nf.hu/vetített-kepes-eloadasok> (Ellenőrizve: 2023. 08. 22.)

⁶⁹ *Orbis Pictus – A szemléltetés az iskolában*, állandó kiállítás OPKM https://www.opkm.hu/?lap=dok/dok&dok_id=168 (Ellenőrizve: 2023. 08. 22.)

⁷⁰ Kiemelnék itt egy 2014-es programot, „Ívfényezők” címen az OPKM eseménye volt a Múzeumok Őszi Fesztiválja, Tanárok Éjszakája keretében. A közönségnek lehetősége volt „megtekinteni” az Uránia Tudományos Színház egy vetített képes előadását, „A röpülés problémája – 1909.” Vetítés eredeti üvegdíakkal, Uránia ívfény-vetítővel, felolvasással kísérve és élőképekkel díszítve. https://www.opkm.hu/?lap=hir/egyhir&hir_id=466 (Ellenőrizve: 2023.08.22.)

⁷¹ Bogdán Melinda és Munkácsy Gyula, Vetített Képes előadások.

⁷² uo.

röhögünk Gárdossal, minden kép után állathangot utánoztunk és mondtuk „Náttyon szép! Náttyon szép!” - és minden képnél olyan hangosan álmélkodtunk, hogy milyen gyönyörű, hogy a felolvasó egész büszke volt és minden kép után úgy nézett szét, mintha ő festette volna.”⁷³

Valószínűleg először tesz kísérletet Kis Domokos Dániel „Az Uránia száz éve”⁷⁴ című tanulmányában az Uránia rövid történetének bemutatásán túl, az Uránia előadások ismertetésére és kronológiába rendezésére. Az Uránia 1899 és 1900 közötti előadásait folyamatukban ismerhetjük meg. A „Táncz” vagy „A küzdelem az északi pólusért” című ismert előadások mellett elemzi, a kiemelkedő előadások közül például: „Spanyolország”, „Jézus a szentföldön”, „Velence”, „Páris 1900-ban” és a „China” c. darabokat. Ezenkívül pontosan idézi a darabok szóróanyagán található rövid ismertetést is.

Erdei Lilla „(Multi)médiák erőviszonyai a századfordulón. Az Uránia ismeretterjesztő előadásai”⁷⁵ című tanulmányában új aspektusból vizsgálja az Urániát, mivel a forma megfejtésére tesz kísérletet. A (multi)médiák kifejezést a tudományos előadások mediális sokféleségére érti a szerző. A diavetítés, mozgófénykép, némely előadások alkalmával még élő szereplős mini előadás – mai szóval performansz – is megjelent egy-egy műsorszámban. Nincs egyetlen domináns médium az előadásban ami kiemelhető lenne, mivel minden egyes részletével együtt működött a darab. Arra is felhívja a figyelmet a szerző, hogy egyik meglévő formai kategóriába sem lehet az Urániát besorolni a kor taxonómiája alapján. Nem tudomány, és nem színház.

Karinthy Frigyes az Így írtok ti című könyvében a Pekár féle Uránia stílust utánozva írja meg a Bőr című tudományos előadást. Erdei Lilla a Stein Fülöp féle Alkohol című sikeres Uránia felolvasást Karinthy Bőr című előadásával összevetve elemzi, s így kiváló képet kapunk az Uránia szövegvilágának, stílusának milyenségéről. A színházként való besorolás megértéséhez a szerző ismerteti azt a kulturális kontextust, ami az 1900-as évek vizuális attrakcióiról szólt. Nem szabad elfelejtenünk, hogy mielőtt a mozi kivívta magának az első helyet a szórakoztatásban, olyan vizuális attrakciók vonzottak tömegeket, mint a vásári mutatványosok laterna magicája, ház nagyságú diorámák vagy panorámák, a körképek, mint például A magyarok bejövetele, vagy a „Feszty-körkép”.

Erdei Lilla szerint az Uránia sohasem maradt egyetlen médiumnál. Ezért is állítható párhuzamba korunk egyik hasonló ismeretterjesztő népszerű előadás-sorozata, az Amerikából jött, mára lassan az egész világot behálózó TED⁷⁶ konferenciával. A TED előadásokban a művész, designer vagy tudós egy-egy ötletét, gondolatát tárja a világ elé 20 percen belül. Erdei Lilla elgondolkodtató állítása, hogy az Uránia, mint ahogy a TED előadások, multimediális jellegűek, tehát nem csak az előadó performansa „viszi el a showt”, ugyanolyan fontos a vetített vizuális anyag. Ám a TED előadások egyszeri, hatásos performansa a digitalizáció segítségével újra és újra megtekinthető, szemben az Uránia előadásokkal, melyeket soha nem tudunk már egészben felidézni.

⁷³ Karinthy Frigyes, Naplóm dec 6., In: Tanár úr kérem, (1916) <https://mek.oszk.hu/00700/00719/00719.htm#15> (Ellenőrizve: 2023. 08. 22.)

⁷⁴ Kis Domokos Dániel, Az Uránia 100 éve, Századok. Valóság. 2003. 1. p. 66-77.

⁷⁵ Erdei Lilla, (Multi)médiák erőviszonyai a századfordulón. Az Uránia Tudományos Színház ismeretterjesztő előadásai. Apertúra, 2016. tél. <https://www.apertura.hu/2016/tel/erdei-multimediumok-eroviszonyai-a-szazadfordulon-az-urania-tudomanyos-szinhaz-ismeretterjeszto-eloadasai/> (Ellenőrizve: 2023. 08. 22.)

⁷⁶ A TED (Technology, Entertainment, Design – technológia, szórakoztatás, dizájn) konferenciák globális sorozata, melyeket a non-profit Sapling Foundation (alapítvány) rendez. A konferenciák témáját kifejezi a szervezők fő jelszava: „ideas worth spreading”, azaz olyan gondolatok, amelyeket érdemes terjeszteni. A rendezvény különlegessége, hogy az előadók számára csupán 18 perc áll rendelkezésre, hogy átadják az információt, amit kívánnak, ugyanakkor inspirálják a hallgatóikat. [https://hu.wikipedia.org/wiki/TED_\(konferencia\)](https://hu.wikipedia.org/wiki/TED_(konferencia)) (Ellenőrizve: 2023. 08. 22.)

Mindenképp említést kell tennem még a legfrissebb, „*Az ismeretlen Uránia*”⁷⁷ címet viselő 2021-ban megjelent kiadványról, mely az Uránia 125. évfordulója alkalmával készült el. A szöveg és képgyűjteménynek is tekinthető könyv behatóan foglalkozik az Uránia épületével, a tudományos színházzal, a filmszínház alakváltozásaival, mint az 1930-ban UFA filmgyár vagy az 1945-től Szovexport mozija, az 50-es évek és a Kádár korszak évtizedei, végül 2002-től mint a Nemzeti Filmszínház. Kutatásom szempontjából fontos tanulmányok: Perényi Roland, „Az Uránia Tudományos Színház programja”; Magyar Bálint, „A némafilm története (részlet)”; Táncz emlékezet (szemelvények korabeli sajtó leírásokból); Találkozások az Urániával: Csontváry Kosztká Tivadar; Karinthy Frigyes és Nagy Endre egy-egy Uránia előadásokhoz kapcsolódó írása; Gajdó Tamás, „Színházi előadások a „bájos, kedves, elragadó” Urániában”.

Értekezésem a tudományos színház előadásaival foglalkozik, és csak a tudományos színház mozgófényképeinek elemzéseire tér ki, vagyis az Uránia 1899-1917-ig tartó időszakát foglalja össze. A következő fejezetben a tudományos színház előzményeit, az előképeket, környezet és az elgondolás rövid ismertetését foglalom össze, vagyis a tudományos társaságok kialakulását magyar és nemzetközi szinten, valamint a formai sajátosságokat, a vizuális attrakciók egy-egy szemelvényét szeretném az olvasóval megismertetni.

⁷⁷ Buglya Zsófia (Szerk.) *Az ismeretlen Uránia. Fejezetek egy filmszínház történetéből*, Uránia Nemzeti Filmszínház, Budapest, 2021.

Az Uránia történeti kontextusa

A karácsonyi előadásoktól kezdve

„Kutatói munkáját huszonegy éves korában vegyészként kezdte, mindjárt felfedezett több új szerves vegyületet, például a benzolt. Átpártolt a fizika területére, először rendet rakott az elektrokémiában, majd áttért az elektromos és mágneses felfedezéseire.

Felfedezte:

- a (róla elnevezett) indukciós törvényt, amely szerint változó mágneses tér elektromos teret hoz létre,
- hogy ennek alapján hogyan lehet változó mágneses térrel áramot gerjeszteni,
- a villanymotort és a dinamót,
- az összefüggést az elektromosság és a kémiai kötés között,
- a fényre gyakorolt mágneses hatást,
- és még sok egyebet.

Mindezt mindenféle doktorátus, diploma, sőt érettségi nélkül. Igazából egyáltalán nem értett a matematikához, felfedezéseit nem is egyenletekben írta le, hanem a legköznapiabb angol nyelven, gyakran rajzokkal magyarázva az adatokat.”⁷⁸

Még egy kicsi adalék a fent olvasható rövid életrajzhoz: 1826-ban, a londoni Royal Institution-on (magyarul úgy hívnánk, Királyi Természettudományi Akadémián) Karácsonyi előadások⁷⁹ keretében ismeretterjesztő előadást tart gyerekeknek. Az előadás címe „A gyertya és a világegyetem”, az előadásban arról beszélt, hogy minden tudományosan ismert folyamatot szemléltetni lehet egy égő gyertyával⁸⁰. Előadásai világosak, érthetőek voltak, de ami talán még lényegesebb, hogy igen szórakoztató volt a program. Így talán nem véletlen az sem, hogy a tizenkilenc előadás-sorozat első része, „A gyertya és a világegyetem” a valaha kiadott legnépszerűbb tudományos könyv⁸¹.

Így vált az a személy, akiről a fent említett életrajz szól, Michael Faraday, a tudomány sikeres népszerűsítőjévé.



6. kép Michael Faraday által tartott Karácsonyi előadás 1856-ban.

⁷⁸ Lederman, Leon, Teresi, Dick, *Az isteni atom – Mi a kérdés, ha a válasz a világegyetem?*, Vassy Zoltán (Ford.) Budapest, Typotex, 1995. p. 145-146.

⁷⁹ A Karácsonyi előadások eredete: az első sorozatot 1825. decemberében John Millington, a Royal Institution mechanika professzora tartotta, ám az előadás-sorozat két év múlva 1860/61-es évben vált népszerűvé. The Origin of the CHRISTMAS LECTURES. The Royal Institution. <https://www.rigb.org/christmas-lectures/watch-royal-institution-christmas-lectures-archive> (Ellenőrizve: 2023. 08. 22.)

⁸⁰ (folyt.) „Ez igaz volt akkoriban de ma tudunk egy s másról, amire ez nem igaz, mert a gyertya hőmérséklete azért túl alacsony a nagyenergiájú folyamatokhoz.” In. Lederman, Leo, Teresi, Dick, (1995) p.145.

⁸¹ Karácsonyi előadások eredete In. The Origin of the CHRISTMAS LECTURES. The Royal Institution.

Az angoloknál ott volt Faraday, németeknél pedig Alexander von Humboldt, aki nyilvános előadásokat tartott a közönségnek. „Kosmos-Vorlesungen” azaz Kosmos előadásokkal szólította meg a lakosság szélesebb rétegét. Wilhelm Foester, csillagász, aki Humboldt tanítványa volt, és nem utolsó sorban a berlini csillagvizsgáló igazgatója, követve ezt a tudomány-népszerűsítési szándékot, a Bécsből felköltözött Max Wilhelm Meyer csillagással együtt, egy olyan tervet dolgoztak ki, mely a laikus közönséget szólítja meg a természettudományokat illetően. Tervük megvalósításához, pedig egy prominens támogatót találtak Werner von Siemens személyében.⁸²

A koncepciót már a korabeli magyar sajtóból ismerhetjük. Az értekezésében már idézett Lakits Ferencz, a Természettudományi Közlönyben megjelent írásában⁸³ hosszan foglalkozik a külföldi természettudományi vállalkozásokkal, köztük az akkor körülbelül egy éve megnyílt berlini Urániával. Bevezetőjében ahoggy fogalmaz, a vállalkozások mind ugyanazt a célt szolgálják, hogy az eredményeket lehető széles körben terjesszék, közkinccsé tegyék. A Berlinben alapított Uránia pedig a célt, nagy kiállítási és előadó teremmel, csillagvizsgálóval, tudományos színházzal ellátott épülettel és egy folyóirattal valósítja meg. A tudományos színházban a budapestitől eltérően, főleg csillagászattal kapcsolatos előadásokat játszottak. Később egy berlini Urániáról⁸⁴ szóló cikkben megtudjuk, hogy van egy nagy különbség a Berlinben játszott darabok és a budapesti előadások között, hogy „*mozgó fénykép itt (Berlinben) nincsen.*”⁸⁵



7. kép Berlini Uránia 1896-ban, Csillagászati Tanszék.

⁸² Urania (Berlin) [https://de.wikipedia.org/wiki/Urania_\(Berlin\)](https://de.wikipedia.org/wiki/Urania_(Berlin)) (Ellenőrizve: 2022. 08. 22.)

⁸³ Lakits Ferencz (1889.) p. 409-422.

⁸⁴ Dr. Kapitány Kálmán, A berlini Uránia, Uránia Népszerű tudományos folyóirat, 1904. 4. p. 41-43.

⁸⁵ Uo. p. 42.

A kiállítási teremben fizikai műszerek, készülékek, kísérletek bemutatására alkalmas eszközök, mikroszkópok voltak láthatóak, például: „*saját beszédünk hangjai a hanghullámok sokféle összetételéből; műszerek, melyek közvetlenül szemünk elé állítják a fény hihetetlen sebességét, és arra a végtelen sok színre való felbonthatóságát, amely a természet színpompájában élénk tűnik; a spektroszkópia csodáit, a polározás tüneményeit, melyeket már az iparban is annyiféle alkalmaznak (...) sőt hogy az elektromosságot magában az épületben minden eddig ismert módon föl fogják használni, és hogy az egész épületet elektromos fény ragyogja be.*”⁸⁶ De ezen ponton az 1904-es cikkekre is érdemes hivatkozni, Dr. Kapitány Kálmán a berlini Urániáról⁸⁷ szóló összefoglalójában írja, hogy a kiállítási tárgyak, készülékei folyamatosan működnek, az intézet alkalmazottja indítja el és magyarázza, valamint ha a látogató maga akarja felfedezni, minden berendezés felett megtalálja a kifüggesztett „használati utasítást”⁸⁸.

A berlini Uránia harmadik része az említett csillagvizsgáló, ahol a legmodernebb teleszkópok és távcsöveken kívül, képeken is bemutatják az eredményeket, („*ha az észlelés akár a levegő állapota, akár az illetőnek gyakorlatlansága miatt eredménytelen maradna és így elejét akarják venni annak a csalódásnak, amellyel a laikusok a csillagvizsgáló tornyokat legtöbbször elhagyják.*”⁸⁹). A távcső úgynevezett üstökös kereső, mely finom óraművel, fotografálásra szolgáló műszerekkel van felszerelve, valamint a kupola az elektromosság segítségével forog, illetve nyitja és zárja be a kitekintő részt.

A *Himmel und Erde*⁹⁰, a berlini Uránia folyóirata, csillagászati és természettudományi cikkek, a tudomány emberei és a közönség közti kapcsolat létrehozására szolgált.

Az Uránia Amerikája

Berlin a budapesti Uránia mintája, de nem szabad figyelmen kívül hagyni azt a tényt sem, amilyen rajongással foglalkozott az Uránia egyesület Amerika tudományos és technikai fejlődésével. Királyföldi tanulmányában⁹¹ szintén hangsúlyozza az Uránia folyóirat, a fejlettségben Európát túlszárnyaló Amerikára fókuszáló figyelmét. Igen sok cikk jelenik meg az újságban Amerikával kapcsolatban, íme egy válogatás csak azokból az Urániás cikkekből, melyeknek már a címében is szerepel „Amerika”:



8. kép Niagara utolsó emberáldozata.

⁸⁶ Lakits Ferencz (1889) 241. füzet 411-412.o

⁸⁷ Dr. Kapitány Kálmán, A berlini Urániának, *Uránia Népszerű tudományos folyóirat*, 1904. 5. évf. 4. szám 41.o

⁸⁸ A fenti sorokat írva, a berlini kiállítás olyan lehetett mint egy napjainkban működő Science Center, akár a budapesti Csodák Palotája.

⁸⁹ Lakits Ferencz, (1889.) p. 412.

⁹⁰ Himmel und Erde, Urania Gesellschaft, 1899, https://archive.org/details/bub_gb_3UIAAAAAMAAJ/mode/2up?q=%22REISE+ZUM+MOND%22 (Ellenőrizve: 2023. 08. 22.)

⁹¹ Királyföldi Erika, (1980-81) p. 241.

Az amerikai Krözusok 1901.; Amerikai könyvszekrény Képpel 1901.; Amerika ásványvilágából, -m-től 1905.; Az amerikai arany-lile vándorútja. — Képpel. —a A.-tól 1905.; Amerika felé. — Képekkkel. — Erődi Bélától 1905.; New-Yorkban, Amerika metropolisában. — Képekkkel. — Erődi Bélától 1905.; Washington, Philadelphia. — Képekkkel. — Erődi Bélától 1905.; Boston, Amerika Athénje. — Képekkkel. — Erődi Bélától 1905.; Az amerikai technikai iskolák. — Képekkkel. — Kj-től 1905.; Egyetemi eszmények. Woodward nyomán Óhaty Leventétől 1905.; A német és az amerikai egyetemek 1906.; Amerikai őszállatok. — Képekkkel. —A. 1907.; Új amerikai posta-automobil. — Képekkkel. — ya 1907.; Az amerikai kivándorlás mérvéről 1907.; Amerika óriás gőzmozdonya. — Képpel. — S. S. 1908.; A klasszikus tanulmányok értéke amerikai világításban. Dr. Endrei Gerzson 1908.; Egy magyar munkás levelei Amerikából 1908.; Az amerikai hajóraj világszertei útja. — Ábrával. 1909.; Apró találmányok Amerikából. — Képekkkel. —1910.; Amerikai csillagászati observatoriumok — Képekkkel. — J. I. 1911.; Amerikai okulásom. Apáthy István.. 1911.; Amerikai koronázatlan királyai. Z. L. 1913.; Amerikai tapasztalatok. (Képekkkel.) Dr. Szádeczky Gyula. 1914.; Hosszkülönbség meghatározás Európa és Észak-Amerika között. 1914.; A második angol-amerikai háború (1812—1815). Dr. Schiff Péter 1915.; Egy amerikai cseretanár véleménye a német középiskoláról. Dr. Endrei Gerzson..1915.; A gépkocsigyártás fejlődése az Északamerikai Egyesült-Államokban. W. B. 1918.; Amerikai kereskedelmi bűvárhajók.. 1918.; Egy amerikai magyar levele Baltimoréból 1818-ban. Fest Sándor 1918.; Adalékok az emigráció előtti amerikai és magyar érintkezések történetéhez. 1921.;

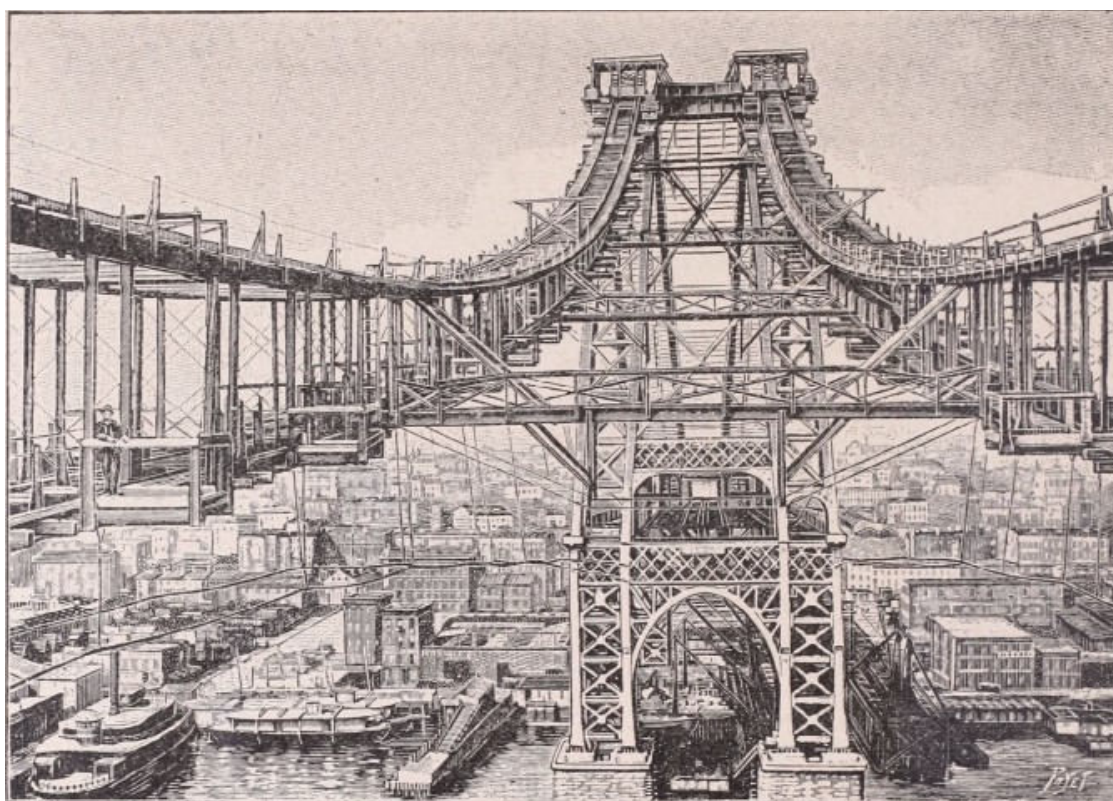

9. kép A kábelfektetésre szolgáló ideiglenes hidak.

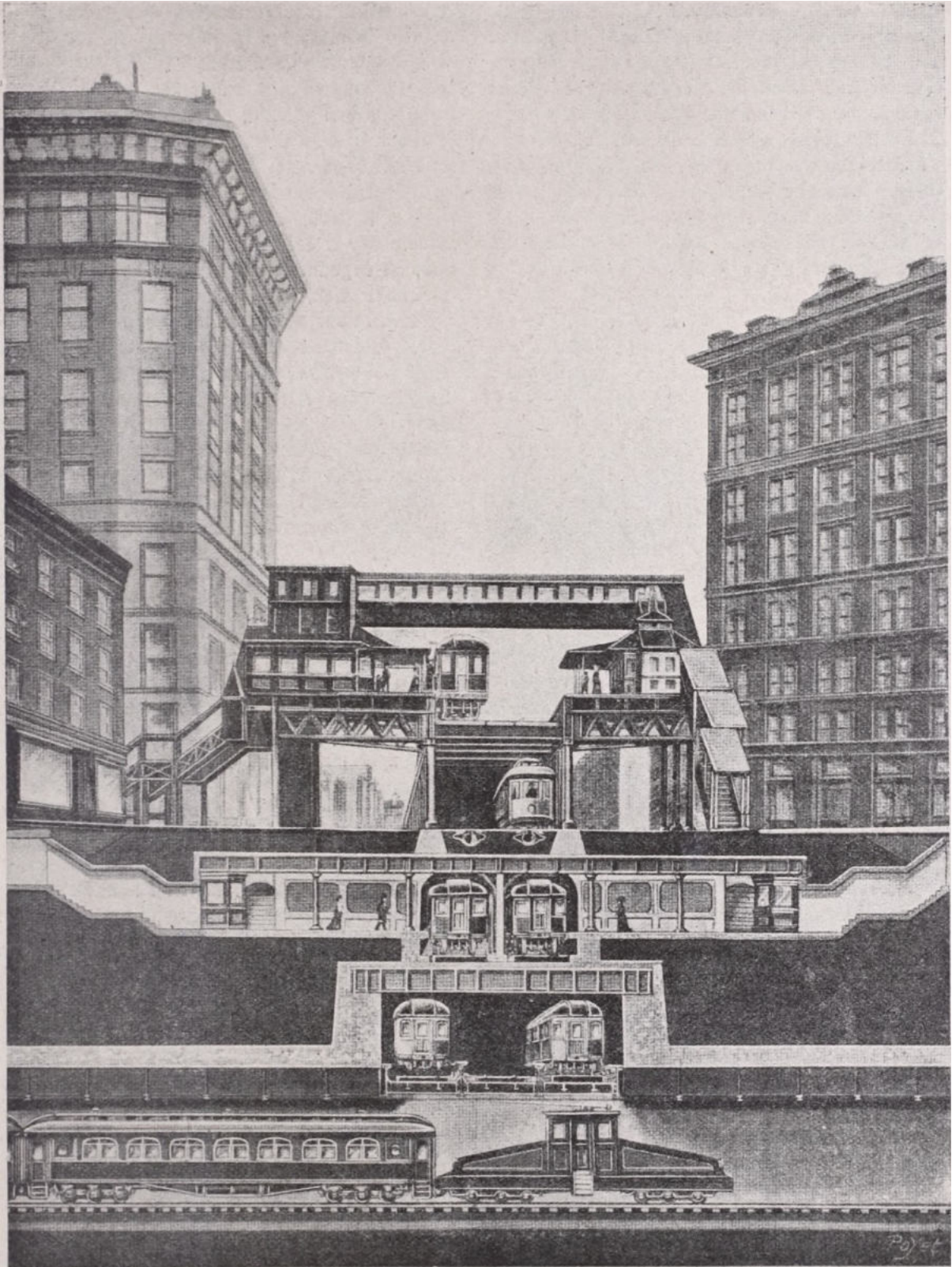

10. kép New Yorki utca szelvény 5 vasúti keresztezésénél.

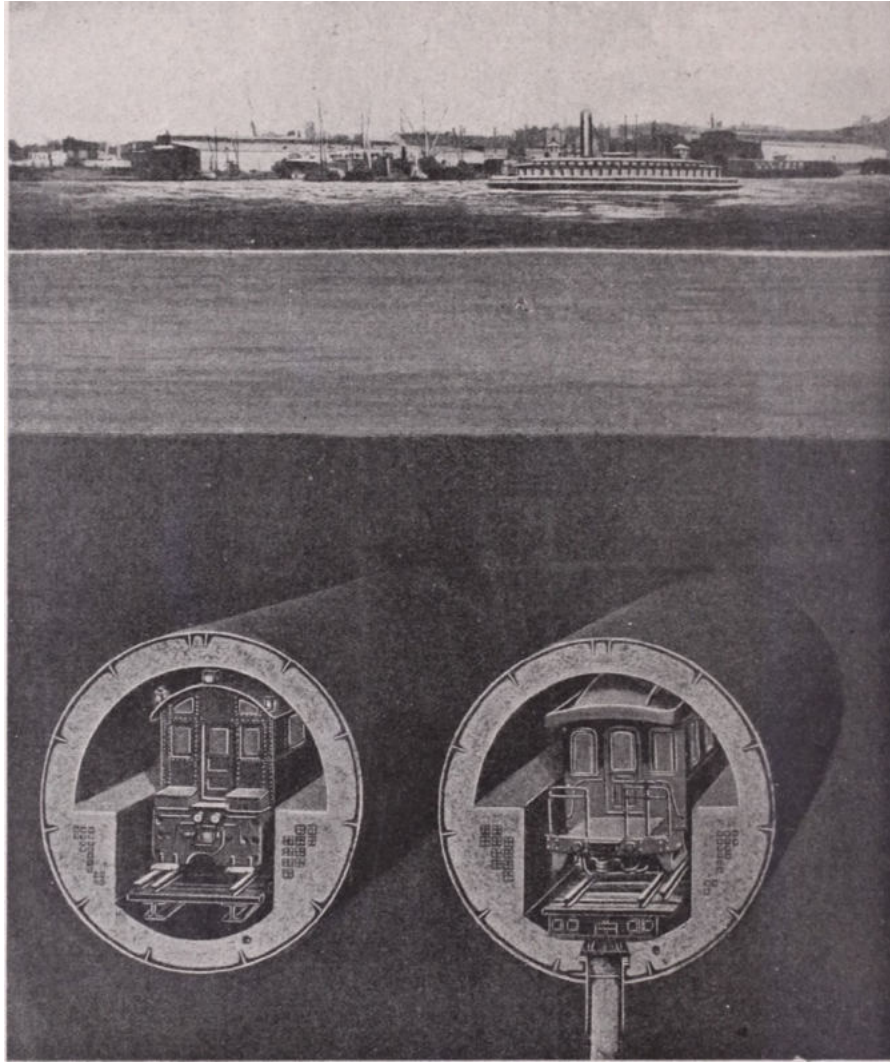

11. kép A newyorki alagút keresztmetszete

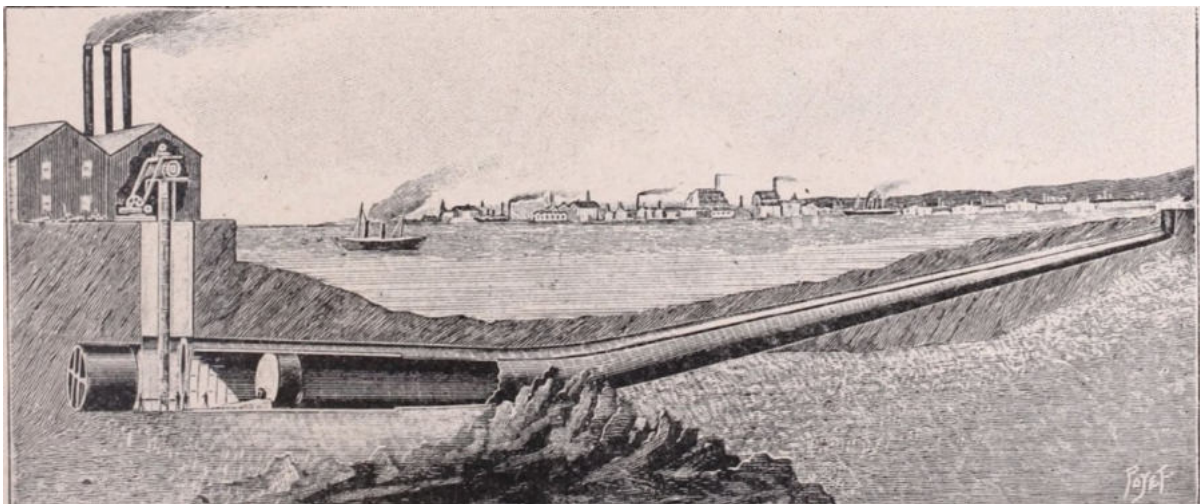

12. kép Egy Hudson-alagút építőbejárata

Kutatásom során ezen a ponton merült fel egy eddig megoldatlan, kérdés: a „tudományos színház” működése Amerikában. Ez az idézet többször is elém került:

„A berlini mintára ma már Bécsben⁹², New-Yorkban, Londonban, Milánóban és Drezdában is vannak ily Uránia-színházak, melyek mind a tudomány terjesztését munkálják rendszeresen és gyakorlati mutatványokkal. A legtöbb helyen még csak egy pár hónapja működnek ezek az intézetek, csupán a berlini és bécsi áll fenn már két év óta”⁹³ - írja a Vasárnapi Ujság egy 1899-es cikkében, amelyre később Perényi Róbert is hivatkozik, „Az Uránia Tudományos Színház társadalmi programja” című tanulmányában, sőt Kőhát Zsolt is hivatkozik erre a kijelentésre, 2008-as cikkében⁹⁴.

Kutatásom nem az Uránia mozgalom nemzetközi tevékenységére irányult, de úgy tűnt, az amerikai kapcsolat megér egy kitérőt., Kiderült, hogy a Vasárnapi Ujság cikkírója arra kooperációra vagy meghívásra utalhat, ami a berlini Urániával függ össze.

1892-ben a Scientific American, április 9-i címlapján található egy montázs, mely a „Trip to the Moon” előadás illusztrációihoz használt eszközöket mutatja be. A kis képek alatt el tudjuk olvasni a hozzájuk tartozó címeket, rögtön balról az első „Sunrise aug. 19. 1887, Berlin” azaz „Napfelkelte 1887. augusztus 19., Berlin”. Ez volt tehát az első nyom melyen elindultam, mert innentől kezdve biztosan tudtam, hogy ez az a „Kirándulás a holdba” című előadás, mely Budapesten is bemutatkozott 1897-ben az Operában.

A Scientific American cikkében⁹⁵ melyet az előadáshoz közölt, nagyon sok érdekességet találtam. Többek között megtudtam, hogy a berlini Uránia egyedülálló látványossága az akkoriban épült new yorki Carnegie Music Hall-ban volt látható. Vetítést kéthetente tartottak. Az illusztrált tudományos előadást Mr. Garrett P. Serviss, csillagász és csillagászati író írta át angol nyelvre. Bevallom, a korabeli magyar sajtó leírása bármely Uránia előadásról eltörpülhet emellett a cikk mellet, mely elképesztő pontossággal írja le az előadás tartalmát, de a látványosság technikájáról még izgalmasabb és részletesebb leírást kapunk. Ahogy a cikk írója is fogalmaz, bármennyire is érdekesek ezek az égi és földi jelenségek másolatai, még érdekesebb, az a mód ahogyan a színpadon díszletként megvalósulnak.⁹⁶ Nyers fordításban idézek néhányat a technikai megvalósulás leírásai közül.

„A fák és az előtér egy átlátszó kilátó elé van helyezve, amelynek hátulján az átlátszatlan részek fekete sziluettben jelennek meg, az ég és a víz pedig áttetsző marad.”⁹⁷

„Két optikai lámpát, amelyek közül az egyik a félholdat, a másik a koronaképet hordozza, egy háromszög alakú keret ferde oldala mentén dob és zsinór segítségével mozgatható dobozra szereltek, és így képesek az égitestek megjelenését és pályáját utánózni.”⁹⁸

„A tó felszínén játszadozó hullámokat egy harmadik lámpában lévő csúszda állítja elő. Ez a csúszda óraműből áll, amelyet egy állítócsavar vezérel, és három, párhuzamos síkban mozgó, excentrikusan elhelyezett rudat mozgat, amelyek a hullámokat ábrázoló üvegvásznakat tartják.”⁹⁹

⁹² A bécsi Uránia, 1897-ben nyitotta meg kapuit, a berlinihez nagyon hasonlóan természettudományokra különösen a csillagászatra fektették a hangsúlyt. A bécsi csillagvizsgálót, a Duna mellé építették fel. A csillagvizsgáló 1910-ben nyitotta meg kapuit. Az épületet I. Ferenc József nyitotta meg. https://en.wikipedia.org/wiki/Urania,_Vienna (Ellenőrizve: 2023.08.22.)

⁹³ Az Uránia Tudományos Színház (képpel). *Vasárnapi Ujság*, 1899. 48. p. 802.

⁹⁴ Kőhát Zsolt, A mozgás halandó bája. *Zempléni múzsa* 2008. 1. p. 46.

⁹⁵ Trip to the Moon, *Scientific American*, Vol. 66, No. 15 (April 9, 1892) p. 229. <https://www.jstor.org/stable/26107889> (Ellenőrizve: 2023.08.22.)

⁹⁶ “Interesting as these imitations of celestial and terrestrial phenomena are, the manner in which they are effected is still more so” Uo. p. 229.

⁹⁷ „The trees and foreground are set in front of a transparent prospect upon the back of which the opaque parts are silhouetted in black, leaving the sky and water translucent.” Uo. p. 229.

⁹⁸ „Two optical lanterns, one which carries the crescent and the other the corona slide, are mounted upon a box movable along the inclined side of a triangular frame by a drum and cord, and are thus enabled to imitate the appearance and course of the heavenly bodies.” Uo. p. 229.

⁹⁹ „The waves that play upon the surface of the lake are produced by a slide in a third lantern. This slide consists of clock-work, governed by a set screw, and actuating three eccentrically mounted rods moving in parallel planes and supporting glass

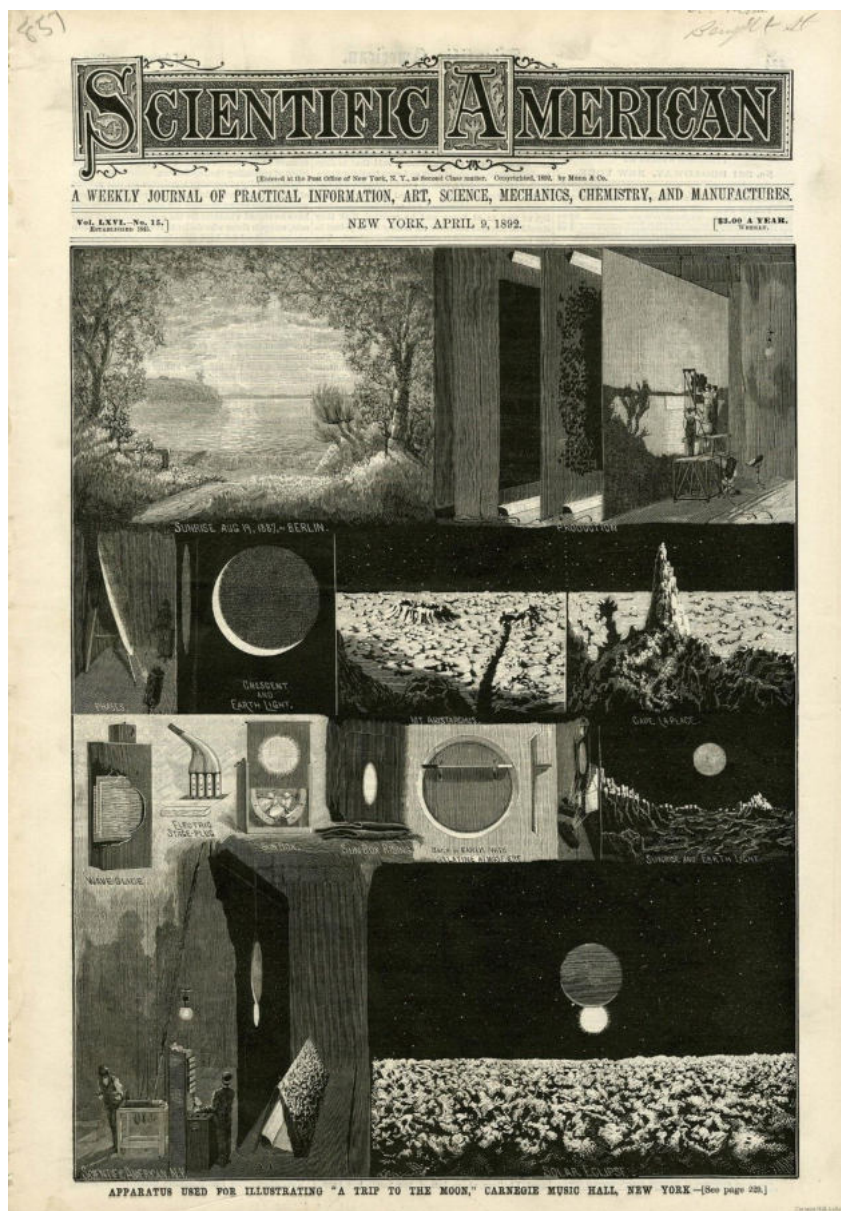

13. kép 'Trip to the Moon' c. előadás a Scientific American címlapján. 1892.

A részletes technikai leírások után, a cikk végén az is kiderül, hogy a műszaki segítséget egy bizonyos Mr. J. Carl Mayhofer, a színház műszaki vezetője végezte el, a díszleteket és a technikai hatásokat egy bizonyos Mr. W. Kranz¹⁰⁰ tervezte, aki ugyanaz a Kranz lehet, akire a magyar sajtó is hivatkozik mind a „Kirándulás a Holdban” illetve a „Küzdelem az északi pólusért” című darabok esetében:

„A próbák már folynak Kranz Vilmosnak, az ismert csillagászati festőnek, személyes vezetése alatt, aki a díszelőadást is dirigálja. A hatást elősegíti a világitási technika minden segédeszköze. A színes fény-nüánszok bámulatos gyorsasággal váltakoznak.”¹⁰¹ – írták a „Kirándulás a Holdban” című darab ismertetésében. „A küzdelem az északi pólusért” című darab-

screens upon which waves are painted” Uo. p. 229.

¹⁰⁰ Wilhelm Kranz-ról nem sokat tudunk, annyit biztosan, hogy valóban az berlini Uránia színházi festője volt, valamint, hogy a M. Wilhelm Meyer az Uránia színház igazgatójával iskolás koruk óta jó barátok voltak. - „Der Direktor der Uránia Max Wilhelm Meyer und der Theatermaler Wilhelm Kranz, beide waren Schulfreunde in Braunschweig gewesen” Science Center https://de.wikipedia.org/wiki/Science_Center (Ellenőrizve: 2023.08.22.)

¹⁰¹ Tudomány az Operában. Budapesti Hírlap, 1897. 64. p. 9.

ról, mely már a magyar Uránia első igazi előadása, tudjuk, hogy Cholnoky az eredeti német előadást dolgozta át, s a Magyarország című újság leírásából az is kiderül, hogy a díszleteket a berlini Uránia díszletezői festették, „*a darabban előforduló tizenöt dekorációt Harder, Hartmann és Kranz festették; harminchét színpad nagyságú vetített kép gróf Wilczek felvételei, után Newton és Schmid intézetéből való.*”¹⁰²



14. kép Wilhelm Kranz. Napfogyatkozás a Föld holdjáról nézve. 1898.

A Scientific American, 1892. június 25-i számában¹⁰³ egy másik new yorki Uránia előadás leírását találjuk. A szerző Garrett P. Serviss, s a hosszú illusztrált szöveg a „From Chaos to Man” című előadás összefoglalója, míg a történet a Föld kialakulása és az élet kifejlődése a Földön. A leírás hűen követi a Carnegie Hall-ban szerepelt Uránia Tudományos Színház képeit, kronologikus és tudományos sorrendben. Az író inkább a tartalomra, a képek (díszletek) leírására koncentrált, mint a technikára, bár néhány kép esetében olvashatunk a műszaki bravúrról is.

„Az utolsó jelenet a Földközi-tenger partját ábrázolja, melyen városok és villák állnak - a civilizáció kora a maga teljes pompájában. E jelenetek talán legszebb és legcsodálatosabb elemei azok a fényhatások, amelyeket az elektromos megvilágítás legötletesebb és legújyszerűbb rendszere hoz létre, és amelyek felülmúlnak mindent, amit valaha is bemutattak amerikai színpadon. Mr. J. C. Mayrhofer, műszaki vezető, zseniális, ügyes és tudományos keze alatt szinte minden éjjel javítanak ezeken a fény hatásokon. Úgy tűnik, keze megtanulta a természet rafinériáját, miközben az Iris színeit variálta.”¹⁰⁴

A cikk végén megtudhatjuk, hogy a következő évadban a „Trip to the Moon” és „From Chaos to Man” című két berlini darab mellett szeretnének egy igazi amerikai előadást is rendezni, melynek díszleteit amerikai művészek festik, technikája és tartalma az amerikai

¹⁰² Uránia színház megnyitása, Magyarország, 1899. 304. p. 9.

¹⁰³ Serviss, Garrett P., 'From Chaos to Man', Scientific American. Vol. 66. No. 26 (June 25, 1892), pp 405-407. <https://www.jstor.org/stable/26109421> (Ellenőrizve: 2023. 08. 22.)

¹⁰⁴ "The final scene represents the shores of the Mediterranean adorned with cities and villas - the age of civilization in all its splendor. Perhaps the most beautiful and really marvelous features of these scenes are the light effects produced by a most ingenious and novel system of electric illumination, and exceeding anything of the kind that has ever been exhibited on an American stage. Under the ingenious skillful, and scientific management of Mr J. C. Mayrhofer, the electrician, improvements are introduced almost nightly in these effects. His hand seems to have learned the cunning of nature while manipulating the colors of Iris." Uo. p. 407.

tudomány szerint készül majd el.¹⁰⁵ A Carnegie Hall archívumában megtalált újságcikkek, plakátok és egyéb dokumentumok segítségével kiderült, hogy 1892 és 1893 között valóban három előadás futott a Carnegie Hallban. Ezen előadásokat több mint 100 alkalommal játszották. A fent említett két darabhoz kapcsolódott a „Wonders of America”, melynek szövegét szintén Garrett P. Serviss írta, tartalma pedig Amerika fantasztikus természeti világával foglalkozik (például: Natural Bridge of Virginia; Mammoth Cave of Kentucky; Pikes Peak, Colorado; Yosemite, California; National Park of the Yellowstone;) illetve a darab utolsó felvonásában, az ember által létrehozott csodákkal Amerika metropolisában New Yorkban¹⁰⁶.

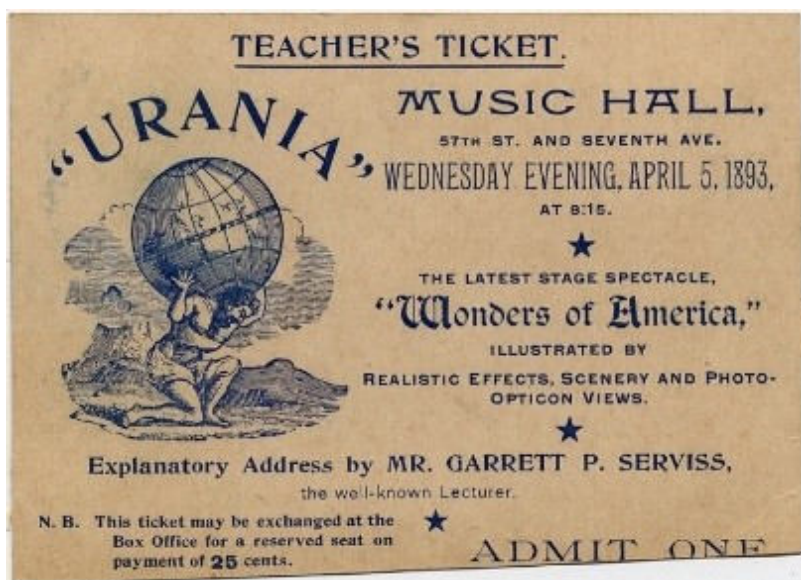

15. kép Pedagógus jegy a "Wonders of America" c. előadásra.

Lowell Institute, Boston

New Yorkban valóban volt tudományos színház, s e színház jóval hamarabb működött a tengerentúlon, mint nálunk Budapesten. Mindazonáltal Amerika és a tudomány-népszerűsítés más szempontból érdekes e dolgozatban.

A new yorki tudományos színházi kitérőm előtt írtam az Uránia egyesület Amerika iránti lelkesedéséről. Ez a rajongás többek között úgy mutatkozott meg, hogy az 1905-ös évben az Uránia folyóirat minden egyes számában bemutatták Amerika egy-egy meghatározó városát. Az újság 1905. június-augusztusi számának címlapján szereplő cikk Bostonról szól. Az írás címe: *Boston, Amerika Athénje*. A nyolc oldalnyi cikk az akkori Boston teljes bemutatására törekszik, kiemelve a kereskedelmét, gazdaságát és legfőképpen a város lakosainak szellemi életét, mely már akkor is meghatározó volt például a könyvtárak, tudományos társaságok, egyetemek, főiskolák szempontjából.

¹⁰⁵ "It is intended that next season, in addition to the "Trip to the Moon" and "From Chaos to Man," at least one entertainment shall be presented which will be illustrated by scenes painted by American artists, from American originals, and owing whatever excellence it may possess as revelation of the educational capacity of the stage to American science alone." Uo. p.407.

¹⁰⁶ Urania Scientific Theatre, March 7 1892. Entered from New York Times listing and article. Illustrated Lecture. Courtesy of Carnegie Hall Archives, <https://collections.carnegiehall.org/archive/Urania-Scientific-Theatre-ticket--April-5--1893-2RRM1TO2U198.html> (Ellenőrizve: 2023.08.22.)

„A tudománynak szélesebb körökben való népszerűsítését és terjesztését a Lowell-intézet tette feladatává, mely még a múlt század harminczas éveiben alapított s népszerű előadások tartásával és népies művek terjesztésével szolgálja e fontos kulturális ügyet.”¹⁰⁷

A cikk olvasásakor fedeztem fel a Lowell Institute-ra való utalást. A bostoni Lowell Institute az 1830-as évektől kezdve a mai napig szervez és támogat ingyenes, mindenki számára elérhető előadásokat, előadás-sorozatokat különböző témákban, az egzakt tudományoktól a humán szakterületekig.

A hivatkozásra kutatásom korai szakaszában találtam rá, és minthogy az Uránia utalt a korszakhoz kapcsolódó bostoni tudomány-népszerűsítés és szellemi világ fejlődő létére, úgy gondoltam, hogy a Lowell Institute, illetve bostoni tudomány-népszerűsítés izgalmasan kapcsolódhat a kutatáshoz.

2019. októberében lehetőséget kaptam a Peter és Irene Ludwig Alapítvány kutatási ösztöndíj programjának köszönhetően, hogy egy hónapot Bostonban töltsék, ahol a Lowell intézet történetét kutattam, továbbá a napjainkba is működő „intézmény”¹⁰⁸ által szervezett előadásokra is ellátogattam.

Az intézet története igazi amerikai sztori. John Lowell Jr. az alapító, 1799-ben született Bostonban, üzletember volt, aki jótékony adakozó természetének köszönhetően felvirágoztatta a térség, New England szellemi életét. A kereskedő családban felnövő fiú, már apja munkája miatt is sokat utazott Skóciába és Angliába, ám fiatal korában tanulmányait feladva, szenvedélyének, az utazásnak szentelte idejét és Marco Polo útját követve jutott el Indiába. Hazatérve élmények és tapasztalatok birtokában, gazdag és hivatásos üzletemberré vált Bostonban. A kereskedelmi ügyek mellett a politikai kérdések is érdekelték, leginkább az oktatás területén a felnőttoktatás különböző új módszereit támogatta. A boldog házasságot több családi tragédia követte, s így megszakítva minden kapcsolatát Bostonnal, felszámolva üzleti ügyeit és vagyonát, elindult élete utolsó világ körüli útjára. Végredeletében távoli rokonára, John Amory Lowell-re hagyta az üzletét, ám utazása alatt ezt megváltoztatta és végakaratóban megalapította a Lowell Institute-ot.

Végredeletében kikötötte, hogy vagyonának felét Bostonban nyilvános előadások támogatására kell fordítani. Lowell egy olyan oktatási intézményt képzelt el, mely minden bostoni polgár számára, fajtól, nemtől és gazdasági helyzetétől függetlenül nyitott és ingyenes előadásokat szolgáltat.¹⁰⁹

A Lowell Institute 1836-ban született. Az alapítás keretét az a \$250,000 hagyaték¹¹⁰ adta, amit John Lowell Jr., ugyanebben az évben, halálának évében, adományozott.

A 19. századi New England szellemi élete történetileg talán magyarázat lehet arra, hogy vajon miért pont egy előadás-sorozatot támogatott a fiatalon elhunyt jótevő. New England egy nagyon erős puritán háttérből fejlődő régiója volt Amerikának. Gyakorlatilag minden fajta szórakozási lehetőség tiltott volt. Tiltott könyvek, tiltott színházak, minden tiltott volt, amit picit is világinak ítélt meg, vagy ami csak egy kicsit is kényelmesnek számított. Az egyetlen szórakoztatási műfaj, melyet nem tiltottak be, az előadás volt. Nem csoda, hogy a sokat látott intellektus, Lowell, aki az akkori újító szellemű oktatási mozgalmak munkáját is támogatta, élete végén egy előadás-sorozatot álmodott meg.

¹⁰⁷ Erődi Béla, Boston, Amerika Athénje, *Uránia Népszerű Tudományos Folyóirat* 1905. 6-8. p. 241-248.

¹⁰⁸ Az intézmény kifejezést azért tettem idézőjelben, mert nincs meghatározott épülete, helyszíne a Lowell Institute-nak, az egyetlen cím a működtető Lowell örökös ügyvédi irodájához kötődik, ahol véleményem szerint nem a Lowell esemény naptárán dolgoznak.

¹⁰⁹ About the Lowell Institute <https://lowellinstitute.org/about/> (Ellenőrizve: 2023.08.22.)

¹¹⁰ Lowell Institute https://en.wikipedia.org/wiki/Lowell_Institute (Ellenőrizve: 2023.08.22.)

A Lowell Institute első megbízottja¹¹¹ John Amory Lowell (1798-1881), John Lowell Jr. távoli rokona volt. Rendkívüli szellemi képességekkel rendelkező nagyszerű üzletember, aki a Lowell Institute első, forradalmasító megbízottjaként vált ismertté. Működése és munkája alatt az Intézet meglehetősen eredményesnek bizonyult. Megbízatása alatt számos nemzetközileg ismert szerző, professzor mutatkozott be a tudomány, irodalom, politika, közgazdaságtan, filozófia és teológia színes szakterületeiről. Bár Lowell előadásai semmi esetre sem hasonlítottak az Uránia előadásaihoz, ám témaköreiben mégis megvolt az a változatosság mint a budapesti Uránia esetében.

Az első Lowell előadást 1840. január 3-án a Yale professzora, Benjamin Sillman tartotta, geológia témában. Az 1840-es év a bostoni tudomány életében is fontos dátum volt, mivel ugyanebben az évben alapították a bostoni Természettudományos Társaságot (*Boston Society of Natural History*), mely a mai bostoni Tudományos Múzeum (*Museum of Science Boston*) elődje volt. Többek között a Társaságot azért alapították meg, hogy az addig még fel nem fedezett, természetben igen gazdag New England régió földtani és állattani vonatkozásait is megismerjék. A friss, igen új felfedezéseknek Sillman előadása adott elsőként helyet, mert a professor a Boston Society of Natural Historytól kérte kölcsön az előadáson bemutatott mintákat.

Boston szellemi élete ezekben az években virágzott. Boston Közkönyvtárát, szintén ebben az időszakban, pontosan 1848-ban alapították. A könyvtár a kezdetektől napjainkig a Lowell Intézet előadásainak egyik legfontosabb helyszíne.

Ahogy a közkönyvtár esetében, úgy más intézmény történetével kapcsolatosan is megfigyelhető, hogy az alapítástól kezdve a Lowell Institute támogatja és kapcsolatban áll velük. Az 1850-ben az újonnan megnyílt Szépművészeti Múzeumban (*Museum of Fine Arts Boston*) a Lowell Institute ingyenes művészeti kurzusokat, rajz-tanfolyamokat kezdett el szervezni. Érdekes, hogy később ezek a kurzusok, mint a massachusettsi művészek, értelmiségiek előkészítő iskolájaként jelennek meg.¹¹²

Mindamellet nem csak egyszeri előadásokat, eseti rendezvényeket szervezett a Lowell Institute. Az Uránia egyesület tevékenységének újabb összecsengése az intézet munkásemberek számára nyílt iskola-támogatása. Az 1900-as években Abbott Lawrence Lowell volt az Intézet megbízottja. A Lawrence Lowell az amerikai oktatás egyik kiemelkedő egyénisége, az 1860-ban alapított Massachusetts Institute of Technology (MIT) megbízottja 1897-ben, 1909 és 1933 között a Harvard Egyetem elnöke. Bár a Lowell előadásainak témái és előadói jól mutatják a vezető konzervatív ízlésvilágát,¹¹³ mégis számos újító szellemű oktatási-program kezdeményezésében vett részt, az MIT-n és a Harvardon egyaránt. Például kialakított egy független esti iskolát az MIT-n, kifejezetten munkásemberek számára, ami később a Lowell Institute iskolájaként működött (*Lowell Institute School*). Az oktatási program gépész- és villamosmérnökségre szakosodott.

¹¹¹ Lowell Institute megbízottjai:

John Lowell, Jr. (1814-1836)

John Amory Lowell (1836-1881)

Augustus Lowell (1881-1900)

Abbott Lawrence Lowell (1900-1943)

Ralph Lowell (1943-1978)

John Lowell (businessman) (1978-2011)

William A. Lowell (attorney and Practice Group Leader with Choate Hall & Stewart LLP) (2011-)

List of Trustees of Lowell Institutes https://en.wikipedia.org/wiki/List_of_Trustees_of_Lowell_Institute (Ellenőrizve: 2023.08.22.)

¹¹² Men of progress; one thousand biographical sketches and portraits of leaders in business and professional life in Commonwealth of Massachusetts <https://archive.org/details/menofprogressone00her> (Ellenőrizve: 2023.08.22.)

¹¹³ Abbott Lawrence Lowell, Lowell Institute and Harvard Extension School

https://en.wikipedia.org/wiki/A._Lawrence_Lowell#Lowell_Institute_and_Harvard_Extension_School (Ellenőrizve: 2023.08.22.)

1910-ben, a Harvard Egyetem újonnan kinevezett elnökeként A. Lawrence Lowell elindított egy kísérleti programot, mellyel azoknak a hallgatóknak akart segítséget nyújtani, akik, egyéb kötelezettség mellett nem tudtak a hagyományos oktatási rendszerben részt venni, de tanulni szerettek volna.¹¹⁴ Az ötlet a Harvard Extension School formájában valósult meg, mely a mai napig próbál ehhez hasonló szolgáltatást nyújtani.¹¹⁵

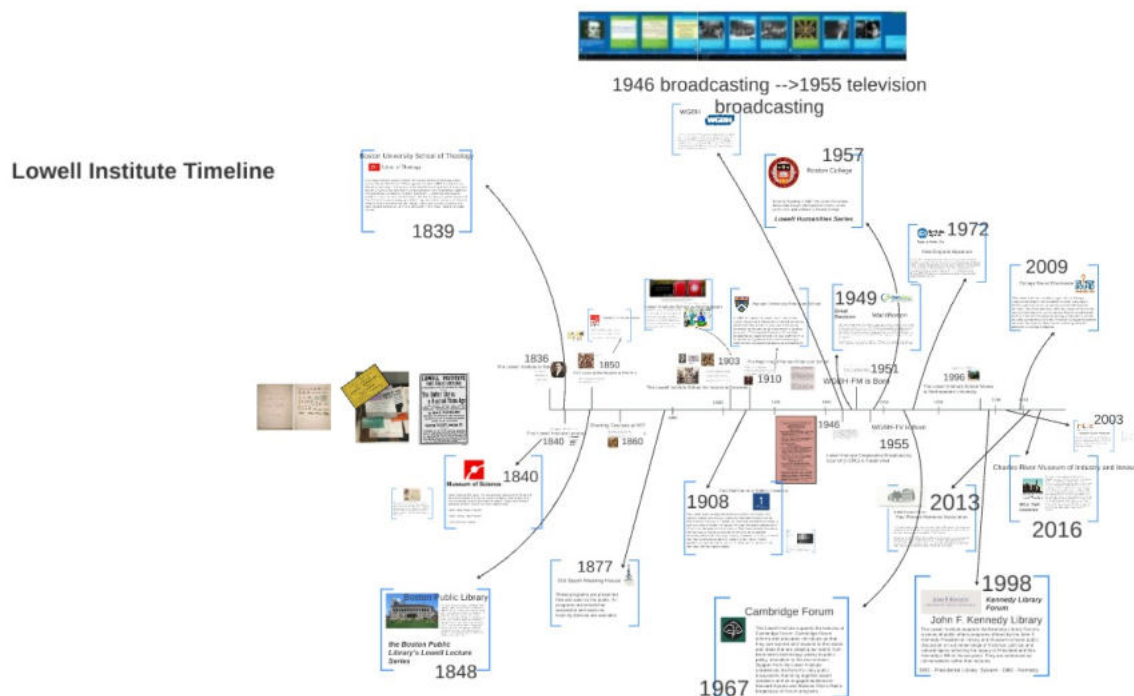

16. kép Lowell Institute történeti idővonala, amit a kutatásom alatt készítettem. Képernyőfotó. 2019. december 28.

A populáris kultúra

Az 1896-os, a millenniumi látványosságok idején a színház világában már ismerték jól a színpadi fényeffektusok és a lámpák elé helyezhető színes üvegek által előidézett, fokozott hangulati váltakozásokat. A Scientific American képei révén láttuk, hogy az első diorárával ellátott tudományos színháznak hatalmas díszlet és műszaki igénye volt, melyek épp ilyen lehetőségeket használtak fel. (Ezek alapján nem csoda, hogy az első előadás után hatalmasat bukott pénzügyileg a tervezett budapesti projekt.)

Ezen effektusok túlzó használatának talán legjobb példája egy önálló ám sajnos „bukott vállalkozás”, a millenniumi kiállítás időszakában a Városligetben felállított, Feszty Árpádné által „Bádóg-barlang”-nak nevezett panoráma, a Dante Isteni színjátéka ihlette Pokol-körkép.¹¹⁶

A Pokol körkép 1896. májusában nyílt meg az akkori Aréna út - Városliget sarkán. A körkép igazgatója, a koncepció kitalálója és a „marketing managere” nem más volt, mint Gárdonyi Géza. Neki támadt az az ötlete a Feszty körkép sikerének hatására, s mert éppen

¹¹⁴ Uo. "who had the ability and desire to attend college, but also had other obligations that kept them from traditional schools" Uo.

¹¹⁵ Harvard Extension School - <https://www.extension.harvard.edu/> (Ellenőrizve: 2023. 08.22.)

¹¹⁶ Litván Gábor, Gárdonyi Géza óriásit bukott vállalkozása, 2015.

https://index.hu/tudomany/tortenelem/2015/06/29/a_pokol_sem_volt_ismeretlen_gardonyi_gezának/ (2023.08.22.)

Lásd még: Kovács Ákos: *Két körkép*, Sik Kiadó kft. Budapest, 1997.

Dante Isteni színjátékának fordításán dolgozott, hogy Dante Poklát készíttesse el körkép formájában.

Az alkotók, Molnár Árpád és Trill Károly díszletfestők, Ligeti Miklós szobrász és mások készítette Pokol, kapkodva ugyan, de megnyitotta kapuját és Gárdonyi marketing tevékenységének köszönhetően (cikkek, dalok, indulók stb.) június közepéig még a százazredik látogatót is megérte.¹¹⁷

Mégis Gárdonyi bukott vállalkozásaként tartják számon a Poklot, ugyanis a körkép megnyílt, a munkálatok azonban nem fejeződtek be, s bár a kiállítás nappal működött, este tovább folyt az építés. Esztétikai okoknál fogva is kudarcnak találták a művet, Fesztyné Jókai Rozália visszaemlékezése szerint a körkép „*Bádog barlangokban, bádog sziklákon, vörös fényű villanykörtéktől megvilágított, bádogfantáziával megrajzolt, bádogból kivágott, bádog kárhozottak gyűjteménye volt ez. Szegény bádogpokol... Olyan volt az egész, mint a mostani barlangvasút.*”¹¹⁸

A körképnek lényegében nyoma veszett, csupán a Gárdonyi Géza által fordított Pokol könyv illusztrációit ismerjük, melyek a Molnár-Trill féle körkép festmények metszet-reprodukciói.

2018-ban a FOTÓ/MODELL 2, A felejtés emlékei¹¹⁹ című kiállítás keretében az illusztrációk felhasználásával egyfajta rekonstrukciót hoztam létre, a virtuális valóság segítségével. Ezen alkalmazásban a néző a Pokol képeiben sétálhat, miközben a Gárdonyi által felkért Dankó Pista szerzeményét, az *Eredj a Pokolba* induló dallamait hallhatja.¹²⁰

A virtuális valóság abban az időben, 2018-ban, olyasmi érzéseket keltett bennem, hogy az újdonsága miatt még nem találja helyét a korszakban s most a mi időnkben egy újfajta látásformával kell megismerkedni a nézőnek. Ezért volt számomra érdekes médium, amivel foglalkozni kell. Azonban a felhasználása ugyanazokat a túlzó vonásokat képviseli, mint a körképek effektusai, s a magunkra húzott szemüveg virtuális világa mellett ugyanúgy botladozunk a kiállítótérben, ahogy Gárdonyi Pokol-körképének vasszerkezeteiben.

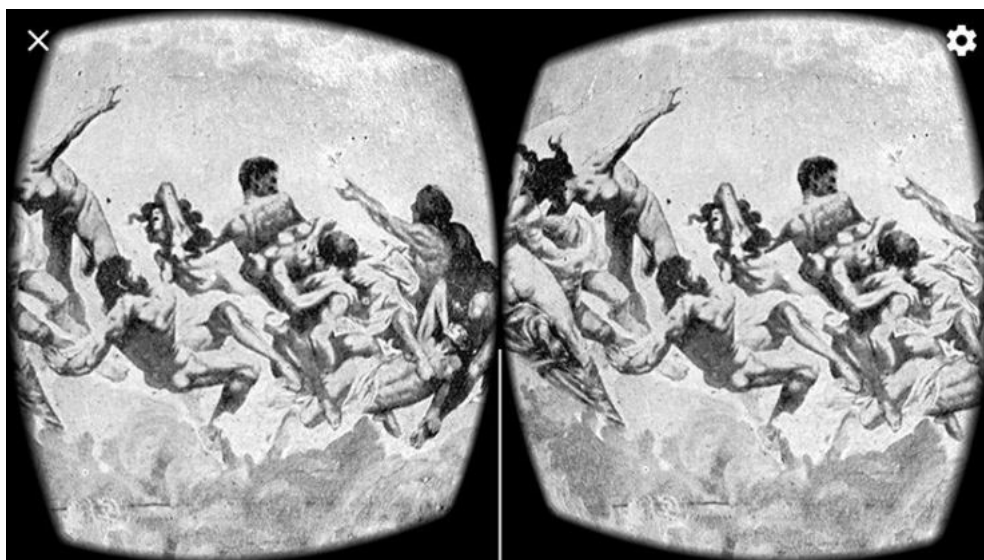

17. kép Barnaföldi Anna: *Eredj a Pokolba!*, 2018., Alkalmazás, VR szemüveg

¹¹⁷ Kiállítási Újság. 1896. június 28.

¹¹⁸ Feszty Árpádné, *A tegnap*, Budapest Légrády, 1924. p.14.

¹¹⁹ *A felejtés emlékei*, FOTÓ/MODELL 2 a Magyar Képzőművészeti Egyetem Könyvtár, Levéltár és Művészeti Gyűjtemény és az MKE Doktori Iskola kiállítása, 2018. 2. 16 – 2018. 3.25. MKE, Barcsay Terem. <https://www.mke.hu/fotomodell2/> (Ellenőrizve: 2023.08.22.)

¹²⁰ Barnaföldi Anna: *Eredj a Pokolba*, VR alkalmazás, 2018. <https://www.mke.hu/fotomodell2/#barnafoldi> (Ellenőrizve, 2023. 08. 22.)



18. kép Barnaföldi Anna: *Eredj a Pokolba!*, 2018., Alkalmazás, VR szemüveg

Az Uránia kontextusában az ismeretterjesztés és szórakoztatás összecsengése a kép-technikai vívmányok tekintetében egészen másképpen alakult. Az Uránia, bár az ismeretterjesztés szolgálatában állott, mégis az iskolai közegnél több embert kívánt megszólítani, a nagyközönségnek kívánt nyilvános vetítéseket rendezni, ezért olyan technikai vívmányokat kellett beemlennie a vetítésekbe, amik fokozzák a képek vonzerejét. Az Urániának tehát olyan technikát kellett kidolgoznia, ami megtartja az ismeretterjesztés jellemzőit, de a szórakoztatást is szolgálja.

„Vetítőkészülék segítségével színekben gazdag diapositívakkal varázsolja elének a tárgyak képeit, sőt azokat magukat is természetes színeiben az episkop révén.”¹²¹ Vagyis az Uránia diavetítő (sciopticon) segítségével, és „kinematograffal”, azaz mozgófényképpel nyújtott látványa az ismeretterjesztés szolgálatában állott. Az Uránia műszaki vezetői a színházi tapasztalatokból kiindulva, hogy a vetítéseket izgalmasabbá, szórakoztatóbbá és vonzóbbá tegye, a már jól ismert és kipróbált technikákkal igyekeztek létrehozni izgalmasabb látványvilágot, azaz különböző színpadi eszközök, például a színezett üveg használatával elért hangulat fokozó hatásokat vetettek be a vetítésekkor, „*fehér, vörös és sárga fény harmóniája ömlik a dekorációkra s a képek tónusa is aszerint változhatok*”¹²² az Uránia tehát ismert, hagyományos színpadi hangulatfokozó technikákat ötvözött a korabeli képvetítés eszközeivel.¹²³

A színház- és vetítés-technika mellett még valamit hangsúlyozni kell: „Uránia darabok, színesen vetített képekkel.” Amikor régi, analóg technikára gondolunk, általában fekete-fehér felvételek jutnak eszünkbe, különösen, ha a korabeli sajtóanyagok az egyedüli dokumentumok, melyek ránk maradtak a kutatásban. Így van ez az Urániával is, de figyelembe kell vennünk, hogy az Uránia vetített képei színesek voltak. Ám nem azért, mert az Uránia műszaki apparátusa színes felvételeket készített volna, hanem mert kiszínezték a felvételeket. Zámboni Károly, (sokszor „Zamboni” illetve „Zámboriként” szerepel a sajtóban) volt az Uránia színezője. Színesen próbáljuk elképzelni az Uránia vetített képeit, s a képekre a színpadi fényeffektusok színes lámpáival „rádolgozva” még tovább fokozták a hangulatot.

A következő fejezetekben részletesen foglalkozom az Uránia előadásaival, s köztük a képeivel is. A képekkel kapcsolatos fejezetekben mutatom be részletesebben az Uránia színesen vetített képeinek kontextusában a mai digitális lehetőségek kísérletét alkalmazását a meg-

¹²¹ Uránia Magyar Tudományos Színház Közlönye. Budapest, 1899.1. 4.

¹²² Uránia Magyar Tudományos Színház Közlönye. Budapest 1899.1.10.

¹²³ Erdei Lilla, (2016) p. 19-20.

maradt reprodukciók színezésére. Előjáróban bemutatom a Vasárnapi Újság Képes folyóirat egész oldalának, Zamboni Károly felvételeinek digitális színezését egy ingyenes, mesterséges intelligenciát alkalmazó grafikai feladatokhoz használható program segítségével¹²⁴.

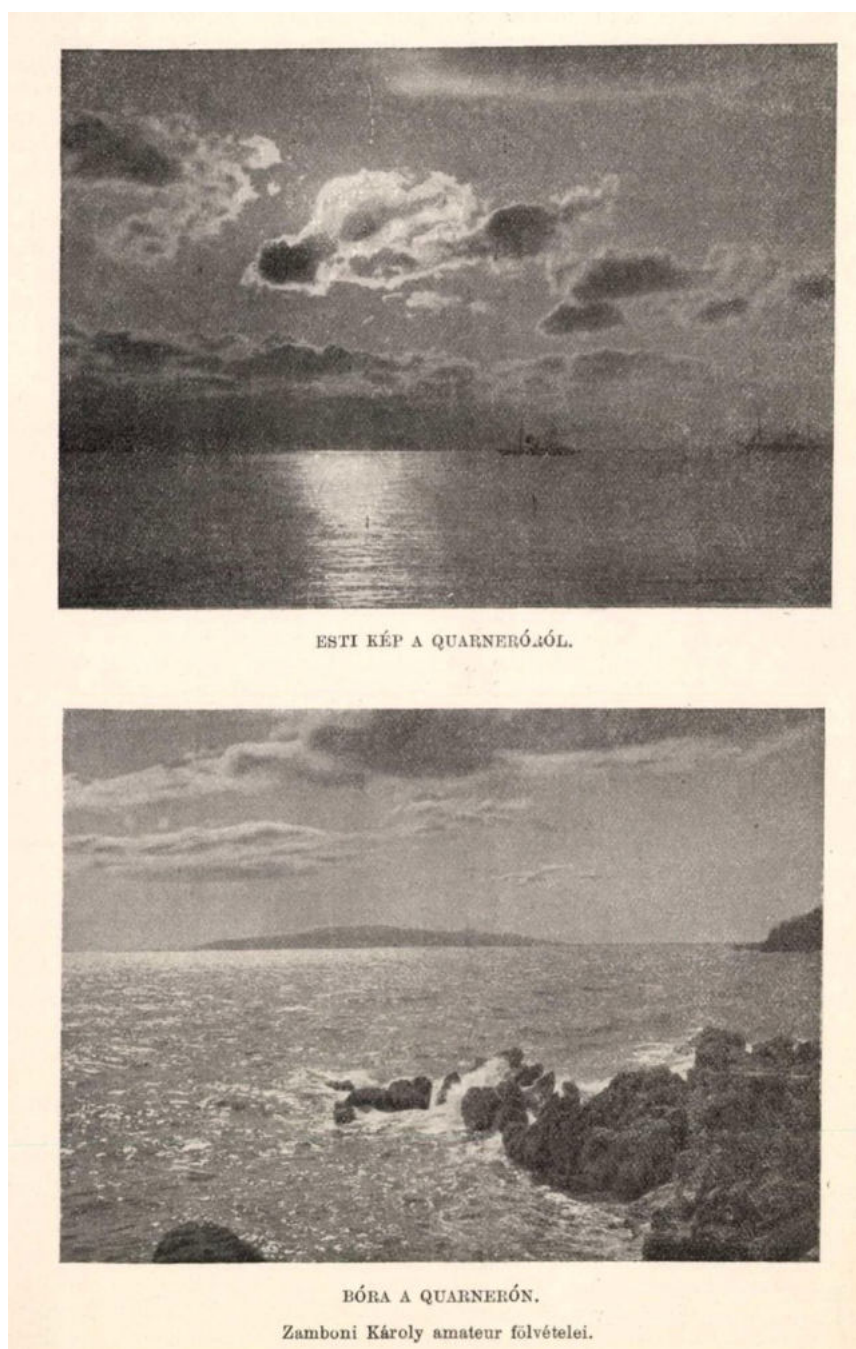

19. kép Zamboni Károly fényképei a Quarneróról

¹²⁴ Hotpot. <https://hotpot.ai> (Ellenőrizve: 2023.08.22.)

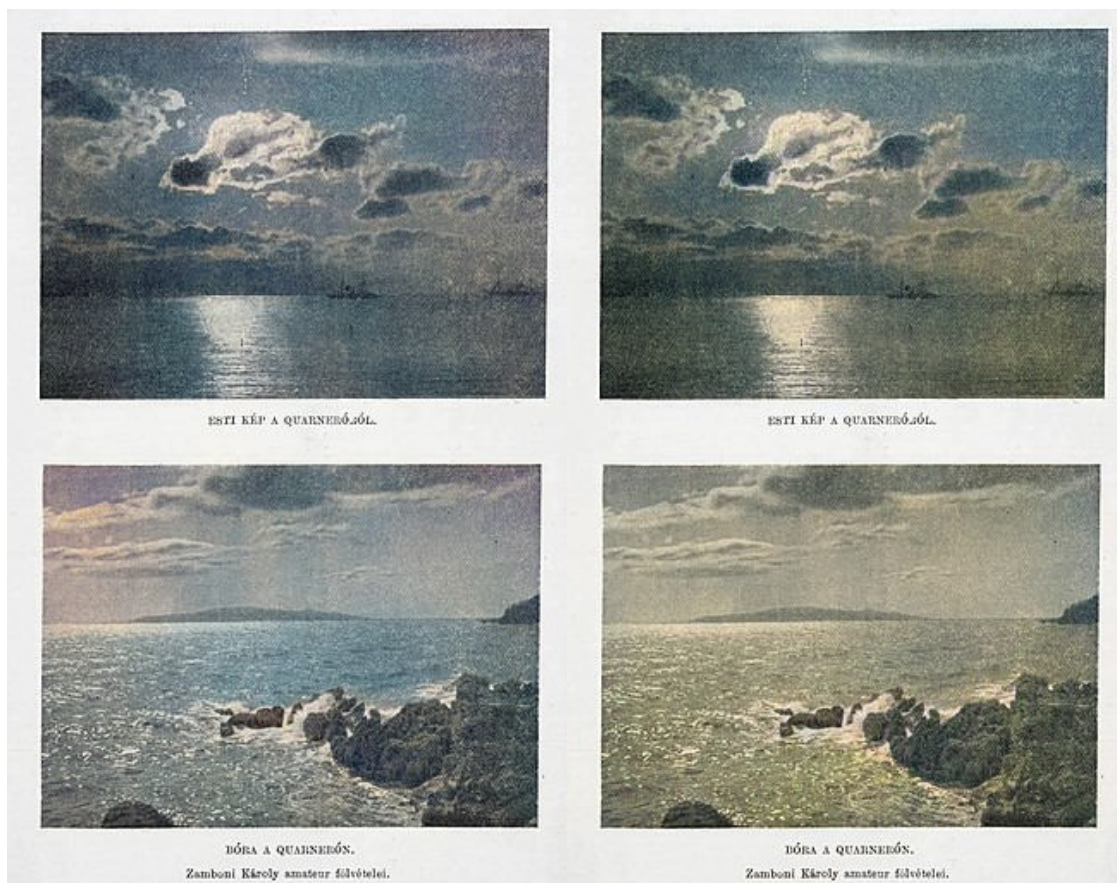

20. kép Változatok különböző faktorú digitális színezésre. Digitális színezés, Hotpot, AI Photo Colorize

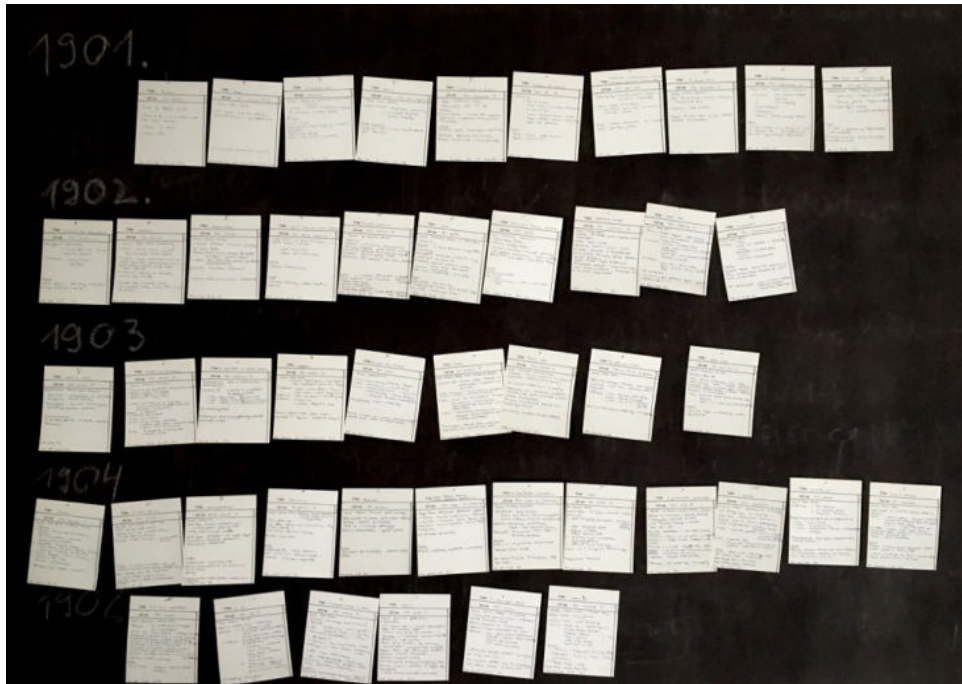

21. kép "Táblák", papírcédulák, hungarocellbe tűzve, 2018.

Előzmények

Az Uránia folyóirat hasábjainak olvasása közben találhatjuk meg a „*Krónika*” rovatot, ahol egyebek mellett az Uránia egy-egy előadásának beszámolóját is olvashatjuk. A kutatás kezdetén tévesen kritikaként értelmeztem az ebben a rovatban található beszámolókat, de ma már inkább azt mondanám, hogy ez a rovat egyfajta leírását adta a daraboknak. Akadt kétségkívül olyan előadás, ahol valamiféle kritikai megnyilvánulás is társult a beszámolóhoz.

Ez a gyűjtemény az Uránia darabok első, kronologikus rendezésének alapját jelentette.

A kis „cetlikre” a legfontosabb információk kerültek: cím, bemutatás dátuma, szerző, felvonások száma, vetített képek száma, mozgófényképek száma, tartalom röviden, illetve a felvonások címe vagy tartalma, ha megadták. Ezen kívül a *Krónika* rovatban szereplő beszámolók egy-egy izgalmas megjegyzését írtam a cédulákra, különösen, ha volt benne valamiféle kritikai megnyilvánulás is.

Pár példában az Uránia korai darabjai közül válogattam. Azért is változtattam meg a szóhasználatot, azaz mostantól a kritika helyett a beszámoló kifejezést használom, hiszen a naivan kritikának nevezett megjegyzések általában pozitív és elfogult hangvétellű, közönség csalogató leírások voltak.

Cím: / Bevezetés a világegyetem csodáiba / Nansen utazásai / Tengeri élet	Cím: A hadsereg	Cím: Irodalmi-est - Arany János
Dátum 1901 okt - nov	Dátum 1901 december 10.	Dátum 1902 január 21.
Müller György = vendég előadó - svájci szövetkezet megbízottja + Vendég költő bemutatása ↳ művészi írás népe és modern művészi művei Kritika: érdekes előadások - de a magyar uránia felvételei jobbak	Szabó Lajos / Szabó Lajos 3 székely - 200 székely vették képekkel - 20 magdolna ↓ • csapatkép • traktus • Háború (ország - magyar háború) Kritika • nem fogja sajnálni azt a néhány órát amit az Urániában tölt ... Spanyolország óta nem volt ilyen darabja az Urániának	Arany János kötetem ~ Tordai Grail Erzs - szavaló művész, előadó 2 székely - Arany János - Értéke Kritika Kitűnő előadó - édes hang - mély érzés / amúgy külföldön is előad
1901. nov. 2. szf.	1901. jan. 11. szf. 20.	1902. febr. 11. szf. 57.

22. kép a) Jegyzet a cédulákon. 2017-2018.

1901. okt-nov.

Bevezetés a világegyetem csodáiba – Nansen utazásai – Tengeri élet
Vendégelőadó Müller György – a svájci ismeretterjesztő társaság tagja

„Kritika: érdekes előadások, de a magyar Uránia felvételei jobbak”

1901. december 10.

A hadsereg
Szerző: sárói Szabó Lajos

„Kritika: nem fogja sajnálni azt a néhány órát, amit az Urániában tölt (...) Spanyolország óta nem volt ilyen darabja az Urániának.”

1902. január 21.

Irodalmi-est: Arany János
Előadó Tordai Grail Erzs – szavaló művész, recitátor

„Kritika: kitűnő előadó – édes hang – mély érzés / amúgy külföldön is előad”

A soron következő példákban olyan cédulákat mutatok be, melyeken valóban találunk kritikai megjegyzéseket.

<p>Cím: A szultán birodalma</p>	<p>Cím: A modern asszony</p>
<p>Dátum: 1902. márczius 18.</p>	<p>Dátum: 1904. január 2.</p>
<p>Szerző: ifj. Hegedüs Sándor</p> <p>3 felvétel</p> <p>I. felvétel: mesék válogatás - konstantinápoly</p> <p>• Öt kisregény, templomok - pedig belsőleg van benne nemzeti érzés, legnagyobbat képe, Rákóczi koporsója</p> <p>II. felvétel: demenciale felvétel - kékítő</p> <p>III. felvétel: alvó országok. Kara - kékítő, Barbara</p> <p>Kritika: → kelvások, több gondtal és élvezettel végezzék munkájukat</p> <p>Szerző: szellemes - élénk képzelőerő</p> <p>Szövegnél: szebbnél-szebb képek</p> <p>• Érdekes megjegyzések</p> <p>• Tanulmány: rhapsodikus</p> <p>• Lehetett volna többet írni a török életről - tanulmány kissé vázlatos</p> <p>1902. április III. évf. 121. o.</p>	<p>Szerzők: Ráth István és Ráth Imre</p> <p>• A nő megunta saját nemét</p> <p>• Hűbelyesek vmi a modern asszony</p> <p>• Dicsőítő vágyak az asszony</p> <p>Régimúlt modern asszonyai - mai kor modern asszonyai</p> <p>Kritika: Ha többet mondottak volna még tartalmasabbnak, még szebbnek tartottuk volna</p> <p>Nem felelnek meg a köv. kérdésre: ki volt a legelső modern asszony?</p> <p>• érdemük éppen a felvett próbálkozásban rejlik</p> <p>204. évf. u. évf. 52.</p>

23. kép b) Jegyzet a papírcédulákon. 2017-2018.

1902. márczius 18.

A szultán birodalma

Szerző: ifj. Hegedüs Sándor

„Kritika: felolvasók több gondtal és élvezettel végezzék munkájukat, szerző: szellemes – élénk képzelőerő, szebbnél-szebb képek, érdekes megjegyzések, tanulmány rhapsodikus, lehetett volna többet írni a török életről – tanulmány kissé vázlatos”

1904. január 4.

A modern asszony

Szerző: Ráth István és Ráth Imre

„Kritika: ha többet mondottak volna még tartalmasabbnak, még szebbnek tartottuk volna (...) nem felelnek meg a következő kérdésre: ki volt a legelső modern asszony? (...) érdemük éppen a felvett próbálkozásban rejlik”

Cím: A párisi asszony	Cím: A gyermek
Dátum 1904 november	Dátum 1904 szeptember
<p>Szerző: Pekár Gyula</p> <p>Kendő képtől az utókorraig teljeseu leletti az embert</p> <p>3 rész - I. Franciaország - Franciaország története - trübadurak elindultak frank országokba - d'Arce-ot kellett elletni - rascasso - majd Marie Antoinette</p> <p>II. rész - nappali magja egyjeli Páris + külsőbeno típusu párisi nő - Arcey elvett - ártóhíradok - fura prózák stb. - Éjszék - opera - quinhárali</p> <p><u>Kritika</u> Csókokra vonatkozó részt elhagyható - fiatal serdülő lányok is nézik a darabot (...) nagyon szeretnők ha Pekár egy komolyabb tárgyú darabot is írna - tud - műve</p> <p>1904. december V. szf. 514.</p>	<p>Szerző: Gabnay Ferencz [folyóiratunk munkatársa]</p> <p>150 vettett leeg - 21 magyokaj</p> <p>Hálsó tema - mindenbenek here van a témához ezért is néhen a feldolgozása</p> <p>I. rész - A gyermek teste - jó kezdés - részben folytatás</p> <p>II. rész - A gyermek apalga - tanulni vágyás - a modern nyelvről de nem követik</p> <p>III. rész - A gyermek lelke ↳ Nagyon sok minden lemaradt de legaldob utqevolt ami humor</p> <p><u>Kritika</u> - ügyes darab mely hagy maga után kívánni valót - vázlat szerű képek között sok a Mai és társa képek utitése nagyon élvezhető</p> <p>1904 okt. V. szf. 420.</p>

24. kép c) Jegyzet a papírcédulákon. 2017-2018

1904. november

A párisi asszony

Szerző: Pekár Gyula

„Kritika: csókokra vonatkozó rész elhagyható – fiatal serdülő lányok is nézik a darabot (...) nagyon szeretnők ha Pekár egy komolyabb tárgyú darabot is írna – tudomány/művészet”

1904. szeptember

A gyermek

Szerző: Gabnay Ferencz

„Kritika: ügyes darab mely hagy maga után kívánni valót – vázlat szerű (...) Képek között sok a Mai és társa (...) képek nagyon élvezhetőek”

<p>Cím: Az orosz forradalom</p>	<p>Cím: Firenze A virágok városa</p>
<p>Dátum 1906 május</p>	<p>Dátum 1907. január</p>
<p>Szerző: Strauss Adolf</p> <p>[színház közben ellátta szemérem vezette képekkel és sok, hosszantartó mozgóképekkel]</p> <p>→ csak sokkal később az idő távlatából fogja tudni rendszeresen megírni a darabokat → most ez egy táviratokból dolgozó kapkodó - nem mindig tárgyilagos, napilapok modorában megírt mű</p> <p>[Szerző újságírói képességeit dicsérhetjük = Hivado]</p> <p>→ Polgári - lakmai forradalom - zsidó üldözés boralmi [például ha egy országot képet készítenek a darabokról]</p> <p>„mint valami újság hirtelenében készült - napi érdekű rajzai”</p> <p>Mozgóképek = nagyon látszik, h megrendezettek</p> <p>1906. máj-júli-avg. Fekf 37től</p>	<p>Szerző: Tormay Cécile + finomleltű írónő</p> <p>Három részlet:</p> <p>Trésnió kövek</p> <p>Arany napok</p> <p>A modern Firenze</p> <p>Képek - több nem sikerült - felolvasásokon is múlik → de a szerzőnő nem tudja Firenze érdekes történetét elég erővel rajzolni</p> <p>Egy-két olasz napok is felhangul → [háromfényképek megül]</p> <p>Mozgófényképek: chablonosak - kétféle 1. - Szenved XV. században: szebb ügyesebb amit valaha az Urániában eddig láthattunk</p> <p>„Gondolatokat ébreszt, tanít, gyönyörködtet”</p> <p>1907. február. Fekf 89o</p>

25. kép d) Jegyzet a papírcédulákon. 2017-2018

1906. május

Az orosz forradalom
Szerző: Strauss Adolf

„Kritika: csak sokkal később az idő távlatából fogja tudni rendszeresen megírni a darabot – most egy táviratokból dolgozó kapkodó – nem mindig tárgyilagos napilapok modorában megírt mű (...) szerző újságírói képességeit dicsérhetjük (...) mint valami újság hirtelenében készült – napi érdekű rajzai (...) mozgóképek: nagyon látszik, hogy megrendezettek”

1907. január
Firenze – A virágok városa
Szerző: Tormay Cécile

„Kritika: képek – több nem sikerült (...) felolvasásokon is múlik – de a szerzőnő nem tudja Firenze érdekes történetét elég erővel rajzolni (...) mozgóképek chablonosak kivéve egy szerenád a XV. században: szebb ügyesebb, amit valaha az Urániában eddig láthattunk(...) gondolatokat ébreszt, tanít, gyönyörködtet”

Cím: Shakespeare	Cím: A babona
Dátum 1907 szeptember	Dátum 1907 november
<p>Grass Hegedüs Sándor</p> <p>• jó téma választás - De a darab en tartozik a sikerültebbek közé</p> <p>Első rész: jól indít - Shakespeare fiatal elhit megragadó lejegyzését</p> <p>Második rész: drámatörténet pályáját valóban [magyar vonatkozás]</p> <p>Harmadik rész: reflexiók Shakespeare véltöritésére vonatkozóan [kissé apróan érintve]</p> <p>Képek közt van egy pár szép és érdekes de jobban is lehetett volna őket összeválogatni</p> <p>Utolsó mozgókép: Othello - általában nem teszi a várt hatást</p> <p>Átdolgozással sokkal érdekesebbé lehetne tenni</p> <p>1907. október 8. szf. 425.o</p>	<p>Grass: Geguss Dániel és Székely Vladimir</p> <p>Kövér felcsúsi (Ducis Anula)</p> <p>-fényesen alakultban: „Spirituális hódít”</p> <p>[Köpi babonákról - magyar nép babonáiról - modern babonákról]</p> <p>[Többet vártam a darabtól - kissé felszínesen tárgyalja a témát - hiányzik a tudományosság - hivatkozik is Lehmann, Babona és varázslat című tudományos alapokon írott művére (...) nem otthonosak a témában, szem elöl tévesztik az Uránia színház feladatát (...) kellett volna még néhány mozgóképet szereznünk (a mostaniakból párat elhagyni) melyek jobban összefüggnek a darabbal (...) nem üt meg az Uránia mértékét]</p> <p>[Nem otthonosak a témában - szem elöl tévesztik az Uránia színház feladatát]</p> <p>[Kellene volna néhány mozgóképet szereznünk; (a mostaniakból párat elhagyni)]</p> <p>[Nem üt meg az Uránia mértékét]</p> <p>1907. december 8. szf. 521.o</p>

26. kép e) Jegyzet a papírcédulákon. 2017-2018

1907. szeptember

Shakespeare

Szerző ifj. Hegedüs Sándor

„Kritika: jó téma, de a darab nem tartozik a sikerültebbek közé (...) képek közt van egy pár szép és érdekes, de jobban is lehetett volna őket összeválogatni (...) utolsó mozgókép: Othello – egyáltalán nem teszi a várt hatást (...) átdolgozással sokkal érdekesebbé lehetne tenni”

1907. november

A babona

Szerző: Geguss Dániel és Székely Vladimir

„Kritika: többet vártam a darabtól – kissé felszínesen tárgyalja a témát (...) hiányzik a tudományosság, hivatkozik is Lehmann, Babona és varázslat című tudományos alapokon írott művére (...) nem otthonosak a témában, szem elöl tévesztik az Uránia színház feladatát (...) kellett volna még néhány mozgóképet szereznünk (a mostaniakból párat elhagyni) melyek jobban összefüggnek a darabbal (...) nem üt meg az Uránia mértékét”

Az említett példákból jól látható, hogy sokszor a képek és a mozgófényképek minőségével feldolgozásával kapcsolatban is voltak kritikai megnyilvánulások, nem csak a szerzők kaptak „szigorú” kritikát maga a színház is „megkapta a magáét”, ha nem az elvárt minőséget hozták színre.

Az így összegyűjtött előadások száma, ekkor (2018-ban) körülbelül 139 darab volt. Körülbelül, mert korábban még mikrofilmen olvastam az Uránia folyóiratot, később az Arcanum Digitális Tudománytár segítségével végeztem a kutatást. A mikrofilmek között volt hiány, így tudtam, hogy vannak hiányosságok a gyűjtésben.

A kutatásom az Uránia folyóirat első számától az utolsóig tartott, azaz 1900. május 1-től az utolsó számig, 24-25. évfolyamig (1923/24-es év volt). Ekkor még nem volt egyértelmű, hogy az Uránia előadások gyűjteményének határait mi alapján fogom megszabni dolgozatomban, s jelen értekezésem pontosan mettől-meddig fog tartani.

Az Uránia *Krónika* rovata nyomán készített gyűjtés kiindulópontnak azonban kitűnő volt, nemcsak azért, mert a nagy számok talán több munkát sejtetnek, s ez az érzés szerintem minden kutatónak jót tesz, hanem mert bár elsőként időrendben szerettem volna látni az előadások sorrendjét, már a kezdetektől fogva a témájuk foglalkoztatott. Miről is szólhatott az 1900-as évek elején az ismeret terjesztését szolgáló előadás?

Kis cédulás gyűjteményemet tudtam pakolgatni, rendezni, különböző kategóriákat alkotni, s ezáltal jobban elmerülni az előadásokban.

Ezekből a kategóriákból csak néhányat mutatok be, és most csak listaszerűen foglalkozom a felsorolt művekkel. Az alább olvasható kategóriák kezdetlegesek voltak, s hogy az értekezésben mégis említem, azt a kutatás folyamatának árnyaltabb bemutatása miatt teszem.

2018-ban alkotott kategóriák:

- tanulmányút/ ország és város bemutatás (kb. 43 darab előadás)

1901.) Amerika, Monte Carlo és Riviéra, Róma, 1902.) Nápoly, A szultán birodalma, Angol élet, Keleti Svájc (Bosznia és Hercegovina), 1903.) Quarnero vizein, A fehér császár birodalma, Az Alpeseektől az Északi -tengerig, Egyiptom, Szerbia, Berlini élet, Az éjféli nap országa (Norvégia) 1904.) Dalmácia, Az orosz Riviéra és Kaukázus, Japán, A világ urai (Anglia), 1905.) A szabadság országa (Svájc), Skócia, 1906.) London, A szirének hazája (Nápoly, Szicília, Palermo) 1907.) Firenze – A virágok városa, Hellász földjén, 1908.) Marokkó, A mai Róma, Új Törökország, 1909.) Megölt országok, 1910.) Hollandia, A Bonaparték szülőföldjén (Korzika szigetei), Mohamedán világ, 1911.) A fehér ember útja, 1912.) A diadalmas Amerika, Mesés India, Románia, 1913.) A fekete világ, Kína 1914.) Albánia, Nagy szövetségesünk Németország, A technika csodái (Amerika), 1916.) Belgium, A feltámadó ország (Lengyelország)

- magyarországi város bemutatás/ magyar vonatkozású térségek (kb. 8 darab előadás)

1901.) Budapesti élet, 1902.) Délibábok hazája 1903.) Balaton, 1905.) Bácskaiak, 1906.) Tisza mentén, 1910.) Székelyország, 1911.) A fürdők országa, 1913.) Az anyaföld

- kor technikája/technikai vívmányok (kb. 10 darab előadás)

1903.) Az orvos régen és most (Röntgen), 1904.) A gyorsvonattól a gyorskocsiiig, 1909.) A jövő háborúja, A levegő meghódítása, 1911.) A vasút, 1912.) Hogyan készül az új-

ság? 1914.) A technika csodái, 1915.) Bagdad vasút, A világ csodái 1915.) A háború technikája

- társadalomtudomány (kb. 18 darab előadás)

1901.) Budapesti élet, 1906.) Karnevál, Pénz Ő felsége, Rendnek muszáj lenni 1907.) Az élet komédiája, A babona, 1908.) Régi jó idők, Bűn és bűnhődés, Hogyan mulatunk?, 1909.) Bohémia, Szegény gazdagok, 1911.) Razzia, 1913.) Az utcza bűnei és erényei 1914.) A jókedv birodalma, 1915.) A hiúság vására 1916.) A fényűzés, Az otthon, Mi barbárok

- nőkérdés (kb. 5 darab előadás)

1904.) A modern asszony, A párisi asszony, 1908.) Új asszonyok (A feminizmus), A szerelem története, 1911.) Éva

- tudományos előadások (kb. 8 darab előadás)

1902.) Állatok világa, 1907.) A tenger, 1910.) Halley-üstökös, 1911.) A tengerfenék titkai, 1912.) A föld mélyének titkai, Tudományos mozgóképek 1913.) A botanika (A növények belső élete), 1914.) A cseppfolyós levegő

- irodalom (kb. 8 darab előadás)

1901.) Irodalmi est – Katona, Trefort est, 1902.) Irodalmi est – Arany János, 1904.) Shakespeare-est, 1905.) Irodalmi est: Ráskay Leától Arany Jánosig, 1907.) Shakespeare, 1912.) „Isteni színjáték”, 1913.) Don Quijote,

- vendégelőadó (kb. 5 darab előadás)

1901.) Müller György – svájci ismeretterjesztő társaság 1902.) Sada Yacco – japán duse, Isadora Duncan – kaliforniai táncosnő, 1904.) Hairié-Ben-Aiad – török hercegnő,
A listába beraktam, de nem külföldi vendég előadó 1904.) Hopp Ferenc – Magyar Földrajzi Társaság

- mozgófénykép-előadás (kb. 6 darab előadás)

1912.) Tudományos mozgófényképek, 1913.) A mozi, Pompeji utolsó napjai, 1914.) Bismarck-film, 1915.) Mindent a hazáért, Ellenséges ország felett

- háborúval foglalkozó előadások (kb. 24 darab előadás)

1901.) A hadsereg, 1905.) Az orosz–japán háború, 1906.) Az orosz forradalom, 1909.) A jövő háborúja, 1910.) A haditengerészet 1911.) Waterloo-Sedan, 1912.) A Balkán háború, 1914.) A világháború krónikája, Nagy szövetségesünk Németország, 1915.) A hiúság vására, Háború a művészetben, Bagdad vasút, Magyarok a háborúban, Az olasz háború, A háború technikája, A kötözőhelyektől vissza a frontig, 1916.) Belgium, Mi barbárok, Az ellenséges front mögött, A feltámadó ország, A fényűzés, Az otthon, A háborús humor

Ezzel a gyűjteménnyel azonban a probléma az volt, hogy bár számomra könnyen értelmezhető és csoportosítható, azonban nem feltétlenül állja meg a helyét olvashatóság tekintetében

A kutatás weboldala – első verzió

Az előadások gyűjteményének ez a *cédulás* „fél-megoldása” – sok plusz információt adott a kutatásnak. Ez arra ösztönzött, hogy folytassam, csak egy olyan platformra vigyem, ahol mindenki eléri, és a gyűjtemény olvasható, jobban kezelhető, rendezhető.

Az akkori 2020-as, saját weboldalamat – <https://annabarnafoldi.com/>¹²⁵ - felhasználva létrehoztam egy weboldalt az Uránia címen (a web elérése akkor még maradt a fent említett URL címen).



27. kép Régi Uránia gyűjtemény weboldala, első verzió.

Ez egy jól rendszerezhető felület volt ahhoz, hogy az Uránia Tudományos folyóirat *Krónika* rovatában megjelent előadások szkennelt szövegét feltölthessem, s nem utolsósorban így mindenki számára elérhetővé válhattak az Uránia színház előadásainak beszámolóí, kritikái.

Ez volt a kiindulópont, s így létrejött a főoldal, a „*Gyűjtemény*”, ahol kronologikusan felsoroltam az előadásokat. S ezzel úgy véltem a gyűjtemény kész is van, de a darabszám, mely kezdetben soknak tűnt, most egy weboldal számára kevésnek bizonyult, így arra gondoltam, hogy a kutatásom másik nagy hiányosságát fogom ezen az oldalon pótolni, a szerzők bemutatását.

A „*Szerzők*” hivatkozásra kattintva egy újabb felsorolás tárul elénk, betűrendben, a *Krónika* rovatban szereplő nevek összességével. Egy-egy szerző nevére kattintva, kicsit jobban megismerhetjük az Uránia „szereplőit”. A „*Szerzők*” hivatkozás kezdetleges feldolgozásában a metódus a következő volt: feltüntettem a szerző nevét, mikor élt; az általa írt előadás címét, mely egyben hivatkozás a „*Gyűjteményben*” található kritikára; kép a szerzőről amennyiben találtam róla, vagy az általa írt könyv borítójáról talált kép, esetleg egy-egy utazása során készült felvétel stb.; publikációs lista, valamint egyéb talált források a neten. Mivel az alap adatokat is sok esetben nehéz volt megtalálni, a publikációs listát épp ezért gondoltam ki, hogy ha nem találunk valamit a szerzőről, talán a publikáció, műveinek címe képet adhat arról, hogy milyen témákkal is foglalkozott az alkotó.

¹²⁵ Az <https://annabarnafoldi.com/> URL már nem működik, 2021 tavaszán megváltoztattam az URL címet: <https://uraniaresearch.com> (Ellenőrizve: 2023. 08.22.)

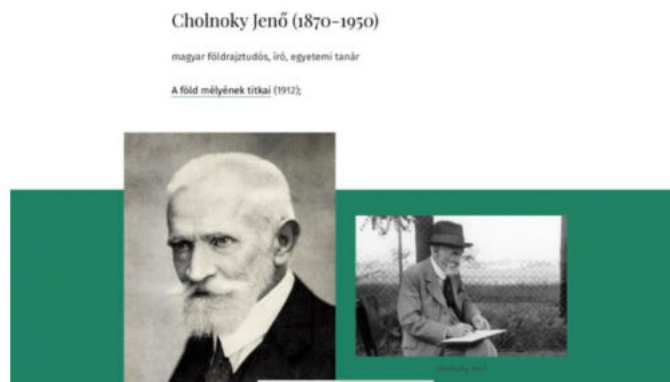

28. kép Régi Uránia gyűjtemény weboldala. Példa a "Szerzők" oldalára.

A „Szerzők” és „Gyűjtemény” oldalak elkészülte után, úgy gondoltam, hogy röviden az Uránia története is bemutatásra kerülhet a weboldalon. Az Uránia színház és az Uránia egyesület egy-egy fontosabb állomását lehet olvasni, időrendben az Uránia idővonalára kattintva.

„Irodalom” címre kattintva az Urániáról szóló szakirodalom jegyzéke olvasható.

Ekkor változtattam meg a weboldal címét – <https://uraniaresearch.com> – Az Uránia Tudományos Színház történetéről szóló kutatás összefoglalója.

A kutatás weboldala – Uránia Tudományos Színház előadásainak gyűjteménye



29. kép Új Uránia gyűjtemény weboldal nyitóoldala.

A kutatás folytatásával párhuzamosan, egyre elégedetlenebb voltam a weboldallal. Úgy képzeltem, hogy egy igazi gyűjteményt csinállok, de tudtam, hogy egy átfogó kutatás féleredménye volt a meglévő gyűjtemény, melynek alapja az Uránia folyóirat *Krónika* rovata.

Amikor kutatásom oda jutott, hogy a korabeli sajtót kezdtem böngészni, az eredeti gyűjteményben hibák és hiányosságok sokaságát találtam. Ezért az egész gyűjteményt újra kellett gondolnom.

Nem akartam kukába dobni a meglévő gyűjtést, de mindképpen pótolni szerettem volna a hiányokat. Eddig a websíton oldalakban gondolkoztam, most a bejegyzések funkciót kezdtem használni, akár egy blog esetében. Összegyűjtöttem az Uránia előadásait és egyéb programjait. Nemcsak a hiányzó előadásokra fókuszáltam, meglévő előadásokat is kiegészítettem a korabeli sajtó beszámolóival és kritikáival.

Egy-egy bejegyzés a következőképpen épül fel: előadás címe; felvonások száma, vetített képek száma, mozgófényképek száma; bemutató pontos dátuma; szerző, előadó, résztvevők felsorolása; talált sajtó anyagok idézett részei.

Az utca bűnei és erényei

1913. január 21.

3 felvonásban, 165 színesen vetített képpel, 6 mozgóképpel

Írta: Székely Vladimír és Tábori Kornél

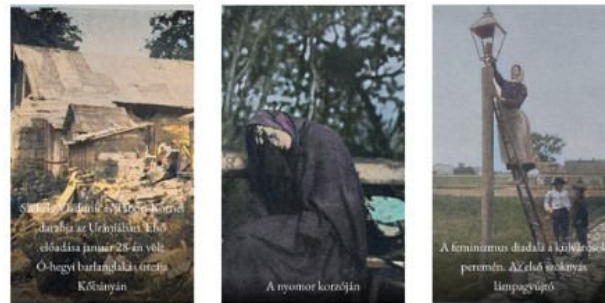

SZÉKELY VLADIMÍR ÉS TÁBORI KORNEI «AZ UTCZA BŰNEI ÉS ERÉNYEI»
CZIMŰ DARABJA AZ URÁNIA-SZÍNHÁZBAN
Vasárnapi Újság – 1913

Az Uránia Színház kedden, január 21-én mutatja be Székely Vladimír és Tábori Kornél *Az utca bűnei és erényei* című darabját, melynek első fővorsója *Az utca lelke*, a második Pillanat fűszerelek az utcáról, a harmadik pedig *Az utca humora* címet viseli.

Budapesti Hírlap, 1913. január (XX. évfolyam, 1-27. szám) 1913-01-18 / 16. szám

(*) Az Uránia Színház új darabja. Az Uránia Színház Székely Vladimír és Tábori Kornél *„Az utca bűnei és erényei”* című darabjának bemutató előadását keddre, 21-ére tűzték ki.

Népszava, 1913. január (41. évfolyam, 1-27. szám) 1913-01-20 / 16. szám

30. kép "Az utca bűnei és erényei" c. előadás összefoglalója az Uránia gyűjtemény weboldalán.

Legfontosabb forrásaim attól kezdve a korabeli újságok cikkei voltak, bőven találtam anyagot: nemcsak, hogy rengeteg előadással egészítettem ki a gyűjteményt, de olyan előadásra is találtam plusz anyagot, melyek leírásával, az előző gyűjtésben nem voltam elégedett. A bejegyzések funkció pedig lehetőséget nyújtott a „tagelésre”¹²⁶ – melynek segítségével kategorizálni tudtam az előadásokat.

A következő képen, az a „tag-felhő” látható, melyet a weboldal generált a bejegyzésekben megadott címkékből. A méretkülönbségek mutatják, hogy mely címkéket használtam többször egy-egy előadás kategorizálására, („tageléskor”). A websiteon használt kategóriák segítségével elemzés nélkül leolvasható, hogy az Uránia előadásai közül az ország, város leírásokkal foglalkozó tanulmányutak, valamint a háborúval foglalkozó előadásokból volt több darab. A szerzők közül Pekár Gyula és Ráth-Végh István (kb. 1909-ig Ráth István) neve emelkedik ki.

[Aktuális esemény bemutatása](#) [Berta Ilona](#) [Cholnoky Jenő](#) [Csillagászat](#)
[Első világháború](#) [Erzsébet nőiskola](#) [Erzsébet Nőnevelő Intézet](#) [Erődi Béla](#)
[Felfedezés](#) [Földrajz](#) [Gyulai Ágost](#) [Hadügy](#) [Hopp Ferenc](#) [humor](#) **Háború**
[Háborús felolvasások](#) [I. világháború](#) [Irodalmi est](#) [Irodalom](#)
[Jótekonysági előadás](#) [Konkoly-Thege Miklós](#) [Lóczy Lajos](#)
[Magyar Földrajzi Társaság](#) [meghívott előadó](#) [mozgófénykép](#)
[Mozgófénykép előadás](#) [Mozi](#) [Művészet](#) [Nőkérdés](#) [Ország bemutatás](#)
[Országos Ismeretterjesztő Társulat](#) [Pekár Gyula](#)
[Ráth-Végh István](#) [Ráth István](#) **Tanulmányút**
[természettudomány](#) [Tordai Grál Erzi](#) [Tábori Kornél](#) [tánc](#) [Társadalomtudomány](#)
[Történelem](#) [Vallás](#) [Vendég előadás](#) [Vendég előadás](#) [vendégszereplés](#)
[Vámbéry Ármin](#) [Zamboni](#) [Zamboni Károly](#) [útirajz](#) [útleírás](#)

31. kép "Tag-felhő" vagy "Címke-felhő" az Uránia gyűjtemény weboldalán.

A bejegyzéseket a már meglévő előadás, illetve a szerzők oldalaival, hivatkozások segítségével összekötöttem, s így a weboldalon bármelyik részre kattintva egymáshoz kapcsolódnak, elérhetőek, hálózatban működnek.

A gyűjtemény készítése közben a korabeli sajtóanyagokat átolvasva, kutatásom utolsó hiányát is pótoltam. A beszámolók, leírások, kritikák teljes képet adnak a felhasznált illusztrációk, fotók, mozgófényképek milyenségéről, témájáról, minőségéről. Ezeket úgy jelenítettem meg a bejegyzésekben, hogy ahol kifejezetten az előadás képeiről írnak a cikkben azt félkövér betűformázással kiemeltem.

¹²⁶ A hashtag az üzenetben, posztban az érdeklődésre számot tartó kulcsszó vagy téma azonosítására és a keresés megkönnyítésére szolgál - <https://jelentese.hu/idegen-szavak-szotara/hashtag> (Ellenőrizve: 2023. 08. 22.)

Razzia. Az Uránia Színház legközelebbi újdonsága, Székely Vladimir és Tábori Kornél Razzia című darabja már teljesen elkészítve várja a november 7-iki bemutatót. **A budapesti rejtett nyomorvilág a maga sivárságával mutatkozik be a szerzők képsorozatában, melynek bevallott célja a társadalmi érdeklődéskeltés a nyomor és züllöttség szerencsétlenei iránt.** Kemény kritika minden erő, de megjelöli a Razzia azokat az utakat is, amelyen a társadalomnak járni kell, ha nem akarja, hogy a fokozódó nyomor folytonos lázongásai veszélyeztessék.

Az Ujság, 1911. november/1 (9. évfolyam, 259-271. szám)1911-11-03 / 261. szám

Bemutató az Urániában. Az Uránia színház legközelebbi újdonsága Székely Vladimir és Tábori Kornél «Razzia» című rendkívül érdekes darabja lesz. Ragyogó fővárosunknak nyomorában, szociális életében tartanak razziát a szerzők és a nyomor bűntényein vezetnek keresztül bennünket. A darab mindvégig rendkívül izgalmas és érdekes. **A darabot illusztráló képeket a szerzők maguk fotografálták és mindegyik egy-egy érdekes zsánerkép Budapest életéből.**

Budapest, 1911. október (35. évfolyam, 233-258. szám)1911-10-29 / 257. szám

(Premier az Urániában.) Az Uránia-színház igazgatósága Székely Vladimir és Tábori Kornél «Razzia» című darabjának bemutató előadását november 7-re tűzte ki. **A darab végigvezet bennünket a nyomor tanyáin, ahol az élet száműzöttjei és kitesztettjei élnek. A szomorú képek után kiengeszteli hangulatunkat a társadalom nemes jótekonysága, amely felemeli a züllött gyermeket és munkára tanítja, becsületes polgári foglalkozásra a gonosztevőt.**

Magyarország, 1911. október (18. évfolyam, 233-258. szám)1911-10-31 / 258. szám

32. kép Részlet a "Razzia" c. előadás összefoglalójából. Példa a kiemelésekre az Uránia gyűjtemény weboldalán.

Sok esetben bizonyos folyóiratok, újságok le is közöltek egy-egy képet az előadásból. Ahol mellékeltek fotót, azt természetesen a weboldalon is megjelenítettem, azonban annyi változtatással, hogy a digitális technikák segítségével *kiszíneztem, azaz colorizáltam* a képeket. Ennek jelentőségéről a későbbiek folyamán fogok bővebben beszélni.



33. kép Karvázy Zsigmond, "Felhők" c. tanulmányából.

A weboldal bővítésének eredményével már elégedettebb vagyok. Az Uránia kutatás websitejának főbb elemei nem változtak: a „*Gyűjteményben*” megtalálhatóak az Uránia darabok, sőt kiegészítettem a felsorolást az Uránia színpadára került egyéb programokkal, eseményekkel, előadásokkal. A *Szerzők* oldal kiegészült a kimaradt személyek, szereplők neveivel. Az *Uránia idővonala* és az *Irodalom* változatlanul megtalálható a weboldalon.

A gyűjtemény 1897-től 1917-ig dolgozza fel az előadásokat. Ez az Uránia színház azon időszaka, melyet érdekesnek, egyedinek találtam, amikor az unikálisnak mondható előadásokat gyártja és játssza a színház. 1917-től megváltozik az Uránia igazgatósága, megváltozik a környezet s megváltozik a politika mozgófényképhez való viszonya is.

Az Uránia előadásainak témái

A gyűjtemény létrehozásának leírásából látható, milyen sok és szerteágazó téma került az Uránia színház színpadára. Több mint 200 előadás és esemény, melyet a weboldalon összegyűjtöttem, s ezen előadások általánosságban vetített képes, mozgófényképekkel ellátott előadások voltak. Ezt fontos kiemelni, hiszen gondoljunk bele, milyen sok fényképről és mozgófényképről beszélünk, ha egy-egy előadás körülbelül 2,5 órás, átlag 170 vetített képpel és számos mozgófényképpel illusztrált (ami körülbelül 10-15 perc volt – s a mozi később egyre hosszabb időtartamban jelent meg az előadásokban). Mai szemmel kevésnek is tűnhet, azonban olyan mennyiségű vizuális robbanás volt ez a korabeli ember számára, amit ma a különböző tartalommegosztókon láthatunk, tapasztalhatunk.

A témák pedig változatosak voltak: hiába a tudomány népszerűsítésének kiemelése minden egyes kiáltványban, ha alaposabban végig nézzük, az Uránia színház inkább az igen aktuális témákat, kérdéseket emelte a színpadára. Hogy a témaválasztás mennyire volt aktuális, azt a közönség kontextusában érdemes vizsgálni.

Az előadások és események témáinak elemzését kezdhethetjük az alapítás gondolatainak újra idézésével: „Az Uránia magyar tudományos egyesület feladata: a nagy közönséggel a tudományos és művészeti törekvéseket megismertetni, megkedveltetni s az összes tudományos és társadalmi ismeretek történetét, fejlődését és jelenét olyképpen tárgyalni, hogy ez a komoly tudományos jelleg és erkölcsi érzék szem előtt tartásával mindenkor vonzó, szórakoztató legyen és úgy a tudásvágyat, mint a hazafias érzelmet emelje.”¹²⁷

Molnár Viktor és „csapata” a szórakoztató műfajba, színházba, színpadra emelte be a „tudományokat” s mindezt azért tette, hogy minél szélesebb kört elérjen a tudás terjesztésével. A gondolat, melyet oly sokszor hangoztattak, hogy a nép tudásának gyarapítását szolgálják, hogy ne csak a kiváltságosoknak legyen lehetősége a műveltség gyarapításához, és hogy a nép akkor lesz erős, ha tudás birtokosa, nagy gondolatok és illik a korszakhoz. Azonban kezdettől fogva úgy gondoltam, hogy a színház nem feltétlenül a széles társadalmi réteg elérésének legideálisabb helye, s akkoriban sem az volt. A korabeli sajtóban többször is látjuk, hogy az Uránia premierjére például Augusztia főhercegnő és József Ágost főherceg rendszeresen ellátogatott, s nem gondolom, hogy melléjük Budapest szegényebb munkás rétege csatlakozott volna a közönség soraiba, azért, hogy szórakoztató ismeretterjesztő előadáson vegyen részt.

„A premieren megjelent József Ágost főherceg és neje Augusztia főhercegnő. Az Uránia-színház elnöke, Molnár Viktor miniszteri tanácsos az igazgatóság élén a színház kapujában fogadta a fenséges vendégeket akik végignézték az egész előadást és távozásuk előtt elismerésüket fejezték ki Molnár Vikornak és Szana Tamás igazgatónak.”¹²⁸

„Az Uránia igazgatóságával tudatták, hogy ezen az előadáson megjelenik József Ágost főherceg és neje, Augusztia főhercegnő is. A Földrajzi Társaságnak azok a tagjai, akik az első előadásra jegyet nem kaptak, erre az előadásra igazolás nélkül előjegyeztethetik magukat. Az előadás, után este gróf Zichy Jenő ad vacsorát, amelyre hivatalosak: Wlassics Gyula miniszter, gróf Széchenyi Béla, Vámbéry Ármin, dr. Lóczy Lajos, Cholnoky Jenő és dr. Almásy György.”¹²⁹

„A díszes közönséggel megtelt jobboldali páholyok egyikében végig nézte a darabot József főherceg is nejével Augusztia főhercegnővel, akik szintén sokat tapsoltak. A fenséges párt a darab megkezdése előtt a gyöngélgedő Szana Tamás igazgató helyett Molnár Viktor államtitkár, az Uránia elnöke fogadta és kalauzolta a páholyba.”¹³⁰

¹²⁷ Molnár Viktor (1900)

¹²⁸ A Quarnero vizein. *Budapesti Napló*, 1903. 20. p. 9.

¹²⁹ Hedin Sven Budapesten. *Pesti Napló*, 1903. 56. p. 6.

¹³⁰ Marokkó. *Pesti Hirlap*, 1907. 304. p. 9.

„Az előadáson József főherceg, Augusztia főhercegnő és a fiuk, József Ferenc főherceg is megjelentek és nagy élvezettel nézték végig az előadást. A nézőtér zsúfolásig megtelt.”¹³¹

Lehet, hogy a főúri közönség csak a premieren ült a nézők soraiban, s azt sem vitatom, hogy az Uránia nem igyekezett volna a szélesebb közönséget megszólítani és segíteni, amit az Uránia egyéb tevékenységei is bizonyítanak (mint például a vidéki akciók, munkásgimnáziumok, vagy a délelőtti gimnáziumi előadások szervezése). Azonban abból a szempontból is meg kell vizsgálni ezt a kérdéskört, hogy ki potenciális és állandó fizetőképes vendég.

Érdeemes elgondolkodni azon is, hogy vajon kinek mi lehetett a véleménye a tudomány – színház – mozi összekapcsolásáról. A tudományos körök szereplői kételkednek az Uránia szakmai értékét illetően, hiszen valójában a színházi szórakoztatás és a vásári attrakció tudománnyal való összeházasítása történt. A rangos főúri résztvevő közönség bizalmatlan az új vívmány eszmei értékével, de vajon feltétlenül akar komoly tudást szerezni szórakozás közben? Mégis akkor ki lesz a célközönség?

Perényi Róbert az *Uránia Tudományos Színház társadalmi programja*¹³² című tanulmányában részletesen foglalkozik az Uránia közönségével. Kiemelte azokat a korabeli megnyilvánulásokat, melyek üdvözölték a szélesebb rétegek felé való nyitást, és a munkásság taníttatására irányuló mozgalmat. A Népszava, szociáldemokrata lap, az Uránia megnyitása-kor megjelölte a célközönséget: „Mert ki más volna az, kihez elsősorban kell e színháznak fordulni, ha komolyan akar megfelelni czéljának, mint a munkásemberhez? És ki más volna inkább rászorulva az ilyen intézményre, mint a munkás?”¹³³ Perényi azt tárgyalja tanulmányában, „hogy vajon mennyire működött a gyakorlatban a minden társadalmi réteg számára elérhető tudás?” Molnár Viktor az Uránia tíz éves fennállására írt jelentésében található statisztikai kimutatások, számokkal is bizonyítják, hogy a rendes előadások és az iskolai előadások száma jóval több volt, mint a munkásoknak szánt darabok. „Az 1900-as jelentésből kiderül, hogy míg az adott évadban 3.159 rendes és 1.074 iskolai előadást tartottak, addig mindössze 78 előadás szólt kimondottan a munkásoknak. A munkáselőadások száma ráadásul évről-évre hullámzott; 1900/1901-es évadban 15, a következőben azonban csak 3, azután egészen 1906/1907-es évadig egyetlen munkáselőadás sem volt.”¹³⁴ A munkások által látogatott előadások számának emelkedése olyan szempontból is kérdéses volt, hogy az előadások nem feltétlenül olyan időpontban voltak, ami kedvező volt a dolgozók számára, ez az előadások látogatottságának statisztikáiból is kimutatható, mint Perényi írja „miközben a polgári, középosztályi közönségnek szánt hétköznapi esti és délutáni előadásokat – már önmagában az előadás időpontja is kizárta a munkásságot ezekből – összesen tíz év alatt 916.529 néző látogatta, az iskolai előadásokon pedig 610.040 tanuló vett részt, addig a munkáselőadásokat mindeközben 38.300 munkás látta.”¹³⁵

Annak ellenére, hogy a statisztikák azt mutatják, hogy az Uránia célközönsége a fizetőképes középosztálybeli polgárság lenne, még sem lehet azt mondani, hogy Molnár Viktorék ne tettek volna meg mindent a munkásság bevonása tekintetében, „1908-ban például Molnár Viktor elnök a fővárosi tanácshoz intézett levelében az olcsóbb ülőhelyek számának szaporítását is elsősorban azzal magyarázza, hogy ezzel kívánják módot teremteni arra, hogy „a kedvezőtlen vagyoni viszonyok között élő munkás és iparos osztályoknak”¹³⁶ is lehetőségük legyen az előadások látogatására.”¹³⁷ Perényi azzal magyarázza a munkásság esetében elmaradt

¹³¹ Az országút. *Világ*.1913. 285. p. 14.

¹³² Perényi Roland (2021) p.129-146.

¹³³ Tudományos színház. *Népszava*. 1899. 103. p. 2.

¹³⁴ Perényi Roland (2021) p. 143

¹³⁵ Uo. p. 143-144.

¹³⁶ Molnár Viktor elnök levele a fővárosi tanácshoz. 3155/1908 IX., BFL IV. 1420.c, 53.kisdoboz In. Perényi Roland (2021.) p. 144.

¹³⁷ Uo. p. 144.

magasabb néző számot, hogy a szakszervezetek illetve munkásmozgalmak erre az időre már megteremtették a saját művelődési lehetőségeiket.¹³⁸

Ezekből a tényezőkből kiindulva kellett meghatározni, kiválasztania az Uránia előadásainak témáját. Célközönsége a széles budapesti társadalmi réteg, és ebbe beletartozott a fizetőképes középosztálybeli polgárság és a munkásság egyszerre. A budapesti Uránia mintája a kezdetektől fogva a berlini Uránia volt, melynek „*czélja a természet ismeretével járó örömeinek terjesztése*” írja Kapitány Kálmán, *A berlini Uránia*¹³⁹ című cikkében. Kapitány 1904-es írásakor a színház már ötödik esztendejében jár, a berlini Uránia pedig már 16 éve működik (1888 óta). Kapitány sorra veszi mik a hiányosságai a magyar Urániának, és miben különbözik elődjétől. Egyik legfontosabb különbség épp a témaválasztásban volt. Kapitány kifejti, hogy míg a berlini Uránia csak természettudományos darabokat játszik, addig a magyar közönség humán beállítottságú, „*míg a berlini Uránia (...) csupán az exact tudományokra szorítkozik (...) A magyar közönség legnagyobb része ugyanis nem az exact, hanem a humán témák iránt fogékony, az kisebb rész pedig mégis amazokhoz hajlik, az már rég megtalálta helyét a hatalmas Természettudományi Társulatban.*”¹⁴⁰

Természetesen azt is meg kell vizsgálnunk, hogyan valósult ez meg a gyakorlatban. Ahogy említettem, az Uránia egyesület megalapításával a színház szakmai támaszt, szakmai segítséget is kapott: „*az egyesület, szakosztályai útján, magára vállalja a színház szellemi vezetésének egy részét is, midőn megiratja vagy kijelöli azokat a darabokat, amelyeket az Uránia színpadán előadnak.*”¹⁴¹ Ez azt jelentette, hogy szakosztályok jöttek létre, melyek különböző témákban dolgoztak a színház javára. Ám ez körülbelül 3 évig tartott, amikor az egyesület „szakított” a színházzal, s lényegében Molnár Viktor maradt a kapocs a két intézmény között, minthogy elnöke volt a színháznak, elnöke volt az egyesületnek és a folyóiratnak is. Ez a szakítás, a sajtóból és nyilatkozatok alapján úgy tűnik, hogy nem valamilyen nagy sértődés miatt alakult ki az intézmények között, egyszerűen az autonómiának és szuverenitásnak megtartása végett történt.

„*Molnár Viktor kultuszminiszteri tanácsos, az egyesület elnöke ismertette az egyesület három évi fejlődését, kijelölte működése irányát és sikereivel megmutatta az egyesület fennállásának jogosultságát. Az egyesületnek a színházzal való kapcsolatát lazítani kellett, hogy mindkét intézmény a maga rendeltetésének élhessen, így lett a színházat támogató egyesületből önálló tudományos faktor, amely a művelt közönség soraiban kívánja a tudományt népszerűsíteni, ellentétben a színházzal, amely a nép szélesebb köreiben talált magának működésre teret.*”¹⁴²

Térjünk vissza a korai együttműködés során létrejött szakosztályokhoz, mely jó kiindulópont arra nézve, hogy milyen tematikákba sorolhatjuk, az Uránia előadásokat. Az 1901. évi közgyűlés jegyzőkönyvében¹⁴³ olvashatjuk az egyesület által megadott szakosztályok címeit, és azt az érdekességet is, hogy az eredetileg tervezett 26 szakosztály lényegében nem működött – „*nagy száma lehetetlenné tette az intensív működést*”¹⁴⁴ - ezért 8 szakosztályra csökkentették.

- a) physika-csillagászat, (chemia, meteorológia),
- b) természetrajz,
- c) földrajz, földtan, néprajz,

¹³⁸ Uo. p. 144-145.

¹³⁹ Dr. Kapitány Kálmán (1904.) p. 41-43.

¹⁴⁰ Uo. p. 42.

¹⁴¹ Molnár Viktor (1900) p. 2.

¹⁴² Az Uránia-egyesület közgyűlése, *Budapesti Hírlap*, 1902. 81. p.10.

¹⁴³ Jegyzőkönyv. Uránia Népszerű Tudományos folyóirat 1901. 4. p. 105.

¹⁴⁴ Uo. p.105.

- d) orvostudomány,
- e) irodalom, nyelv- és széptudomány,
- f) történelem, bölcsészet, jog- és államtudomány,
- g) művészet,
- h) technika.

A következő évi közgyűlésben¹⁴⁵ (1902.) Molnár Viktor az egyesület és a színház kapcsolatának lazábbá tételét így jelentette be: „eredetileg az Egyesület erkölcsi támasza és irányzója kívánt lenni a színháznak. Később belátta az Egyesület, hogy ennél a másodrendű szerepnél meg nem maradhat s így tűzte ki céljául, hogy, míg a színház a nép széles rétegei számára népszerűsíti a tudományt, addig az Egyesület a társadalom műveltebb rétegeiben munkálkodjék.”¹⁴⁶

Véleményem szerint ez fordítva történt, az egyesület éppen a szervezett vidéki előadásaival a szélesebb társadalom oktatásán dolgozott, míg a színháznak nagyjából megmaradtak a középosztálynak szóló „díszes” előadások. Perényi is utal erre, hogy az Uránia színház harmadik évadáról szóló jelentésben kijelentik, „minthogy az előadások „csiszoltabb ízléssel bíró” fővárosi közönségnek szólnak, ezért az előadások színvonalát úgy tartalmasság, mint külső dísz tekintetében minél magasabb színvonalra emeljük”¹⁴⁷

Az Uránia természettudományos darabjai

Az előző gondolatmenetet követve a következő fejezetet a „tudományos” Uránia bemutatására szűkítem: az 1901-ben kialakított szakosztályok tematikája marad ugyan, de elkezdi önálló előadásokban működni az Uránia Egyesület is. Ennek első lépése az úgynevezett *tudományos előadások*, melyeket az Uránia színház színpadára terveztek és vetített képes előadások voltak. Fontos megjegyezni, hogy ezek nem a teljes estét betöltő, három felvonásos, színházi jellegű szórakoztató előadások voltak, hanem tudományos felolvasások:

- Lóczy Lajos dr. »A Föld történetéről«,
- Marczali Henrik dr. »Magyarország történetéről« (2 előadás),
- Daday Jenő dr. »A vízcsepp lakóiról«,
- Nuricsán József dr. »Az égésről«,
- Klupathy Jenő dr. »A villamos sugarakról«.

A „tudományos előadások” című sorozatról a korabeli sajtó nagy lelkesedéssel számolt be, s hirdette az egyesület újdonságát, az „*Uránia-egyesület vezetősége Molnár Viktor miniszteri tanácsossal élén, nevezetes lépésre határozta el magát. Már a jövő héten modern eszközökkel és kísérletekkel egy-egy tudományág alapvető igazságait akarja közkinccsé tenni s egyúttal megismertetni azt az irányt is, amelyben az illető tudományág fejlődése megindult. Ennek a modern feladatnak szinte tökéletes teljesítésére sikerült tudósaink javát megnyernie*”¹⁴⁸ írja a Pesti Hírlap.

Az első előadás dr. Nuricsán József a *Tűz* című előadása volt, amiről a Magyar Nemzet beszámolóját így kezdi „*Az Uránia tudományos egyesület ma délután kezdi meg azt az előadás-sorozatot, melynek értékét az experimentálás adja meg. Szakítást jelent ez azzal a rendszerrel, mely imitt-amott még ma is kísérletek nélkül merészül természettudományi témákról szólni. Másrészt a nem természettudományi témákat is ebbe a keretbe akarja szintén fog-*

¹⁴⁵ Jegyzőkönyv. *Uránia Népszerű tudományos folyóirat* 1902. 4. p. 132-135.

¹⁴⁶ Uo. p.132.

¹⁴⁷ Perényi Roland (2021) p 142.

¹⁴⁸ Ciklusos előadások az Urániában. *Pesti Hírlap*, 1901. 67. p. 8.

lalni, ha népszerűsítésük szintén technikai eszközöket kíván. Minden szerdán és szombaton délután öt órakor terveznek ily kísérletekkel kapcsolatos előadást. Ma délután Nuricsán József dr., egyetemi magántanár a legérdekesebb kémiai kérdést: A tűz mibenlétét fogja kísérleteivel megvilágítani.”¹⁴⁹ Nuricsán kísérletei között bemutatja a foszfor víz alatti égését; hogyan lehet az égés hőmérsékletét fokozni és a test égését gyorsítani; robbanógázzal töltött szappanbuborék elégetése a tenyérben, vagy durranógáz a lombikban; durranógáz mészdarab hevítésével előállított Drumond-féle vakítófény.

A vízcsepp lakóiról Daday Jenő adott elő, melynek alkalmával mikroszkopikus felvételeket mutatott be a közönségnek: „ezúttal Daday Jenő dr egyetemi magántanár a vízcsepp lakóiról tartott mikroszkopikus bemutatással kísért előadást. Szemtül-szembe láttuk sok ezerszeres nagyítással a fehér vászonra vetítve a vízcsepp nyüzsgő világát. A láthatatlan apróságok, ezerszerre megnagyítva, mint bizarr szörnyetegek száguldoztak, keringtek, tolakodtak, szemünk előtt küzdve a létért és felfalva egymást.”¹⁵⁰

Lóczy Lajos a Föld múltjáról, eredetéről, jelenkori állapotáról és valószínűségéről beszélt. Prezentációjában képek segítségével mutatta be, hogyan képzelhetjük el a Föld elkülönülését a Naptól és az átalakulását egy forró gázgolyóból a mai szilárd, lakható állapotába.

A villamos szikra című előadásában Klupathy Jenő „az »ismeretlen« világnak egy tüneményét akarja bemutatni, amire nincs külön érzékszervünk, mint a fény, a hang és a hő számára, de amit mégis megismerünk.”¹⁵¹ Az Uránia annyira felkészült a kísérleti előadásra, hogy külön kísérleti-laboratóriumot állíttatott fel a téli kertben. Bár az Uránia régóta munkálkodott saját laboratórium felállításán, ez a laboratórium sem állandó helyiség volt, csak erre az alkalomra állították fel: „Ez alkalomra külön kísérleti laboratóriumot állítottak fel a téli kert egyik sarkában, míg a tágas helyiség többi részét zsúfolásig töltötte meg a tanulni vágyó közönség. A laboratórium asztalán ott állott készen a villamos gépek és készülékek egész sora. Óriási pléhtáblák a villamosság felfogására és rengeteg rézsodrony-karikák a rezonancia kimutatására. Az összes kísérletek feltűnő szerencsével sikerültek. Pedig az Uránia laboratóriuma ez idő szerint még mindig csak rögtönzött.”¹⁵²

Az utolsó darab a sorozatban Marczali Henrik Magyarország történetét feldolgozó két részes előadása volt, mely kilóg a természettudományos és vagy kísérleti témák közül. Véleményem szerint a fentebb már említett „modern eszközök” szükségességét sem igényli a darab, így valószínűleg a humán téma, vagy a magyar hazafiság hirdetésére való törekvés miatt került be egy történelemtudományi előadás a sorozatba.

„A mai előadás keretében Magyarország történetét a mohácsi vészig olvassa fel s Marczali beosztása az, hogy a képsorozat teszi az események vázát. A csaták és az események külső képe, amit el sem mond szövegekönyvében, az Uránia vászon függönyén jelenik meg. A szövegekönyv pedig ismerteti a történelem belső rugóit, nyomozza és lapidáris rövidegességgel kideríti az okokat. A bemutatásra kerülő képek közül igen érdekesek a római emlékeket (Traján hidja, a zarmizegetuzai amfiteátrum), Attila korát ábrázoló, azután a honfoglalást illusztráló Feszty-féle körkép részletei, Lotz freskói, Stróbl szobra, a ránk maradt magyar műemlékek képei stb. Egészben véve ritka tanulságos élvezetben lesz ma része a közönségnek.”¹⁵³

A második rész feldolgozásával még elégedettebb volt a sajtó és a közönség: „mely a mohácsi vésztől a jelenkorig terjedő időközt tárgyalja. Ez a rész még gazdagabb képekben, mint az előző volt és a legnagyobb hatásra II. Lajos tetemének feltalálása, Buda képe Ferdinánd koronáztatása idejéből, Szapolyai János és II. Szulejmán képe, Izabella távozása Erdélyből, az egri nők, Zrínyi kirohanása, a tordai országgyűlés, Kolozsvár Báthory István ide-

¹⁴⁹ A tűz. *Magyar Nemzet*. 1901. 73. p. 6-7.

¹⁵⁰ A vízcsepp lakói. *Pesti Hírlap*, 1901. 76. p. 11.

¹⁵¹ A villamos szikra. *Magyar Nemzet*. 1901. 83. p. 10.

¹⁵² A villamos szikra. *Pesti Hírlap*, 1901. 83. p. 7.

¹⁵³ Magyarország története. *Magyar Nemzet*. 1901. 86. p. 8.

jéből, Illésházy, Bocskay, I. Rákóczi György, Pázmány Péter, Bethlen Gábor, Zrínyi Miklós és Kemény János képe, a Rákócziak kastélya Sárospatakon, a szentgotthárdi csata, Zrínyi és Frangepán, Kolonics, Thököly Imre képe, a Rákóczi Ferencz-kori képek, Buda visszafoglalása, a zentai csata és a Mária-Terézia-féle képek számíthatnak.”¹⁵⁴

1903-tól az Uránia egyesület Uránia felolvasások címen rendez előadás-sorozatot. Olyan mintha az 1901-es év „tudományos előadásai” címe megváltozna s innen „Uránia felolvasásoknak” nevezik őket:

Pekár Gyula dr.: „Beato Angelico: A mennyország a festészetben.”

Wittmann Ferencz: „Az elektromos hullámokról.”

Mahler Ede dr.: „Babylon és a Biblia“

Marczali Henrik dr.: „A magyar hadügy fejlődése. “

Az Uránia felolvasásai azért nagyon fontosak az Uránia egyesület történetében, mert többek között e felolvasások alapozzák meg a későbbi, úgynevezett *vidéki akciókat*. Az Uránia egyesület 1904-ben indítja el a *vidéki akciókat*, ezt az előadás-sorozatot nevezem én viccesen „DIY” („Do it yourself!” = „Csináld magad!”) előadásoknak, ugyanis az egyesület kitalálja, hogy kölcsönözhető¹⁵⁵ előadásokat készít. Megírta az előadás szövegvérvét, elkészíteti a megfelelő képeket az előadáshoz, majd pedig kölcsönözhető vetítógépeket biztosít. Ezután aki igényli, megtarthatja a kölcsönzött előadást. Így tudja biztosítani az Uránia, hogy vidéken is az Uránia egyesület által szervezett előadásokat játsszák, mely így egyre szélesebb körhöz eljuthatott.

Az Országos Középiskolai Tanáregyesület közleményében nagy lelkesedéssel jelenti be az új kezdeményezést:

„Az Uránia-Egyesület vidéki akciója. Nagyon életrevaló újításra határozta el magát az Uránia-Egyesület, a tudományok népszerűsítésére alakult eme hasznos új közművelődési intézményünk. Eddig célja elérésére csak az Uránia-színház és az Uránia cz. folyóirat állottak rendelkezésére. Ezek közül főleg az Uránia-színház látványos előadásai bizonyultak hatásos eszköznek a tudományos ismeretek népszerűsítése szempontjából. Az egyesület folyóirata, bár ügyesen szerkesztett, jóra való folyóirat, mégis kénytelen küzdeni a többi folyóirattal, sőt napi- és hetilapok versenyével. Ellenben az Uránia-színház a maga nemében páratlan intézmény, mely a főváros kulturéletében máris számottevő és népszerű tényezővé nőtte ki magát, s jótévő hatása ma már elvitázhatatlan.

A látványosságban rejlő vonzóerőt most az egyesület ki akarja terjeszteni a vidéki közönségre is. Érdekes előadásokat írat egyes kiváló írókkal s az előadások kinyomatott példányait, valamint az előadáshoz szükséges vetítő készüléket és képeket a szükséges felvilágosítások kíséretében megküldi minden hivatott érdeklődőnek, aki a vidéken népszerű előadásokat akar rendezni. Még a szállítás nehézségeit is eloszlatja az Uránia egyesület, amennyiben oly ládat készített a vetítő készülékhez és képekhez, amelybe egyszerűen csak bele kell tenni az eszközöket, minden fáradságos csomagolás nélkül. A gépek és képek használatáért csak épp olyan díjat szed, amely a szállításnak és az eszközök kopásának a költségét fedezi.”¹⁵⁶

Ezek az előadások, természetesen nem hasonlíthatóak az Uránia színház nagy volumenű előadásaihoz, csupán azért érdemes ebben a fejezetben említést tenni a vidéki akciókról, mert láthatjuk a fejlődést, hogy az Uránia színpadon szereplő felolvasás milyen úton-módon

¹⁵⁴ Uránia. Magyar Nemzet. 1901. 89. p. 8.

¹⁵⁵ A vetítőkészülék használatáért - 3K. Egy Auer harisnyáért - 80 f. A képanyagért (egy-egy előadás után) - 1K 50 f. 50 db szövegvérvét: egy ív terjedelmű - 3K. Tájékoztató értesítés az „Uránia”-Egyesület vidéki akciója érdekében. Uránia Népszerű tudományos folyóirat. 1903. 11. p. 464.

¹⁵⁶ Az Uránia -Egyesület vidéki akciója. Az Országos Középiskolai Tanáregyesület közlönye, 1903. 22. p. 471.

jut el a szélesebb közönséghez. Ki kellett lépni a vetített képeknek a színház keretei közül, hogy megtalálja célközönségét.

A színház, egyesület tudományos-ismeretterjesztő előadás-sorozatai után most részletesen fogom elemezni az Uránia tudományosnak – vagy inkább valóban természettudományosnak mondott, darabjait. A gyűjtemény weboldalán, egy-egy bejegyzést címkézni, más szóval „tagelni” lehet. Hasonló kategorizálásra alkalmas lehetőség, mint amit a papíralapú *Uránia cédulák*, segítségével végeztem el, csak itt most könnyebben kezelhető, változtatható.

A következőben, azt mutatom be a példa segítségével, hogy milyen Uránia darabokat jelöltem, „Kísérleti tudományos előadás” címkével. A címkével azokat a darabokat láttam el, melyeknek leírásában, valóban élő kísérletet (science show) láthatott a közönség.



The screenshot shows the website for 'URÁNIA', the Hungarian Scientific Theatre. The page title is 'Uránia Tudományos Színház előadásainak gyűjteménye'. There are navigation links for 'Gyűjtemény', 'Uránia Idővonal', 'Szerzők', and 'Irodalom'. A search filter is set to 'Tag: Kísérleti tudományos előadás'. The results are sorted by 'Relevance' and show two entries. The first entry is 'A cseppfolyós levegő', dated 2023.06.01, by Grabovszky Kamill. The second entry is 'Tudományos előadások az Urániában', dated 2023.07.20, by Klupathy Jenő, Lóczy Lajos, and Marczali Henrik dr. The third entry is 'Mikor a levegő cseppfolyóssá lesz', dated 2022.03.05, by Klupathy Jenő.

34. kép "Kísérleti tudományos előadás" címkével ellátott darabok az Uránia gyűjtemény weboldalán.

A fent már említett darabok mellett, melyekkel az Uránia „tudományos előadásainál” már találkoztunk, nem sok kísérlettel egybekötött darabot játszott a színház.

1899. november 4. amikor a színház hivatalosan megnyitotta kapuit, a fő attrakció, azaz a nyitó előadás előtt, ami a *Küzdelem az északi pólusért* című előadás volt, egy rövidebb kísérleti előadással kezdte működését a színház, Klupathy Jenő prezentálásában. *Mikor a levegő cseppfolyóssá lesz*, címet viselő előadás, témájában ügyesen passzolt a fő darab tematikájához, „Az első előadás, mely november 4-én lesz, Klupathy Jenőnek »A mikor a levegő folyóssá lesz« című demonstratív előadásával kezdődik. Szerző a levegő cseppfolyósításáról, a hideg keletkezéséről fog beszélni, bevezetve így a hallgatóságot a másik darabhoz, melyet Cholnoky Jenő dolgozott át »Küzdelem az északi sarkért« címmel.”¹⁵⁷

¹⁵⁷ Uránia színház megnyitása. *Magyar Nemzet*, 1899. 299. p. 8.

Érdekes, hogy ugyanezt a témát – a cseppfolyós levegőt – 13 év múlva, 1914-ben szintén feldolgozza a színház, ekkor már egész estés, ugyancsak kísérletekkel bővített előadás-ként, melynek Grabovszky Kamill volt az előadója. A Pesti Hírlap meg is jegyzi: „a színház a megalakulásának az esztendejében már adott egy ilyen tárgyú darabot, a melyet Klupathy Jenő írt, Mikor a levegő cseppfolyóssá válik címmel. A téma eléggé érdekes és fontos ahhoz, hogy érdemes legyen rá visszatérni”¹⁵⁸

A „Tudományos előadás” címkével ellátott előadások sora tovább bővül, s egy újabb érdekes Uránia féle kezdeményezésre hívnám fel a figyelmet, 1912-ben *Tudományos mozgóképek* című előadással bővítette repertoárját a színház. 1912-ben egyre több hosszabb mozgóképfénykép szerepel az előadásokon, sőt, már egész estét betöltő mozgóképfénykép előadások is felkerülnek a műsorra. Azonban, hogy a színház hű maradjon eredeti törekvéséhez és a tudomány-népszerűsítés maradjon a fő célja, ezért a műsorában szereplő mozgóképfényképek nem az általában „populárisabb” mozi filmek voltak, hanem az ismeretterjesztésre is alkalmas mozgóképfényképek. Ezek közül a hosszabb mozgóképfényképek közül a *Tudományos mozgóképfényképek* című darab igazából a színház számára egy újabb lehetőség volt az újításra, mert a színház úgy hirdette meg, hogy ciklusosan, tudományos mozi előadásokat szervez, melyekhez magyarázó szöveget biztosít. „Az Uránia színház (...) a rendkívül érdekes, úgyszólván a természettudományok minden ágát felölelő tudományos mozgóképfényképeket akarja a közönségnek bemutatni és ezért tervbe vette, hogy időnkint tisztán tudományos filmekből összeállított mozgóképfényképelőadást tart.”¹⁵⁹

„Természettudomány” címkével láttam el a szigorúan tudományos értelemben vett előadásokat, ami biológiával, fizikával, matematikával foglalkozik:

- 1900. január 30. Más világok, mint a mienk, szerző Hoffmann Ottó
- 1900. február 9. A föld regénye, szerző Hoffmann Ottó
- 1900. április 4. A felhők, szerző: Karvázy Zsigmond
- 1902. február 17. Állatok világa, a szerző: Váncza Mihály
- 1911. szeptember 12. A tengerfenék titkai, szerző Abonyi Sándor
- 1912. június 18. A férfi és nő, szerző: Király Pál
- 1913. november 25. A növények belső élete, szerző: France Rezső
- 1913. március 2. Az ember helye a természetben, szerző: Lenhossék Mihály dr. (Országos Ismeretterjesztő Társulat felolvasása)
- 1914. február 8. Képek a madárvilágból, szerző: Lendl Adolf dr. (Országos Ismeretterjesztő Társulat)

Azonban két fontos természettudományos téma hiányozhat még az olvasónak, melyeket ezeken kívül is külön kezeltem (külön címkéztem), a csillagászat és a földrajz.

A csillagászat témában is bővelkedik az Uránia színház repertoárja, de nem feledkezhetek meg a tudományos színház, mint műfaj első megjelenéséről, mely a berlini Urániából került az Opera színpadára. M. Wilhelm Meyer *Kirándulás a Holdba* című előadása. Érdekessége a darabnak, hogy egy „aktuális” jelenséget dolgozott fel, az 1887. augusztus 19-i teljes napfogyatkozás leírását és magyarázatát¹⁶⁰, mely a budapesti bemutatót tíz évvel megelőzve, a berlini Uránia nyitó előadása volt. Persze a budapesti közönségnek tíz év sok idő, azonban a csillagászat időintervallumban nézve igen aktuális égi jelenség volt, melyet az akkori magyar sajtó is alaposan feldolgozott, tehát emlékezhetett a magyar közönség a jelenségre.¹⁶¹

¹⁵⁸ A cseppfolyós levegő. *Pesti Hírlap*, 1914. 120. p.12.

¹⁵⁹ Tudományos mozielőadás. *Pesti Hírlap*, 1912. 296. p. 8.

¹⁶⁰ Kövesligethy Radó, Tudományos színház, *Pesti Hírlap*, 1897. 58. p. 1-3.

¹⁶¹ Lásd például: Az augusztus 19-iki napfogyatkozás. *Képes folyóirat. A vasárnapi Ujság füzetekben*. 1887. 2. kötet p 225-228.

A csillagászzal foglalkozó előadások sora itt olvasható:

1899. november 10. A potsdami csillagdáról, szerző: Konkoly-Thege Miklós

1899. november 13. A novemberi hullócsillagokról, szerző: Kövesligethy Radó

1899. november 19. A naprendszeréről, szerző: Kövesligethy Radó

1899. november 30. Az órákról, szerző Konkoly-Thege Miklós

1900. március 22. Nap és Hold, szerző: Kövesligethy Radó

1901. október 2. Betekintés a világegyetem csodáiba, szerző: Müller György (vendég-előadó)

1910. április 28. A Halley – üstökös, szerző: Massány Ernő

1913. január 19. Csillagászati megfigyelések hajdan és most, szerző Konkoly-Thege Miklós

A tudományos, csillagászati tematikájú művek az Uránia elindulása idején lényegesen fontosabb szerepet töltek be. Az aktuális égi jelenségek, mint például a Halley-üstökös fel-tűnése, a csillagászatot újra az Uránia érdeklődésének középpontjába hozta. „Az Uránia leg-közelebbi újdonsága egy, a Halley-üstökről bemutatandó nagyszabású, egy egész estét be-töltő tanulmány lesz. A darabot dr. Massány Ernő, a meteorológiai intézet assistense írta. A színház vezetőségének sikerült a darab technikai fölszerelése. A nagyközönségnek alkalma lesz ezen tanulmányból az üstökösök, különösen a közeljövőben földközelve érő történelmi nevezetességű Halley-üstökös szakszerű megismerése.”¹⁶²

A Magyar Földrajzi Társaságnak önálló felolvasó estje volt az Uránia színpadon. Fon-tos megjegyezni, hogy az Uránia jelentős külföldi vendégeit, előadóit köszönheti a Földrajzi Társaság szervezésének. A Földrajzi Társaság előadásait sem lehet az igazi tudományos szín-ház műfajába sorolni, azonban fontos megjegyezni, hogy ezek az előadások is mind vetített képes előadások voltak. Példaként a Földrajzi társaság a következő előadókat, előadásokat hozta az Uránia színházba.

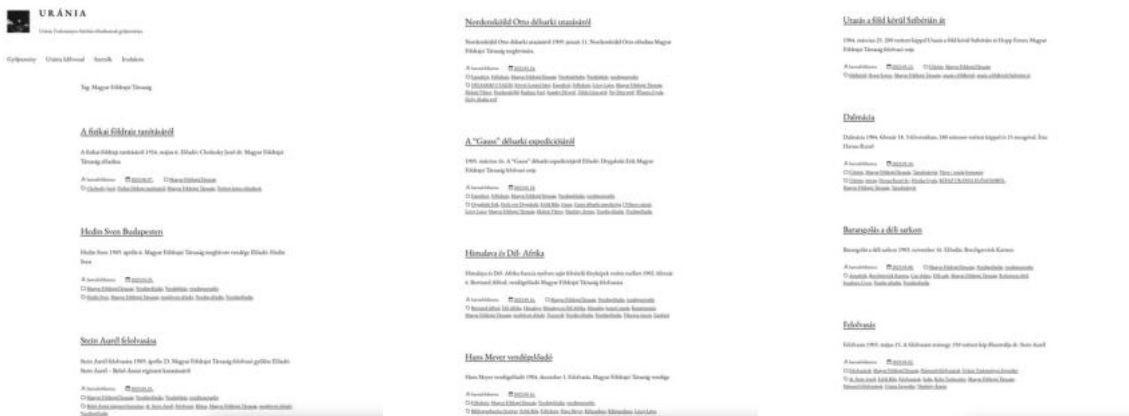

35. kép "Magyar Földrajzi Társaság" címkével ellátott darabok az Uránia gyűjtemény weboldalán.

1902. február 6. Himalaya és Dél-Afrika, előadó: Bertrand Alfréd

1903. február 26. Három év Belső-Ázsiában és Tibetben, előadó: Hedin Sven

1903. május 15. Stein Aurél dr. felolvasása

1903. november 16. Barangolás a déli sarkon, előadó: Borchgrevink Karsten

1904. február 18. Dalmácia, szerző: Havass Rezső

1904. március 25. Utazás a föld körül Szibérián át, előadó: Hopp Ferenc

1904. december 1. Hans Meyer vendég-előadása

¹⁶² Halley üstökös az Urániában. Népszava, 1910. 97. p. 6.

1905. március 16. A „Gauss” délsarki expedíciója, előadó: Drygalszky Erik
 1909. január 11. Nordenskjöld Otto délsarki utazásáról
 1909. április 23. Belső-Ázsia régészeti kutatásáról, előadó Stein Aurél
 1909. április 6. Hedin Sven újra Budapesten
 1916. május 6. A fizikai földrajz tanításáról, szerző Cholnoky Jenő

A Magyar Földrajzi Társaságon kívül, az Országos Ismeretterjesztő Társaság is rendszeres felolvasásokat, előadásokat tartott az Urániában. Ezek közül, két előadás a „tudományos” kategóriába is bekerült, bár véleményem szerint az Ismeretterjesztő társaság előadásai inkább társadalomtudományi kategóriába sorolhatók.

1911. november 5. Reformképes-e a Kelet?, Előadó: Vámbéry Ármin
 1912. január 21. Előadás báró Eötvös Józsefről, Előadó: Marczali Henrik dr.
 1912. február 25. Fejlődés, Előadó: Gróf Teleki Sándorné
 1912. november 10. Szocializmus és fejlődés, Előadó: Apáthy István dr.
 1913. január 19. Csillagászati megfigyelések hajdan és most, Előadó: Konkoly-Thege Miklós
 1913. március 2. Az ember helye a természetben, 80 vetített képpel, Előadó: Lenhossek Mihály dr.
 1913. február 9. A beteg gyermek, vetített képekkel, Előadó: Bókay János dr.
 1913. december 14. Tapasztalataim az egyenlítői Afrikában Előadó: Kalmár Jenő
 1914. február 8. Képek a madárvilágból (Kirándulás az Aldunán) 1914. február 8. Előadó: Lendl Adolf dr.
 1914. február 22. Kultúra és boldogság, Előadó: Wildner Ödön dr.

Az Országos Ismeretterjesztő Társulat aktuális társadalmi kérdésekről tartotta előadásait, melyek mindig ingyenesek voltak. Ezeket a témákat igényelte is a korabeli közönség az aktuális politikai viták és a fokozódó háborús hangulat miatt.

„Reformképes-e a Kelet?”

„Vámbéry Ármin személyes tapasztalataival, idézetekkel s tudományos argumentumokkal cáfolta azt a hiedelmet, hogy a muszlim faji sajátságánál fogva képtelen a fejlődésre, vagy hogy az iszlám vallás gátolná meg a kulturális haladást. Rámutatott arra, hogy a zsarnoki uralom hosszú évszázadai miatt kellett ennek a reformképes népfajnak az európai kultúra mögött elmaradnia. A másik momentum a mozlim konzervativizmusa. Igazolta, hogy a Kelet megmozdult s kultúrája a nyugati népek kultúrájához való közeledést mutat”¹⁶³

„Fejlődés”

„Kifejtette előadásában, hogy az utolsó száz év óta óriási arányokban haladt a humanitás és ez állításának bizonyítására összehasonlítást tett a száz esztendő előtti állapotokkal. Ma a háború is idejét múlta. Az emberiség evolúciójának a háború is csak éppen olyan kilométermérője, mint amilyen volt a kínpad, a máglya és a rabszolgotartás.”¹⁶⁴

¹⁶³ Vámbéry Ármin előadása. *Pesti Napló*, 1911. 264. p. 16.

¹⁶⁴ Gróf Teleki Sándorné felolvasása. *Pesti Napló*, 1912. 49. p. 16.

„Szocializmus és fejlődés”

„(...)Tőlünk telhetőleg rajta kell lennünk, hogy a szocialista pártok szertelenségei enyhüljenek és ezáltal törekvéseiknek igazsága és jogosultsága könnyebben megérthetővé, legyen azok előtt is, akik ellen küzdelmeik irányulnak. Erre legjobb eszköz: kiragadni a szocialisták jelenlegi felfogásuk egyoldalúságából és társadalmilag megnevelni a munkásokat is. Nem tenni őket saját érdekeik árulójává, de meggyőzni őket arról, hogy, a különböző társadalmi és nemzeti érdekek összeegyeztetése a saját legfőbb érdekük is.(...) Az eddigi fejlődés betegségei épp onnan származtak, hogy a gazdasági szocializmus mögött az erkölcsi szocializmus messze elmaradt. Ez a betegség lelkikkel gyógyítható: az együttes a társas erkölcs fejlesztésével.”¹⁶⁵

„Kultúra és boldogság”

„Az előadó az optimisták és a pesszimisták felfogását állította szembe, és a neutralistákkal foglalkozott. Ő maga a melioristákhoz tartozónak vallotta magát, ahhoz a csoporthoz, amelyik a kultúra fokozatos, de folytonosan előretörő haladásában s az ezzel karöltve fejlődő emberi boldogságban hisz.”¹⁶⁶

Erős kritikát kapott Bókay János dr. előadása, akinek személye, és darabjának kecsgető címe is vonzotta a közönséget.

„A felolvasó a beteg gyermekre vonatkozó kitűnő ismereteiből óvakodott valamicskét is elárulni a megjelent családanyáknak és családapáknak; a felületesség nagy vonásaival kórtani értekezletet tartott csupán a gyermekgyógyászat történetéről, gyermekkórházak és lelencházak fejlődéséről. Az ember odahaza elolvashatta volna az egészet a lexikonban, amelynek stílusát is híven utánozta az előadó; éppoly száraz és szófukar volt. (...)”¹⁶⁷

Nemcsak a száraz ismeretek közlésével, hanem az elavult, rosszul megválasztott hivatkozásokkal sem voltak elégedettek, illetve baj volt azzal is, ha történeti ismertetést taglal az előadó, és nem jelenítette meg az összes korszakot.

„a tizennyolcadik században jelent meg, így kezdődik: „Orvosi tanítás a gyermekek nyavalyáinak megismeréséről”. Vagy Csupó Józsefnek svédből fordított gyermekgyógyászati tankönyve, amelynek címe ezekkel a szavakkal vezetődik be:

„Kis gyermekek Ispotálya melyben különféle nevezetesebb nyavalya és külső hibái a kis gyermeknek s ezek iránt lehető orvoslás, stb. ...“ (...) Középkor semmi... Újkor nagyon kevés. Lelencházak és forgóládák. Legújabb kor: gyermekmenhelyek és couveuse-ök.(...)”

Az előadás nem a beteg gyermekről szólt, hanem a kórházak, lelencházak történetének ismertetéséről, jelentette ki a kritika.

„A közönség várta a beteg gyermeket. A beteg gyermek nem jött. (...) A közönség csalódott. És mindez nem lett volna, ha a tudós felolvasó például ezzel a címmel hirdette volna előadását: „A lelencházak története“. Vagy: „Néhány sikertelen kórházi felvétel“.”¹⁶⁸

Tudományos és társadalomtudományos előadások után, a korszak egy igen idevágó és aktuális kérdése a következő téma, amit fontosnak tartok bemutatni, mely nem más volt, mint a nőkérdés az Urániában.

¹⁶⁵ Szocializmus és fejlődés. Apáthy István előadása. *Pesti Napló*, 1912. 267. p. 15.

¹⁶⁶ Kultúrai boldogság. *Az Ujság*, 1914. 47. p. 18.

¹⁶⁷ A beteg gyermek. Bókay János felolvasása. *Pesti Napló*, 1913. 36. p. 11-12.

¹⁶⁸ Uo. p. 12.

Nőkérdés az Urániában

Attól függetlenül, hogy az Uránia szerzői között nagyobb arányú a férfi szerzők listája, úgy gondolom, hogy az Uránia történetében szereplő női karakterek szép számmal megjelentek és e szereplők között igen fontos személyiségek mutatkoztak be (például: Tordai Grail Erzs, Berta Ilona, Tormay Cécile, Hampelné Pulszky Polixénia, Jeszenszky Sándorné, Sebestyén Károlyné, Vészi Margit, S Bokor Malvin, Gáspármé Dávid Margit). Arról nem is beszélve, hogy maga a feminizmus és a nők világa – igaz többnyire férfi írók jóvoltából – többször is megjelent az Uránia színpadon.

Még mielőtt rátérünk a nőkérdés nézeteivel foglalkozó előadásokra, talán érdemes visszaidézni az Uránia színház megjelenésének körülményeit Magyarországon. Az első tudományos színházi előadás Magyarországra invitálása és Budapestre hozatala rangos főúri hölgyeknek köszönhető, még akkor is, hogyha az Uránia alapításának szervezésében politikus férfiak vettek részt.

A sok főrangú név közül Csáky Albinné tette a legtöbbet az ügy érdekében, de ki is volt Csáky Albinné? Bolza Anna grófnő, ősnemes – csillagkeresztes és palotahölgy - 1847-ben Szarvason született.¹⁶⁹ Csákyiné fontos támogatója volt az irodalomnak és a művészeteknek, valamint aktívan jótékonykodott. Részben neki köszönhető, hogy létrejött a műbarátok körének egy tevékeny csoportja, amelyben ő maga is aktív tag és az irodalmi szakbizottság elnöke volt. Emellett vezette a Kisdédóvó Egyesületet, a budapesti Általános Poliklinikát és a Mária-Dorothea Egyesületet. Számos szépirodalmi művet alkotott, melyek a Magyar Szalonban és a Hét című lapban kerültek publikálásra. Nőkérdés¹⁷⁰ címmel jelent meg a neve alatt szerkesztette könyvecske, mely a Mária-Dorothea Egyesület 10. évfordulójára íródott, 1895-ben. A kiadvány a híres neves korabeli magyar asszonyok, főrangú női személyiségek írásait gyűjtötte össze. Bennük többnyire a nők taníttatása, pályaválasztása, hivatása azok a kérdések melyekre keresik a válaszokat. Maga a Mária-Dorothea Egyesület is a magyar tanítónők segítségével, lakhatásával (az egyesület székháza a Magyar Tanítónők Otthona volt, mely szegény sorsú tanítónőket fogadott be), támogatásával, s nem utolsósorban taníttatásával foglalkozott. A Mária-Dorothea Egyesület tagjai és szervezői között több olyan nevet ismerhetünk, melyek az Uránia fontosabb tevékeny szereplői, szerzői közé sorolhatóak például: Berta Ilona, Hampelné Pulszky Polixénia, Tordai Grail Erzs, Sebestyén Stetina Ilona stb. Ezen igen rövid kitekintéssel, láthatjuk, hogy egy igen „masszív” női főrangú társaság is jelentősen részt vesz az Uránia köreiben, akik kiállnak a női jogokért még akkor is, ha többségük igazából férjeik nevét viselve szerepelt.

Elsőként a férfi szerzők által írt Uránia darabokat fogom ismertetni, melyek nőkről, vagy a nőkérdésről szólnak.

1900. május 18. A női szépség Írta: Méray Horváth Károly

„Minden bevezetés nélkül kezdődik a női szépség története. Az ember ősanáját látjuk félig állati alakjában. (Max Gabriel híres festménye.) Kócosan, ritkás bajuszával üldögél az ősi szépség, míg párja, az ősférfi vastag dorongot czipel. Érdekes a kép, mert tudományos igazságokra támaszkodva alkotott a festőművész fantáziája.”¹⁷¹

¹⁶⁹ Csáky Albinnéről, Csáky Albin Wikipédia jegyzékének „Életpályája” című fejezetében olvashatunk. https://hu.wikipedia.org/wiki/Csáky_Albin (Ellenőrizve: 2023. 08. 22.)

¹⁷⁰ Csáky Albinné. *A nőkérdés*. A Mária Dorothea Egylet tíz éves fennállásának ünnepére, Budapest, 1895. http://mtda.hu/csaky_albinne.html (Ellenőrizve: 2023. 08.23.)

¹⁷¹ A női szépség története, *Magyarország*. 1900. 136. p. 9.



36. kép Gabriel von Max: *Pithecanthropus alalus*, olajfestmény, 1894.

Gabriel von Max¹⁷² festményével kezd az Uránia a női szépség történetével foglalkozó, egy igen korai darabját. A darabot úgy hirdetik, mint művészeti és kulturális látványosságot,¹⁷³ ami igaz is, hiszen a nőkről, a női szépségről alkotott történelmi értékű művészeti és kulturális kincseket sorakoztat fel kronologikusan a darabban. Így kerülnek az asszír, egyiptomi, görög, római művészetek, a középkor asszonyalakjain át az olasz reneszánsz, és a szentimentalizmus, leghíresebb festményein látható nő ideálok és nőalakok korszakai egészen a XIX. század nőkultuszáig, „*a frivolitás legalsóbb rétegétől föl a genialitás magaslatáig mindenre van itt példa.*”¹⁷⁴

Tudományos színelőadás? Talán ezért került első helyre Gabriel von Max ősasszonyáról készült festmény, hiszen ahogy a sajtó publikálja „*a festő a tudomány útmutatása szerint vásznára varázsolta*”¹⁷⁵ az ősasszonyt.¹⁷⁶ Hiába a tudományosság, nem mindenki volt elégedett az első kép választásával: „*az Uránia a női méltóság ellen. Ma este az Uránia «A női szépség «története» cím alatt premiert mutatott be, mely tulajdonképpen a szabadkőmives*

¹⁷² Gabriel Cornelius Ritter von Max (Prága, 1840-1915.) cseh származású német festő és illusztrátor. https://hu.wikipedia.org/wiki/Gabriel_von_Max (Ellenőrizve: 2023. 08.23.)

¹⁷³ A női szépség története. *Pesti Hirlap* 1900. 136. p. 7.

¹⁷⁴ Uo.

¹⁷⁵ Uo.

¹⁷⁶ A „német Darwinnak” nevezett Ernst Haeckel hipotézise alapján készült festmény, mely szerint a Földet több emberi faj lakja, melyek közül egyesek filogenetikailag közelebb állnak a közös emberi őshöz, a *Pithecanthropus alalus*hoz, míg más fajok az evolúciós fejlődés sokkal fejlettebb szakaszában vannak. A kulturális evolúció és a biológiai fejlődés kéz a kézben haladt, egymást erősítve az emberi evolúció során. Ez a kép, Haeckel reményei szerint, hozzájárul majd magának az elképzelésnek a bizonyításához, miszerint az ember egy majomszerű ősből származik. Levit, Georgy, és Hossfeld Uwe: Ernst Haeckel, Nikolai Miklucho-Maclay and the racial controversy over Papuans. *Frontiers in Zoology*. 2020. 05. 25. https://www.researchgate.net/publication/341617902_Ernst_Haeckel_Nikolai_Miklucho-Maclay_and_the_racial_controversy_over_the_Papuans (Ellenőrizve: 2023.08. 23.)

darwinizmus bevonulása az Urániába. Mindjárt az első jelenet a Max Gábel festményét ábrázolja, amelyben az ember állítólagos majomosanyját látjuk, kócosan, piszkosan, ritkás bajuszszal, mellette az ő majomember kucorog doronggal kezében. Mind a kettő a Darwin eszménye, az «ős állatember»-ről. És az Uránia igazán dicséretet érdemel érte, hogy keresztény nőink előtt kimutatja, minő szellem vezeti azt a «tudományos» színvonalon álló színházat. Jobb lett volna azt az első jelenetet legutolsó helyre tenni, hogy miután a jelenkor nudítá-sait és grizetteit bemutatták, lássák meg finom érzésű nőink azt az elállatiasodást, amely felé a darwinizmus az emberiséget tereli, mert nem állatból lett az ember, hanem egy bizonyos páholyszellem teszi majommá az Isten képére teremtett embert. Keresztény nőink tudni fogják e darabbal szemben kötelességüket.»¹⁷⁷

A tudományosságot éri kritika a tudományos előadás esetében, de a női szépségről készült előadás az 1900-as évben, dicséretet is kap. A fentebb már sokat idézett Pesti Hírlap így fogalmaz, „az Uránia ennél többet, sokkal többet cselekedett. Tudományval és filozófiával és csak azután élesen látó férfiszemmel válogatta ki pompás képeit”¹⁷⁸, a kijelentés írójának érdemes lett volna átgondolnia - hogy bár sok választása nem volt - de a tudományban és a filozófiában is férfiszemekre hagyatkozhatott, mindezt úgy, hogy női közönséget várt az előadásra. „(...) állandóan igen nagy közönsége lesz mert az asszonyok, akik megnézik, annyi szépet látnak hallanak magukról, hogy kitűnően érezhetik magukat.”¹⁷⁹

1904. január 2. A modern asszony, Írta: Ráth István, Ráth Imre (Ráth István testvére)

1908. március 23. Új asszonyok (A feminizmus), Írta: Ráth István

1909. december 11. A bűnös asszony Írta: Ráth-Végh István

1911. február 14. Éva, Írta: Ráth-Végh István

A következő darabok mindegyike Ráth-Végh István nevéhez fűződik. Ráth-Végh István (1909-ig Ráth István) az egyik legtermékenyebb írója volt az Urániának. Kedvelt, a korabeli sajtó véleménye szerint is, mind a szakma, mind a közönség részéről. Ráth-Végh István jogász, bíró, ügyész, ügyvéd, író és művelődéstörténész volt. Az értekezés, csak az urániás darabjaival foglalkozik, de idézzük röviden Ónagy Zoltánt, aki az Irodalmi jelenben így foglalja össze Ráth-Végh munkásságát: „Ráth-Véghet a történelem apró kuriózumai, az emberi művelődés és ostobaság ritkaságai, furcsaságai foglalkoztatják mindenek felett; az alapanyagot számtalan ismert és ismeretlen helyről gyűjti. Vonzódik a tematikai trilógiák iránt, (ami később megkönnyíti a Válogatott Művek hét kötetbe rendezését). Három kötetben dolgozta fel az emberi értelem fattyúhajtásait: Az emberi butaság kultúrtörténete, Új butaságok az emberiség kultúrtörténetéből, Vége az emberi butaságnak. Három kötetet szentel az érzelmek világát illusztráló kuriózumoknak: A szerelem regényes életrajza, A házasság regényes életrajza, Az asszonyi hűtlenség története. Az emberi lélek eltévelyedéseit, a bűnök világát állítja elénk a Fekete krónika című művével megkezdett sorozatban.”¹⁸⁰ Mindezek tele szöve humorral, s írásai olyan időszerűek, mintha tegnap írta volna.

Négy előadás egy szerző; a feminizmust, a nőkérdést, „nő megértését” boncolgatja.

„A modern asszony” és az „Új asszonyok”, a tematikáját illetően is két feminizmussal foglalkozó darab között négy év telik el, s igazából kérdés az, hogy ennyi idő elegendő-e a darab újragondolására, a téma újra értékelésére? A leírások alapján az 1904-es előadás inkább az asszony típusokat, asszony sorsokat veszi sorra, bár a sajtó erősen ráhúzza a feminizmus témáját, de itt még nem a konkrét nőkérdés a fő téma, csak az 1908-as darab mely a feminista és az anti feminista nézetek ütköztetésével foglalkozik.

¹⁷⁷ Az Uránia a női méltóság ellen. *Alkotmány* 1900. 118. p. 6.

¹⁷⁸ A női szépség története. *Pesti Hírlap*, 1900. 136. p. 7.

¹⁷⁹ A modern asszony. *Budapesti Hírlap*, 1904. 3. p. 14.

¹⁸⁰ Ónagy Zoltán: Ráth-Végh István. *Irodalmi Jelen*, 2010. december 18. <https://irodalmijelen.hu/2010-dec-18-1111/rath-vegh-istvan> (Ellenőrizve: 2023.08.23.)

Az Alkotmány című lap úgy kezdi, „A modern asszony” című darab bemutatását, hogy ezzel a darabbal kerülnek először a szociológia jelen problémái az Uránia színpadára.¹⁸¹ A darab, mint a legtöbb Uránia előadás három részre oszlik: első felvonásában, a nő, mint a férfi rabszolgája, „igáslóként”, földművelőként mutatja be az asszonyt, majd kontrázva erre a keleti kultúrák rabságban tartott női „foglalkozásai”, háremek, gésák bemutatása következik. Második felvonásban a kenyérkereső, dolgozó nő típusait mutatja be: hivatalnokok, tudósasszonyok, sportoló asszonyok prezentálása. Az utolsó felvonásban a nagyvilági nő, az uralkodó asszonyok, angol, amerikai párizsi „ladyk” és azok különböző hóbortjainak ismertetése következik.

Az „Új asszonyok” (*Feminizmus*) első felvonásában a nő társadalmi helyzetét mutatja be, utalva és éles kritikát alkalmazva az uralkodó társadalmi rendszerekre. A második felvonás a női egyenjogúság ellen felsorakozó szájhősök ellenvetéseire reagál. A harmadik felvonásban a házasság élet reformját és annak „hazugságait” tárja a közönség elé.

Míg az 1904-es darab esetében a sajtó úgy fogalmaz, hogy Ráth István „a feminista hadjáratok eredményeit finom és józan kritikával boncolgatta”¹⁸² addig az 1908-as *Új asszonyok* esetében „a szerző ott ahol szükséges elmésen védi az asszonyok igazságát, viszont maró gúnnyal ostorozza túlzásaikat.”¹⁸³

Egy ilyen társadalmi kérdés, megosztó téma esetében, természetes, hogy több a kritikai megnyilvánulás: amíg Ráth „A modern asszonyban” (1904) „objektíven s mindvégig érdekesen tárgyalja a feminista s az ennek a reakciója képpen jelentkező antifeminista mozgalmat”¹⁸⁴ addig 1908-ra a Pesti Hírlap szerint elveszítette a szerző az objektivitását, „mi jobb szerettük volna, ha a kérdést objektíve tárgyalja; objektív állásponton bizonyítva túltette volna magát az olcsó feminista érven, hogy „a mai budapesti hű férjek elférnek egy talicska tetején” – és inkább bele tudott volna nézni a kérdés velejébe.”¹⁸⁵

Valószínűleg, ami igaz az igaz, mert a korabeli sajtó publikációi alapján mind a két mű esetében elmondható, hogy nem feltétlenül a „tudományosság”, a téma objektív bemutatásán, inkább a szórakoztatáson volt a fő hangsúly, természetesen egy csipetnyi véleményt és ismeretterjesztést adva hozzá. Ez a konklúzió főleg a képek, mozgófényképek leírásából következik. „A modern asszony” mozgóképei igazi burleszkek, „A mozgóképek külön szót érdemelnek. Valóságos szemszedett mulattató és éppen ebbe a darabba való kinematogramok. A szerecsen idillben például egy szerecsen udvarlónak egy szerecsen hölgygel való többszörös csókolózása keltett hatalmas derűtséget. Az elefántháton való indiai diadalmenet már inkább nagy arányaival keltett sikert. A legmulatságosabbak közül való: a modern szobalány, melyben a szobalány az ő kebelbarátját, az inast, kéri fel egy csomó képnek a falra függesztésére; míg azonban az inas létráért jár, addig a szobaleány kapja magát, felkapaszkodik a falra és — csodák csodája — a sima falon úgy jár-ke, mint valami szép lepke röpköd a levegőben és könnyedén rakja fel az összes képeket.”¹⁸⁶ A szegedi Urániát ezzel az előadással nyitották meg, a Szeged és Vidéke, című lap tömören és röviden így fogalmaz, „illusztrálta az asszonyi mozgalmakat, fölvonultatta, hogy milyen nagy lélek a nő, mily erős még a bűnben is és végül hogy fog festeni a világ, ha az asszony viseli a nadrágot és a férfi dajkálja a gyermeket. Miután pedig leginkább ezt mutatja be pompás, eleven mozgófényképekben a darabja, természetes, hogy a megnyitás ünnepélyességével párosult bemutató előadáson harsogott a kacagás.”¹⁸⁷

¹⁸¹ A modern asszony. *Alkotmány*, 1904. 3. p. 9.

¹⁸² Uo.

¹⁸³ Uránia-színház. *Budapesti Hírlap*, 1908. 73. p.14.

¹⁸⁴ Az Uránia színház. *Az Ujság*, 1904. 3. p. 11.

¹⁸⁵ Új asszonyok. *Pesti Hírlap*, 1908. 73. p. 6.

¹⁸⁶ A modern asszony. *Pesti Hírlap*, 1904. 3. p. 7.

¹⁸⁷ Az új asszonyok. Szeged és Vidéke 1908. 210. p. 7.

A másik két Ráth darab nem ilyen szorosan foglalkozik a nőkérdéssel, csak magával a nő kérdésével. Az 1911-es „Éva” című darabban az „*Uránia vásznán elvonul előttünk a paradicsomi őszanya mindenféle leány: ártatlan, bűnös, kacagó, szenvedő, hetéra, mártír; végtelen sort csak egy közös érzés kapcsolja össze: a szerelem.*”¹⁸⁸

Az 1909-es Bűnös asszonyt „*tisztán tudományos népszerű előadások*” körébe sorolta a sajtó – „*Ráth István A bűnös asszony című criminal-psychologiai tanulmány.*”¹⁸⁹ A bűnügyi lélektani tanulmányában Ráth végig vezeti a hallgató közönséget, az ókortól napjainkig az asszonyi bűnök történetén. A darab legizgalmasabb epizódjai a korabeli bűnügyek, nagy port kavarázó híres nők gyilkosságai, gyilkolási kísérleteinek bemutatása, mint például, Jeanne Weber, Grete Beier, vagy Marguerite Steinheil történetének bemutatása.

Véleményem szerint a két darab igencsak összecseng egymással, a beszámolóik alapján olyan mintha Ráth, amit elkezdett a „*Bűnös asszony*” című előadásban, azt kibontotta volna az „*Éva*” című darabban, s nem is véletlen az „*Éva*” cím választása. Ráth állítása szerint a nő érzései alapján cselekszik, a szerző ezen állításával akar mentességet adni „*még a gyermekgyilkos anyák részre is*”¹⁹⁰. Az Ujság kritikája alapján, Ráth „*a nőt az érzések rabjának ismeri és pedig az érzékekre ható érzések rabjának. Tanítása szerint alacsonyabb rendű a nő és anyyira ragaszkodik e tételéhez, hogy kilátást sem nyújt a nőnek a valaha való felemelkedésére. A nő — így szól — mindenkor ama társadalom szokásainak, erkölcsi felfogásainak a rabja, amelyben él és meglátta azt is, hogy a nő minden körülmények között elégedetlen a helyzetével éppen azért, mert minden életnyilvánulása érzések következménye.*”¹⁹¹

A közönség a kedvenc szerzőnek kritikaként a szokásos „tudományosság” hiányát róttta fel. A „*Bűnös asszony*” esetében, túl száraz és sajtó szagú volt: „*igazi, tudományos, lélektani tanulmány helyett, amit várt és joggal várhatott a felolvasás címénél és a jeles szerző eddigi alkotásainál fogva is, csak száraz összeállítását kapta az utolsó két esztendőben lefolyt s a nap hírek szenzációiból ismert bűnügyi eseteknek, amelyeknek asszonyok a főszereplői(...).*”¹⁹² Az „*Éva*” kritikája, hogy tipikus Uránia darab a maga „tudomány nélküli” módján: „*tipikus Uránia-darab: többször nekilendül valami problémának és már alig van egy hajszálnyira a tudománytól, mikor egyszerre csak visszaesik a «Különfélék» rovatának hangjába és sekélyes bölcsességben végződik a magasra lendült okosság. Ráth- Végh István nem hibás abban, hogy az ő darabja juttatja ezt az eszünkbe, de az ő mentségére el kell mondanunk, hogy az Éva című darabnak van annyi köze a «tudományos színház» fogalmához, mint az Uránia legtöbb darabjának.*”¹⁹³

Időben ugorjunk vissza újra az 1904-es évre. Bedy-Schwimmer Rózsa és Glücklich Vilma ugyanebben az évben alapították meg az első magyarországi nőjogi szervezetet, a Feministák Egyesületét¹⁹⁴. Nem csoda, hogy a „A modern asszony” januári bemutatója után az év végén, november 8-án, egy másik kedvelt és sikeres Uránia szerző darabja kerül fel a repertoárba, „*A párizsi asszony*”, melyet Pekár Gyula írt.

„A párizsi asszony” nem a nőkérdéssel foglalkozik, erős túlzás lenne ráhúzni erre a feminizmus témáját, mégis érdekesnek találtam, hogy Ráth István darabja után pár hónappal kihoznak egy szintén nőekkel, asszonyokkal foglalkozó darabot. Bár a leírások alapján az előadás nem is a párizsi nőkről szól, mind inkább Párizsról, melynek „égekőve” a párizsi asszony. Az első felvonás párizsi nő története – Párizs történetével foglalkozik, második a korabeli Párizst nappal, a harmadik felvonása a korabeli éjjeli Párizst mutatja be.

¹⁸⁸ Uránia színház. *Budapesti Hírlap*, 1911. 39. p. 13.

¹⁸⁹ Érdekes előadások az Urániában. *Magyarország*, 1909. 288. p. 15.

¹⁹⁰ Éva. *Népszava* 1911. 39. p. 5.

¹⁹¹ Éva. *Az Ujság*, 1911. 39. p. 13.

¹⁹² Felolvasás az Urániában. *Az Ujság* 1909. 294. p. 14.

¹⁹³ Uránia színház. *Ország-Világ* 1911. 39. p. 12.

¹⁹⁴ Feminizmus <https://hu.wikipedia.org/wiki/Feminizmus> (Ellenőrizve. 2023. 08. 22.)

Csupa hódolattal beszélnek a szerzőről, és a szerző rajongásáról, Párizsról mely Pekár „minden kritika nélkül való himnusza.”¹⁹⁵ Erős elfogultsággal beszélnek a szerzőről, nincs szó a „tudományosság” hiányáról, sőt még méltatják is a szerzőt: „(..)igen ügyes módon oldotta meg azt a nehéz feladatát, hogy tudományos színházban a poétikus és ezer irányban irodalmi vonatkozású témáról, a párisi asszonyról tartson előadást. A tanulságos, tudományos módszert a könnyed csevegés formájába öltöztette.”¹⁹⁶

Mind az, ami a „Modern asszonyban” kritikaként megjelent a párizsi nagyvilági hölgyekről, divatról, csillogó külsőségekről, itt a „párizsi asszonyért” rajongó előadásban „vidáman, kacéran, káprázatos pompával jelenik meg.”¹⁹⁷ Amennyire elfogultak voltak Pekárral (persze nem mindenki), annyira volt kedvelt szerző Ráth-Végh István is, így nem mondhatóak igazságtalannak a beszámolók. Véleményem szerint itt az látható, hogy mennyi minden múlt a hangsúlyokon és a témák feldolgozásán.

A következő előadás nem az igazi Uránia darab nem tudományos-színházi előadás. Azonban az Uránia színházban és az Uránia szervezésében valósult meg, s bár témáját illetően nem nyíltan hirdeti a feminizmust, mégis hozzá kapcsolható, s az egyik legfontosabb megjelenés, hozzájárulás a nőkérdés tematikájához.

„A feminista mozgalomnak kevés érdekesebb momentuma van annál, amely a múlt héten játszódtott le Budapesten, az Uránia Színházban. Megjelent a deszkáin egy nő és hadat üzent a minden mozlimok padisájának, Abdul Hamid szultánnak.”¹⁹⁸ Így kezdődik az Uj idők Hairié Ben-Aiad török hercegnő arcképét prezentáló cikke.

1904. március 22-én „Életem a háremben „címmel előadást tartott Hairié Ben-Aiad hercegnő. Az előadás a török nők szociális helyzetét mutatja be a budapesti közönségnek, nem tudományosan, hanem egy érdekes személyiség vallomásaként ismerjük meg történetét.



37. kép Hairié Ben-Aiad török hercegnő séta közben

¹⁹⁵ A párizsi asszony. *Pesti Hírlap*, 1904. 310. p. 7-8.

¹⁹⁶ A párisi asszony. *Pesti Napló*, 1904. 310. p. 12-13.

¹⁹⁷ A párisi asszony. *Budapesti Napló*, 1904. 310. p. 9.

¹⁹⁸ Hairié Ben Aiad hercegnő, *Uj idők*, 1904. 15. p. 351.



38. kép Hairié Ben-Aiad török hercegnő

A török hercegnő jó családban született, apja Mohamed Ben-Aiad a leggazdagabb török hercegek egyike volt, III. Napóleon uralkodása alatt. A fiatal Hairié alig volt 17 éves amikor hozzá adták férjéhez Ali Noury Bey török konzulhoz, aki eredetileg svéd származású volt. A fiatal török hercegnő ezúton ismerhette meg alaposabban a nyugati nők szokásait, s nem utolsó sorban jogait. Férje azonban kegyvesztett lett s nem térhetett vissza Törökországba. Hairié hercegnő egyedül maradt, vagy, inkább házi őrizetben Konstantinápolyban, hiszen hercegi palotájából nem távozhatott, vagy csak szigorú rendőri őrizet mellett tehetett ezt meg. A török hercegnő végül megszökött rabságából, csónakkal egy francia hajóra szökött mely Athén felé vitte, ahol már várta férje. A szökése után döntött a misszió mellett, melynek keretében Budapestre érkezett: a Nyugat nagy városait járva előadásokat tartott a török nő társadalmi életéről, eloszlata azokat az illúziókat melyeket a nyugat keltett az egzotikus kelettel szemben.¹⁹⁹

„Hairié Ben Aiad asszony, aki igazi hercegnő, nem pedig aféle orfeumbeli, a modern feminista törekvéseknek egyik hatalmas előharcosa (...) egy bátor, szókimondó, erős akaratú asszony, aki nem riad vissza semmi veszedelemtől és fenyegetéstől, hanem beáll a török nők ügye lelkes harcosának.(...)Ha valamikor a török nők emberi jogokra tesznek szert, abban nagy része lesz ennek az érdekes asszonynak.”²⁰⁰

1907-ben a magyarországi feminista mozgalom fontos állomásához érkezett, a Feministák Egyesülete és a Nőtisztviselők Országos Egyesülete elindította az első közös folyóiratát, a Nő és társadalom című hivatalos feminista lapot, mely 1907 és 1913 között működött.²⁰¹

Az Urániában 1911-ben a folyóirat irodalmi estélyt rendezett. Nagy Teréz, Dienes Valéria, Kafka Margit, Medgyasszay Vilma, Csillag Teréz, csak néhány név a szervezők, résztvevők közül kik az Uránia színpadán megjelentek.

„Mulatnak a feministák. Művészi rajzú plakáton, ujkék függöny mögött, férfiak zászlós menete ötlük szemünkbe s a zászlók felirata: Választójogot a nőnek! A feministák lapja, »A nő és a társadalom« ilyen humoros jellegű meghívást bocsát ki a nagyközönséghez, amelyet

¹⁹⁹ Török hercegnő az Urániában. *Hazánk* 1904. 70. p. 8.

²⁰⁰ Hairié Ben Aiad hercegnő, *Uj idők*, 1904. 15. p. 351.

²⁰¹ Magyarországi feminista mozgalom első hivatalos lapja: a Nő és társadalom (1907-1913) <https://www.archivnet.hu/a-magyarorszag-i-feminista-mozgalom-első-hivatalos-lapja-a-no-es-a-tarsadalom-1907-1913> (Ellenőrizve: 2023. 08. 22.)

szombati irodalmi estélyére invitál.”²⁰² A plakátot Kardos Böske készítette az Iparrajziskola növendéke.²⁰³ Az estély célja a propaganda volt, ne csak a lap hasábjain, hanem azon túl is hirdethessék gondolataikat, irodalmi propaganda módján.

Az estély iránt nagy érdeklődés mutatkozott: „színiültig megtöltötte a – nagyrészt hölgyekből álló – közönség és meleg tapsokkal honorálták az előadókat, akik mindent nyújtottak, amit a csecsemő feminista irodalom eddig nyújtani tudott.”²⁰⁴

Ez a „gyerekcipőben” járó feminista mozgalom izgalmas, egyáltalán nem sablonos estélyt rendezett: Csergő Hugó prológiájával nyitották meg az estélyt, amit Nagy Teréz, a Magyar Színház tagja olvasott fel. Ezután Kafka Margit olvasta fel verseit, majd Dienes Valéria értekezése következett, „Mikor az Asszony és a férfi egy életet élnek”. Majd Medgyasszay Vilma olvasta fel verseit. Végül Cicely Hamilton és Christopher St. John angol vígjátékát adták elő a Színművészeti Akadémia növendékei az est fénypontjául, mely darab kínálta magát hiszen a címe „Hogyan kaptak a nők választójogot?”

Az Uránia egyesületet és színházat sok szempontból lehet az újító gondolkodás egyik melegágyának nevezni: előadásaiban mozgófényképet használt, iskolán kívüli oktatást elsők között szervezett Budapesten, munkások oktatásának szervezése is elsők közül való, s a feminizmus első hullámának egy-egy jelentősebb eseményének is helyt adott. Persze nem azt akarom ezzel mondani, hogy az Uránia a magyarországi feminizmus fellegvára volt, viszont mindenképpen megjegyzendő, hogy az a magyarországi Feminizmus első hulláma, (amit sokszor még a kortárs gender kutatásban is szeretnek elfelejteni²⁰⁵), több lehetőséget is kapott az Uránia színpadon, s egyáltalán már a tény, hogy szóba került a nőkérdés s a témát ismeretterjesztő előadásokon is terjesztették, nem elhanyagolható szempont.

A feministák irodalmi estélyével zárva az Uránia és a nőkérdés témáját, az Uránia szervezett irodalmi estélyeivel és ezen események két fontos női közreműködőjével folytatom az értekezést.

Irodalmi – estek az Urániában

Az Uránia programjában kezdetektől fogva hangsúlyozta a tudományok és ismeretek terjesztése mellett a hazafiasság, hazafias értékek propagálását. Az előadás jó műfaj ezek terjesztésére, híres költőink és íróink tökéletes téma a népszerűsítésre.

Az 1900-as évektől, azaz már az Uránia egyesület szervezésében, irodalmi esteket szerveztek.

Így volt Petőfi-est, Vörösmart-est, Katona-est, Trefort-est, Arany-est, Zrínyi-est, Shakespeare-est (ez persze kiesik a hazafias költészet repertoárjából, azonban irodalmi estek szervezésekor sem felejtkeztek el az aktualitásról, így az éppen akkor zajló hazai Shakespeare kultusz kezdeteiről sem). Volt még Csokonai-est, Mikszáth-est és egyéb estélyek, de ezek az események, bár az Uránia színpadán szerepeltek, nem az Uránia szervezésében létrejövő rendezvények voltak.

Az 1900. október 22-i *Petőfi-est* és 1902. január 21-i *Arany-est* Tordai Grail Erzsébet nevéhez fűződik. Ez a két irodalmi est igazi szavaló est volt. Tordai Grail Erzsi²⁰⁶ szavalónő, vagy ahogy a korabeli lapok mondták recitátor volt és ezenkívül tanítónő. A kolozsvári tanítónőképzőt végezte el, ám később 1881-1884 között Budapesten megszerezte a polgári tanítói oklevelet is. Bár beiratkozott a színiiskolába, de tanulmányai befejezésére nem volt megfelelő anyagi forrása. 1885-ben Nagyváradon vállalt tanítói állást, majd 1889-ben lemondott arról és

²⁰² Mulatnak a feministák. *Az Ujság*, 1910. 298. p. 13.

²⁰³ Feminista irodalmi est. *Pesti Hírlap* 1910. 300. p. 8.

²⁰⁴ A feministák irodalmi estje. *Pesti Napló*, 1910. 300. p. 16.

²⁰⁵ Antoni Rita, *Nő és a Társadalom mai szemmel*, In: Társadalmi Nemek Tudománya Interdiszciplináris Folyóirat, 2012.

p176-182. http://acta.bibl.u-szeged.hu/64370/1/tntef_002_003_176-182.pdf (Ellenőrizve: 2023. 08. 22.)

²⁰⁶ Tordai Grail Erzsi https://hu.wikipedia.org/wiki/Grail_Erzsi (Ellenőrizve: 2023. 08. 22.)

Bécsbe ment színművészetet tanulni. 1897-ben Budapesten az Erzsébet nőiskola polgári tanítóképző, előadóművész tanszéket biztosított a számára.

Ausztriában és Németországban körutazás keretében szavalóművészként adott elő. A produkciók során a magyar irodalom és költészet népszerűsítése volt a fő cél. Előadásai lehetőségét adták, hogy bemutathassa a magyar kultúrát és irodalmat a külföldi közönség számára. A verseket magyar nyelven szavalta, de ő maga is fordított magyarról németre például, Arany Jánostól, Tompa Mihálytól, Szász Károlytól.

Az irodalmi estek beköszöntő írásai a magyar sajtóban, már úgy köszöntötték Tordai Grail Erzsit mint „európai hírű előadó művésznőt”.²⁰⁷

Az Petőfi-est alkalmával a költő életét bemutatva, Petőfi verseit szavalva hozta létre a költő életrajzát. „*A bájos recitátornő Petőfi verseiből konstruálta meg a halhatatlan életrajzát, hol csevegve, hol szavalva. A csevegés ritmusa és a szavaló csengő hangja édes harmóniába olvadt össze és a nem mindennapi élvezetre minduntalan fölhangzó sűrű tapsok, a magyar nemzeti s a művészi formába öltöztetett ritmusok mintha mindenkinek a lelkéből szakadt visszhangok volnának.*”²⁰⁸

Hasonló volt a műsor koncepciója az Arany-est esetében is „*egy csaknem két óráig tartó előadás keretében ismertette Arany János életét, jellemét és költészetét.*”²⁰⁹ A költő műveit szavalva mutatja be Arany jellemrajzát: „*néhány rövid szóban a bölcsőtől kezdve jellemezte a költő pályafutását és szellemét, a költő műveiből idézett versszakokkal bizonyítva a jellemrajz igazságát. Kedves és pajzán volt a Bolond Istók és Kozmopolita költészetben, szenvedélyes A dalnok bujában. De művészi egyénisége leginkább ama költeményekben nyilatkozott meg, hol a költő szavával ugyan, de saját lényének hangján mondta el az asszonylélek tragédiáit. Rachel siralmát erős drámai interpretálással mutatta be, de legigazabb volt Szilágyi Erzsébetben, Ágnes asszonyban és a Tetemre hívásban.*”²¹⁰

Vörösmarty, Katona, Trefort, Zrínyi és Shakespeare nevéhez fűződő irodalmi estélyek egészen más programmal várták a közönséget. A műsor szervezői és vezetői, Berta Ilona és Gyulai Ágost voltak többnyire. Néha más résztvevője is volt a műsornak, például Ferenczy József vagy ifj. Szász Károly. A magyar irodalom propagálásán kívül, egy még „nemesebb” cél is vezérelte a műsor szervezőit – mint az Uránia egyesületet - az eseményből befolyó összegből ugyanis az Uránia szoboralapját támogatták.

Az irodalmi estélyek egyik előadója, Gyulai Ágost – irodalomtörténész és a budapesti állami Polgári Iskolai Tanárképző Főiskola tanára, majd igazgatója, pedagógiai író, a Szent István Akadémia tagja²¹¹ - az estek alkalmával, előadást tartott, melyben bemutatta az adott költő, író életét, családját, kortársait, mindezt vetített képek kíséretében. Előadásait ilyen címen tartotta: „Katona élete és kora”, „Shakespeare élete és működése”, „Zrínyi élete és a XVII. század irodalma”, „Vörösmarty életrajza képekben”.

A másik előadó Berta Ilona volt, kevésbé ismert, mégis ugyanolyan meghatározó alakja a korszak oktatásának, mint Gyulai Ágost. Berta Ilona tanulmányait Aradon majd az Erzsébet Nőiskolában végezte, ahol az iskola elvégzése után, 1883-ban tanítani kezdett. Hosszabb ideig tartózkodott, Angliában és Németországban tanulmányúton, ahol az ott folyó nőnevelés, leánytanulók magánlakás intézményéről, és a cheltenhami Ladies' College szervezőtéréről folytatott kutatást és később ezekről ismertetőt is közölt. 1911-től az Erzsébet Nőiskola és az Apponyi Kollégium igazgatója. Elhivatott volt a helyes magyar nyelv és magyar irodalom népszerűsítésében ezért, nyilvános felolvasásokat tartott nemcsak az Urániában, hanem például a Mária-Dorothea Egyesületben is. Sok cikke és értekezése jelent meg a Nemzeti Nő-

²⁰⁷ Uránia színházból. *Hazánk*, 1900. 244. p. 9.

²⁰⁸ Gróf Vay Sándor Egyről-másról. *Pécsi Napló*, 1900 246. p. 5.

²⁰⁹ Arany est az Urániában. *Magyar Nemzet*. 1902. 20. p. 8.

²¹⁰ Uo.

²¹¹ Gyulai Ágost, Magyar Életrajzi Lexikon, <https://www.arcanum.com/hu/online-kiadvanyok/Lexikonok-magyar-eletrajzi-lexikon-7428D/g-gy-757D7/gyulai-agost-75B33/> (Ellenőrizve: 2023. 08. 23.)

nevelésben és a Magyar Asszonyok Lapjában melynek hosszú időn keresztül szerkesztője is volt. Szűts-Novák Rita, *Berta Ilona nőnevelési működése Gyertyánffy István Epilógusa nőképeinek alapján*²¹² című értekezésében kiemeli, hogy Berta Ilona legértékesebb írásai az első világháború kitörésével keletkeztek.

Az irodalmi estélyek alkalmával Berta Ilona többnyire verselemző felolvasásokat tartott. A Vörösmarty-estén: Cserhalomból, Liszt Ferenchez című ódájából, Himnuszról, Fóti dalából és A vén cigányból a legmegkapóbb részeket szavalta. A Katona – est alkalmával felolvasta a Bánk bánról ezen előadásra megírt tanulmányát. Trefort és a nőnevelés címen tartott előadást a Trefort-estén, ahol arról beszélt, hogy milyen szerepet töltött be Trefort a hazai nőnevelés fejlődése érdekében. A Zrínyi-est során Szigeti veszedelmét ismertette, a Shakespeare estén pedig a Julius Cézárt elemezte.



39. kép Berta Ilona



40. kép Dr. Gyulai Ágost

²¹² Szűts-Novák Rita, *Berta Ilona nőnevelési működése Gyertyánffy István Epilógusa nőképeinek alapján*, 2023/1 https://epa.oszk.hu/00400/00458/00698/pdf/EPA00458_korunk_2023_01_104-112.pdf (Ellenőrizve: 2023. 08. 22.)

Az irodalmi estek a két tanár, Berta Ilona és Gyulai Ágost vezetésével, közreműködésével zajlottak, az Uránia egyesület szervezésében a Trefort, valamint a Rudolf szobor finanszírozására. Egyéb irodalmi estek, szintén jótékonyági rendezvények voltak, de nem az Uránia támogatására: Csokonai-est²¹³ a VII. kerületi Barcsay – utcai főgimnázium rendezésében és annak támogatására szerveződött, a Mikszáth-estet²¹⁴ pedig Mikszáth jubileuma alkalmából rendezték „Budapest úrasszonyai”, vagyis Rudnay Józsefné, Zsilinszky Mihályné, Csiky Kálmánné, Kuthyné Huszár Ilona bárónő, Zemplény P. Gyuláné. Rendeztek esteket a Bölcsész-hallgatók²¹⁵ segítségével, valamint számos jótékonyági est színhelye volt az Uránia.

Magyarország népszerűsítése

Ha statisztikát készítünk az Uránia színház előadásainak témáiból, azt tapasztaljuk, hogy a legtöbb esetben a tanulmányutak, útirajzok témái, idegen országok és városok bemutatása került a repertoárba. A külföldet általában aktuális események kapcsán vagy valamilyen magyar vonatkozás okán találjuk az Uránia programjában.

Az 1900-ban készült Spanyolország című előadás, Pekár szerint a tudományos színház, mint a „műfaj orákuluma”, hiszen ez volt az első előadás, ami már nem a berlini mintát követte. Pekár így emlékszik vissza „*Én akkor tértem vissza Spanyolországból és megírtam úti benyomásaimat, Ravennát, Don Juant, Firenzét és a többi külföldi művészeti és történeti impresszióimat. Ekkor kaptam felszólítást arra, hogy nem volnék-e hajlandó az Uránia részére egy speciális darabot írni (...) bemutatták nekem Molnár Viktor államtitkárt (...) s ő, jól emlékszem így szólt hozzám „Csináljunk valami újat! Tegye meg nekünk azt a szívességet! Önnek sok külföldi tapasztalata van, hogy a közönség valami újat lásson és tanuljon!” Nem gondolkodtam sokat, elővettem Spanyolországból hozott fényképeimet és három részre, három felvonásra osztottam azokat akárcsak egy színdarabot, hogy a közönség könnyebben fogadhassa kegyébe ezt az új színpadi műfajt. Ezzel a beosztással az Uránia műfajának új alapját vettem meg. Így kezdődött az Urániában a mozi és vele az én működésem. Eljött hozzám az Uránia „fényképmestere”, Zitkowsky úr, akivel összeállítottam 180-200 képből a sorozatot. Megírtam a képekhez a kísérő szöveget, az egyes felvonásokba beállítottam egy-egy trükköt, hogy minden felvonásnak legyen egy csattanója – így született meg az első mozimunkám: a „Spanyolország”. (...) Amikor Spanyolország szövegét elkészítettem beszélgettünk a mozi-fényképről is. Én, aki akkor már Párizsban végig néztem a Pathé testvérek „bikaviadal” felvételeit, úgy határoztam, hogy ezt a képet meg kell szerezni, ami clouja [fénypontja] lesz a harmadik felvonásnak. A kép meg is jött Budapestre és úgy tudom, ez volt Magyarországon az első nagyobb mozgófénykép, amelyet vászonra vetítettek. hatalmas volt a siker! Ennek a moziképnek köszönhettem, hogy darabom száz előadást ért el.”²¹⁶*

S ez így volt a mozgófényképek vásárlását tekintve, sőt a kritikákból azt is megtudjuk, hogy gyakran egy-egy mozgófényképet felhasználtak más előadásban, más kontextusban: „*Második kifogásunk a mozgó fényképeknek szól. Az Uránia színház tudományos vállalatához éppen nem méltó dolog, hogy a berlini élet keretében olyan mozgó fényképeket mutasson be, amelyeket az orfeumban már agyonmozgattak és amelyek nem is Berlinben, hanem Angliában készültek, így például a berlini tűzoltóság működését ábrázoló mozgófényképsorozat ezt el is árulta, mert lehetett látni az angol cégfeliratokat.*”²¹⁷

²¹³ Csokonai-est <https://uraniaresearch.com/2023/04/27/csokonai-est/> (Ellenőrizve: 2023. 08. 22.)

²¹⁴ Mikszáth-est <https://uraniaresearch.com/2023/05/27/irodalmi-est-mikszath-est/> (Ellenőrizve: 2023.08. 22.)

²¹⁵ Bölcsészhallgatók segítő tudományos estéje <https://uraniaresearch.com/2023/05/19/irodalmi-est/> (2023.08.22.)

²¹⁶ Pekár Gyula, A mozi kezdete Magyarországon. In: Lányi Viktor dr., Radó István, Held Albert (Szerk.) *A 25 éves mozi- A magyar kinematográfia negyedszázados története.* Budapest, 1920. Bíró Miklós nyomdai művészete, IX. Ráday utca 26.

²¹⁷ *Berlini élet, Magyarország, 1903. 241. p. 12.*

Míg ezt az idegen városok és országok ismertetése során megtehették, addig a magyar vonatkozású előadások esetében sokkal figyelmesebbek és eredetibbek lehettek. Nem beszélve arról, hogy a magyar tematikájú eladások esetében többről volt szó, mint ismertető előadás hiszen ezen műsorok alkalmával Magyarország, az ország fenséges természeti kincsei, fontosabb városai népszerűsítése is lehetőséget kaphatott.

A Magyar Nemzet közléséből tudhatjuk, hogy *Cholnoky Jenő* „*A dobsinai jégbarlangról*” című vetített képes előadása hogy nézett ki, „*Cholnoky ismerteti azon, körülményeket, melyek a jégbarlang keletkezését előidéztek. Ezután elbeszéli a jégbarlang felfedezésének történetét 1870-ben tudvalevőleg Ruffyin Jenő bányamérnök fedezte fel két társával a csodálatos barlangot, amely a tölcsér-szerű tágas bejáratból, majd az összeszűkülő bejárat után következő nagy jégteremből s a barlang alsó részéből áll. Ezután kifejti a jég-dombok, a nagy jégtömeg és a jégoszlopok keletkezésének okait s rámutat arra, hogy a barlang jege állandóan olvad s újra képződik. Színes, vetített képekben bemutatja a legszebb képződményeket.*”²¹⁸

A legszebb képződményeket ábrázoló, színes vetített képeket pedig a természetjáró Eötvös Loránd fényképezte 1895-ben - Kis Domokos Dániel így ír erről, „1899. november 15-én az Uránia Magyar Tudományos Színházban Cholnoky Jenő előadása következik újabb témával: *A dobsinai jégbarlangról*. „*Tudományos előadás vetített képekkel*”, s a december 5-i, ugyanezen előadáson már „*báró Eötvös Loránt[!] eredeti felvételei után készült vetített képekkel*” került sor a felvidéki jégbarlang bemutatására.”²¹⁹



41. kép Báró Eötvös Loránd: Dobsinai jégbarlang, Nagyterem. 1895.

²¹⁸ A dobsinai jégbarlang az Urániában, *Magyar Nemzet*, 1899. 318. p. 6-7.

²¹⁹ Kis Domokos Dániel, *A természetszerető Eötvös Loránd: Levéltári és kéziratári kutatások*. Magyar Tudománytörténeti Szemle Könyvtára, Magyar Tudománytörténeti és Egészségtudományi Intézet, Budapest, 2017.

A dobsinai jégbarlang 1895-re egyébként igazán üdítő turisztikai látványosság lett, hiszen még a Vasárnapi Újság is közli, hogy nyáron korcsolyázók csoportja látogathatta a barlang tükörsima jegét.



42. kép Korcsolyázás a dobsinai jégbarlangban. Bellony L. rajza

„A legutolsó két év lefolyása alatt, nagyjából a budapesti korcsolyázó egyesület tagjaiból álló kisebb társaság látogatta a jégbarlangot, hol Halifax buzgó hívei egy-egy egész napot töltöttek el korcsolyázással. Az 1893-ban kirándult első társaságban Rohonczy Gida országgyűlési képviselő is részt vett, míg a tavalyi, 1894-ben (aug. 14.) Markó Miklós által rendezett kiránduláson, a budapestieken kívül mintegy husz porosz tornász is részt vett Delbrück német birodalmi tanácsossal, ki korcsolyáját Poprádon vásárolta, s nejevel együtt korcsolyázva, mint fő alakok láthatók mai képünkön, melyet Bellony fiatal festőművész, Than tanár tehetséges tanítványa készített. A számos műkorcsolyázó mellett a főrendező Markó Miklós, az elmaradhatatlan jelző trombitával, jelzéseit tízszeresen visszhangozza az óriási kiterjedésű barlang. Csak az a kár, hogy ez a nyári korcsolyázás nálunk még újdonság számba megy.”²²⁰

Vikár Béla, „Hogy terem a népdal?” vagy a „Kalotaszeg népköltése” című szabadelőadásai is idesorolhatóak. A négy éves gyűjtő munkáját Vikár, igen izgalmas módon hozta a közönség színe elé, „úgy mutatta be a régi népdalokat, ahogy megörökítette őket: tudniillik, fonográfon. A kis pokolgép ott tátongott előtte fénylő réztölcserével és hol egy hétfalusi csángó asszony rekedt hangján nótázott, hol meg a somogyi betyárnótákat harsogta.”²²¹

²²⁰ ifj. Glauf Pál, Nyári korcsolyázás a dobsinai jégbarlangban (képpel). *Vasárnapi Újság*, 1895. 5. p. 75.

²²¹ Uránia, *Budapesti Hírlap*, 1899. 353. p. 10.



43. kép Vikár Béla gyűjt Balogh János és zenekarától, Medesér, 1900.

Röviddel a fonográffal egybekötött előadása után, a folytatásban a „*Kalotaszeg népköltése*” című előadásban azonban már nem a technika lesz az érdekes mert Vikár az Uránia színpadon bemutatja a tehetséges Tamás Katát, aki a kalotaszegi dalokat élőben adta elő a nagy közönség számára. A Budapesti Napló nagyon szellemesen hirdeti és helyezi Tamás Kata szereplését az Uránia repertoárjába: „*Olvasás az északi sarkon... Egyetlen-egy távirat sem jelenti, mégis igaz. Megolvadt a zord északi sark és forró sugarait éppen felénk irányozza legelőször. A kitüntető figyelemben az Uránia Tudományos Színház jóvoltából részesedünk, amely arról értesít bennünket, hogy pénteken lép fel először az Uránia színpadán Tamás Kata, kalotaszegi leány, kalotaszegi népviseletben és kalotaszegi dalokat fog énekelni. Most már meg méltóztatik érteni, hogy megolvadt az északi sark jégrengetege. Két hónapi szereplése után ugyanis, hiszszük, vissza fog vonulni a színpadtól Északi Sark, a fölötte tisztelt művésznő, vagy hogy művész. Az ember nem is lehet tisztában vele, olyan hideg, olyan megközelíthetetlen. Hanem most megolvadt...*”²²²

A műsor egyebek között ilyen programsorrendben haladt: Vikár Béla előadása a kalotaszegi népköltésről, vetített képek segítségével, majd Vikár a színpadra kísérte Tamás Kata kalotaszegi leányt, aki kíséret nélkül adta elő a dalokat. „*Egy kicsit sápadtnak látszott, mert hát nem volt kifestve, mint ahogy a többi primadonnánál divatos. Remegett is a hangja, de amikor érezni kezdte a szive a szomorú nótát, felcsillant bogárfekete szeme, vállára szegte fejét, s elkezdte dalolni gyöngé érdes kis hangján, de jó zenei hallással a sok szép népballadát úgy, ahogy a szive súgta neki.*”²²³

²²² Tamás Kata, Az Uránia primadonnája, *Budapesti Napló* 1899. 357. p. 8.

²²³ Kalotaszegi nóták, *Budapesti Hírlap*, 1899. 361. p. 8-9.



44. kép Tamás Kata Vikár fonográfja előtt. Kolozsvár, 1902.

A „Pekár féle Uránia műfaj” megtalálása, azaz az 1900 januárjában készült „*Spanyolország*”, vetített képekkel és mozgófényképekkel illusztrált három felvonásos előadás után, nem kellett sokat várni, hogy magyarországi felvételek, képek kerüljenek az Uránia vásznára.

Az egyik ilyen korai darab 1900-ból, „*Hankó Vilmos dr.-nak hazafias darabja*”²²⁴, „*A mi fürdőink*” melynek célja, hogy a főváros közönségét megismertesse a hazai fürdőkkel, nyaraló helyekkel, ásványvíz-telepeivel, „*szebbnél-szebb, pompásan színezett óriási vetített képek és kinematogrammok fogják ezentúl ösztökélni a magyar nyaraló és fürdőző közönséget, természeti kincseink felhasználására. Sorra bemutatásra kerülnek: Alsó-Tátrafüred, Borszék, Balaton-fürdő, Élőpatak, Iglófüred, Herkulesfürdő, Kolop, Koritnicza, Korond, Kovászna, Lukácsfürdő, Lubló, Rajecz, Siófok, Szliács, Tarcsa, Tusnád, Tátrafüred- Vízakna, Újtátrafüred, Tátra-Lomnicz, valamint a Ferencz József, Mohai Ágnes és a Salvator ásványvízforrások.*”²²⁵

Érdekes módon az előadásnak nem volt pontosabb leírása a sajtóban. A Magyarország című újság egyetlen rövid beszámolójából értesülhetünk, hogy köröndi képeket láthattak a nézők, illetve a székely fürdők melyeket behatóbban ismertette a szerző: „*a köröndi, képek szépen sikerültek. Óriási, színpad nagyságú, színes és igazán művészi képekben láttuk a köröndi sétányt és villákat. Köszönjük dr. Hankó Vilmos tanárnak a székely fürdők érdekében kifejtett fáradhatatlan munkásságát, dicséretet érdemel.*”²²⁶ Azonban a „*A mi fürdőink*” a mozgófénykép miatt is volt olyan igazi Uránia darab. „*Érdekesebbnél érdekesebb mozgófény-*

²²⁴ A jövő hét az Urániában, *Budapesti Hírlap*, 1900. 117. p. 11.

²²⁵ A mi fürdőink, *Magyarország*, 1900. 122. p. 9.

²²⁶ Egy kis csúfolódás a művészekről *Magyarország*, 1900. 130. p.13

képek, közül különösen nagy hatású az, mely a háborgó Balatont mutatja be”²²⁷ ami néhány másodperces jelenetben ábrázolhatta a Balatont.²²⁸

„Az Uránia-színház a mai premieren ismét egy nevezetes hazai darabbal szaporodik: a hullámozó Balatont hozza a színház a maga fehér vásznára.”²²⁹ Így kezdi a Magyar Nemzet 1903-ban beszámolóját az Uránia „Balaton” című előadásáról, melynek szövegét Sági János és Szalai Sándor írta. Az előadás 200 vetített képpel és 15 mozgófényképpel mutatja be a „régi kedves ismerőst,”²³⁰ s bár „A mi fürdőinkben” a közönség láthatott már mozgófényképet a Balatonról, mégis indokolt azt mondani, hogy „ez alkalommal jelennek meg először a Balatonról felvett mozgóképek a világ előtt”²³¹

A korabeli sajtó leírásaiból kiderül, hogy milyen mozgófényképekkel találkozott a publikum az Uránia színházban. A Magyar Nemzet²³² beszámolója alapján az első felvonásban, fürdés Siófokon, kiszállás a révből, gyermekbál Földváron, a hálót húzó halászok és a vadászás jeleneteit vették filmre. A második felvonásban mozgóképen a badacsonyi szüret egész sor jelentét lehetett látni. Végül az utolsó felvonásban a balatonfüredi hangos korzót, yachtokat, a füredi női mosodát, tetten ért orvhalászokat, valamint Blahánét (Blaha Lujzát) balatonfüredi sétáján mutatják mozgóképeken. Pontosabb címekkel találkozhatunk a Magyarország leírásában,²³³ *Gyermekbál Földváron*, a *Praxik munkaközben*, a *Szüreti multság*, a *Tetten ért orvhalászok*, a *Füredi korzó*, a *Fürdőző nők*, a *Kneip gimnasztika*, *Partra hordás a csónakokból*.

A kérdés csak az, hogy mi hiányzott az előadásból? Erre is választ kaphatunk a Pesti Hírlap beszámolójából,²³⁴ „a zalai partot szerettük volna látni úgy, amint az mozgóképben felvehető lenne valamely rohanó gőzhajóról.. De hát hol van a Balatonon olyan rohanó gőzhajó, amely negyedórás úttal be tudná futni legalább a szebb helyeket.”²³⁵

Fiume, Szádrév vagyis Quarnero, a „Magyar tengermellék” 1918-ig Magyarországhoz tartozott, dömötöri Németh Péter 1903-ban, 160 színesen vetített képben és 16 mozgófényképpel ismertette a „a magyar Riviéra vizeit”, „magyar történelemre vonatkozó legendák és mondák tarkítják az új darabot, de szenzációszámba menő mozgóképek sem fognak hiányozni belőle. Látjuk a haragos tengert, amint dühöngve, vészes robajjal zúdul a hajóra, majd a búvárt nézzük meg veszélyes munkájában, lenn a tenger fenekén, a hajóroncsok között. A tizenhat mozgókép mind művészi kivitelű s lesz színes mozgókép is.”²³⁶

²²⁷ A magyar fürdők az Urániában, *Budapesti Hírlap*, 1900. 140. p. 7.

²²⁸ Kis Domokos Dániel, A mi fürdőink – Színházi élet a monarchia magyar fürdőhelyein kiállítás ismertető szövege, Színháztörténeti Társaság, 1998. https://www.oszk.hu/sites/default/files/virtualis_kiallitasok/szinhaztortenet_i_tar/mifurdoink/mifurdoink.html (Ellenőrizve: 2023. 08. 22.)

²²⁹ A Balaton. *Magyar Nemzet*, 1903. 291. p. 11.

²³⁰ A Balaton. *Pesti Hírlap*, 1903. 334. p. 10.

²³¹ Uo.

²³² A Balaton. *Magyar Nemzet*, 1903. 291. p. 11.

²³³ Balaton. *Magyarország*, 1903. 293. p. 14.

²³⁴ A Balaton. *Pesti Hírlap* 1903. 334. p. 10.

²³⁵ uo.

²³⁶ Az Uránia újdonsága, *Budapesti Napló*, 1903. 8. p. 9.

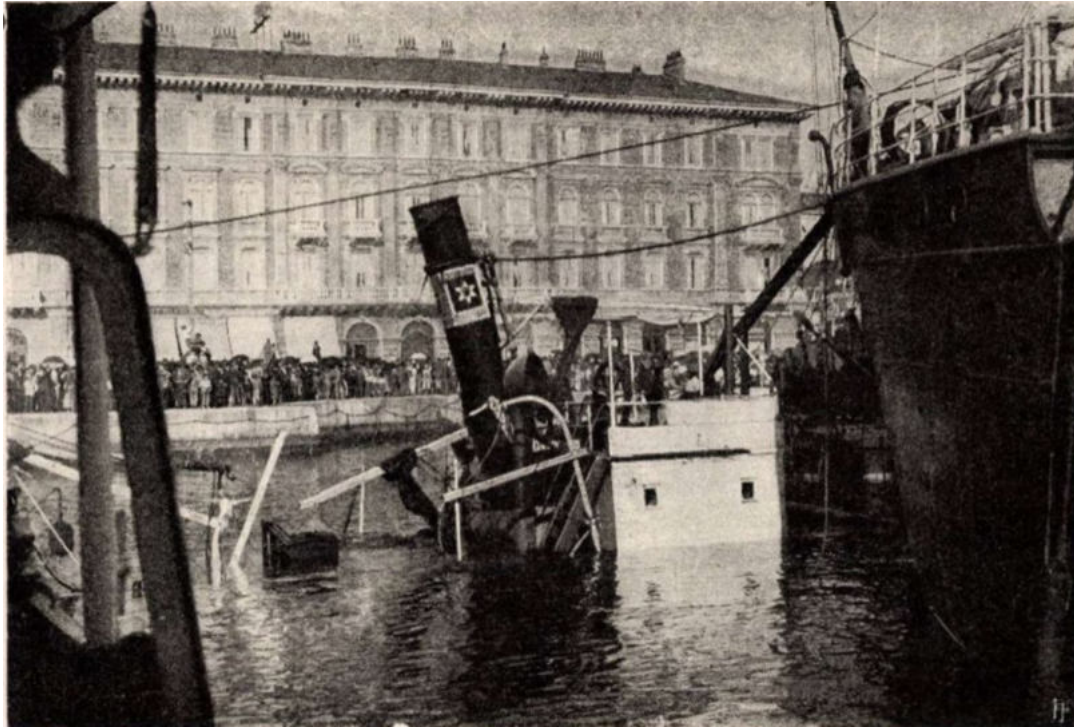

45. kép Az elsüllyedt "Ika" hajó kiemelése.

Az említett vízalatti felvétel a bűvár munkájáról, egy pár évvel azelőtti hajóbaleset roncsai feltárásának jeleneteit ábrázolja. Meglepőek és izgalmasak lehetettek az „Ika” hajó kiemelésének képei, illetve a mozgófényképek, ahogyan a bűvárt lehetett látni, aki a hajóroncsok között végzi munkáját. 1897-ben történt az „Ika” hajó katasztrófája, amikor is Fiume közelében a „Tyra” nevű angol gőzössel összeütközött. A balesetnek huszonnégy áldozata volt.²³⁷ A képen a kiemelés pillanatait lehet látni, amikor az „Ika” kürtője kikerült a vízből.²³⁸

A közönség kedvenc mozgófényképe, a színes(!) mozgókép volt. A naplementét ábrázolja, a tenger fodrozódó tükrén, „*tenger fodrozottan sík tükrén a lemenő nap óriás fénynyalábja vág a habokba százféle színben ragyogó, erősen vibráló fényárkot. A színes mozgóképnek igazi remeke ez a példány, mely mindenkinek tetszeni fog. A Quarnero vizén tehát a naplementét mutatják nekünk; nem akar-e ez célzás lenni a mi reménytelen adriai viszonyainkra? Az Uránia nem politizál, de véletlenül elég híven fejezte ki a magyarság világnézetét a Quarnero vizei fölött.*”²³⁹

A képeket dicsérő szavak mellett az előadást épp a mozgófényképek miatt érte kritika. A különböző újságok mintha nem is ugyanazt az előadást látták volna. A Pesti Napló és a Hazánk a képek élelenségéről panaszkodott, az utóbbi így nyilatkozott: „*csak a mozgó fényképek nem elégítenek ki bennünket, mert ezek egyike, másika nagyon silány, már pedig inkább semmit, mint roszzat! Az első szakaszban tegnap az Uránia gépezete egyáltalában nem felelt meg a tőle megszokott pontosságnak (...) Folytonos zavarok mutatkoztak, a képek vagy nem voltak elég élesek, vagy idő előtt elsötétedtek. Az első három mozgófényképről meg egyáltalában sejtelmük sem lehetett a nézőknek, hogy tulajdonképpen mit akartak ábrázolni, annyira elmosódtak. Amellett a gép oly szokatlan sercegést, zörgést, sistergést vitt végbe, hogy sokszor a felolvasót sem lehetett hallani, amelyik kép meg jó lett volna, abba meg belekontárkodott a gépkezelő keze-árnyéka.*”²⁴⁰

²³⁷ Az „Ika” katasztrófája, *Pesti Hírlap*, 1900. 315. p. 14.

²³⁸ Képek a magyar tengerpartról. *Képes Folyóirat – Vasárnapi Újság* füzetekben. 1903. 33. kötet p. 663-665

²³⁹ A Quarnero vizein. *Pesti Hírlap*, 1903. 20. p. 7.

²⁴⁰ Uránia, Quarnero vizein, *Hazánk*, 1903. 18. p. 7-8.

Hogy mit láthattak, vagyis mit nem láthattak a rosszul működő gépek miatt, sajnos nem tudjuk meg soha. Csak következtetni lehet, hogy az első három mozgófényképen mi lehetett, mivel a képek olyan homályosak voltak. A Pesti Hírlap és a Magyar Nemzet felsorolta a filmben szereplő mozgófényképeket, s ha a sorrend a vetítés sorrendjében történt, akkor az első mozgókép épp a szenzációba menő, meghirdetett bűvár tengeralatti képe. Második lehetett a gyorsvonat, mely az alagútba rohan, illetve a madártávlatból látható Quarnero – persze ez csak feltételezés.

A Pesti Hírlap leírása alapján: *„A bűvár tengeralatti munkája szinte izgalomban tartja a nézőt. Látjuk a gyorsvonatot a terratói alagút előtt, Fiumét és a Quarerot madártávlatból, egy Adria-gőzös érkezését, a halcsarnokok mozgalmas életét, majd a tengeri vihart. Gyönyörű a fürdőélet mozgója, de legszebb a naplemente színes mozgófényképe. A nap tűzkorongja szemünk előtt tűnik el a mély vizekben. A halászáletet három mozgóban láthatjuk, majd a hullámtörésben és a sirályok etetésében gyönyörködünk.”*²⁴¹

A Magyar Nemzet így sorakoztatja fel a mozgófényképeket leírásában: *„érdekes képek a bűvár tengeralatti munkája, a terratói alagútba futó gyorsvonat, Fiume és a Quarnero madártávlat, egy Adria-gőzös érkezése, a halcsarnokok mozgalmas élete, a tengeri vihar, a naplemente.”*²⁴²

A turizmus népszerűsítése és Magyarország fürdővizeinek megismertetése, s számtalan remek lehetőség propagálása nemcsak az Uránia korai repertoárját jellemezte. Az 1900-ban készült *„A mi fürdőink”* című darab után tizenegy évvel ugyanebben a témában *„A fürdők országa”* címen készült látványos előadás.

1911-ben ismét a fürdők témában igyekeznek rávenni a magyar közönséget Magyarországon természeti kincseinek megismerésére, hogy a külföld helyett Magyarországon válasszanak maguknak nyaraló helyett, *„nálunk még mindig azt tekintik előkelőnek, aki külföldön nyaral s idegenben szórja el keservesen megtakarított garasait.”*²⁴³ *„A fürdők országa”* Aradi Viktor és Török Károly darabja, három felvonásban mutatja be a magyar fürdőket. Az első felvonásban a magyar fürdők keletkezését és történetét a római időktől kezdve, a második felvonásban Tatra és Erdély fürdőinek bemutatása következik, a harmadik pedig teljes egészében a Balatonról szól.²⁴⁴

Tökéletes reklám volt Magyarország fürdőhelyeinek: a darabot a fürdő szezon előtt hozták ki, s úgy építették fel a szöveget az alkotók, hogy pontosan megismerje a közönség a fürdőhelyek gyógyhatását, pazar képek kíséretében, *„okos, pompás szöveg, mint valami rendkívül izléses cicerone, néhány szóval mindig elmondja, vajjon milyen az éppen bemutatott fürdő gyógyhatása, a melléje társuló kép pedig mindig olyan elragadó részeit mutatja a valóban gyönyörű fekvésű magyar fürdőknél, hogy az ember szinte menni, rohanni szeretne oda, ahol ilyen pompás, ilyen gyönyörűséges tájak vannak.”*²⁴⁵

Magyarország fontosabb térségei, városai is kaptak egy-egy egész estés előadást: pl. *„Déliabók hazája”*, (1902); *„Bácskaiak”*, (1905); *„Tisza mentén”*, (1906.); vagy a *„Székelyország”*, (1910); című előadások.

„Költséget nem kímélve, modern berendezést kapott a színház, mely immár magyar témát, magyar érzésként, magyar földön, magyar levegőben mozgat a maga fehér vásznán. Ki gondolta volna, hogy a három év előtti jegesmedve-vadászat, a két év előtti transvaali hadakozás és a tavalyi montecarlói roulette helyén már az idén a délibáb rezeg előttünk az Urániában és vásznán a debreceni talyigások vetekednek, vagy a hortobágyi juhászok csacsi

²⁴¹ A Quarnero-vizein. *Pesti Hírlap*, 1903. 20. p. 7.

²⁴² A Quarneró vizein. *Magyar Nemzet*, 1903. 18. p. 9.

²⁴³ A fürdők országa, *Budapesti Hírlap*, 1911. 118. p. 15.

²⁴⁴ Uo.

²⁴⁵ Fürdők országa, *Az Ujság*, 1911. 118. p. 14

versenyében és a pusztai csikósok futtatásában telhetik kedvünk.”²⁴⁶ Így kezdi bevezetőjét a Pesti Hírlap a „Déliabok hazája”, 1902-es bemutatója után mely előadás az Alföld szépségeivel különösen a Hortobágyal és Debrecennel foglalkozik.

Ez az előadás a színház új évadának (1902) nyitódarabja, mellyel egyúttal az Uránia új irányát is bemutatják, ami a következő: a színház előadásainak készítői semmit sem másolnak, a fényképtől a mozgófényképekig mindent a színház maga készít, a szerző instrukciói alapján. Annyi bizonyos, hogy a „Déliabok hazája” esetében Lovász János népies tárcaíró és Haranghy György fényképész munkáját vetítették. Igazi debrecenieikkel dolgozik az Uránia, hogy minél eredetibb legyen az előadása.

A „Bácskaiakat” pedig bácskai szerző írta, Zsedényi Aladár tanító személyében. A Népszava²⁴⁷ azonban elég kritikusan beszél a tanító munkájáról, nem is a szövegről, inkább a képekről, „képei is nagyon jók, bár a kiválóbbak majd mindegyikén van egy kövér ökör, vagy egy kövér plébános. Utóvégre nem lehet igaz, hogy az egész Bácska ökrökből és plébánosokból áll. Sokkal valószínűbb, hogy a szerző, mint tanító, adatainak gyűjtésekor a plébánosokat járta sorra s ezért csinált nekik reklámot.”²⁴⁸ A mozgófényképekkel az is probléma volt, hogy a szerző nem igazi jeleneteket használt, hanem barátok, kollégák segítségével beállított zsánerképeket: „egyetlen kép sem természetes, ami ezekre vonatkozik. Minden alakja e képeknek amolyan beállított, színészkedő nem urakból áll. A szerzőnek néhány vidéki kollégája megtehetette azt a szívességet, hogy a kinematográfmasina előtt eljátszottak egynéhány úgynevezett zsentrimulatságot olyan kitérdelt, kopott nadrágokban, amelyet az egész kontinensen csak a szegény magyar tanítókon lehet látni. Egy pillantás e borzalmas ruhaneműekre és az ember azonnal kitalálja, hogy a mozgóképen, amelynek címe: „Bácskai zsentrik mulatsága”, tulajdonképpen odavaló szegény iskolamesterek tombolnak.”²⁴⁹

A magyarországi előadásokon a sajtó vetített képek és mozgóképek esetében is sok helyen kiemeli, hogy eredeti felvételekkel dolgozik az Uránia, de például az 1911-es „Székelyország” mozgófényképeinél, a Pathé cég operatőrével veszik fel az anyagot egy bizonyos Beery Lajossal,²⁵⁰ akiről egy kisebb keresés után megtudhatjuk, hogy valóban a Pathé cégnél dolgozott, a Louis de Beéry²⁵¹ nevet használta és a Balkán operatőre volt. Azonban nem külföldi, Louis Pitrolf de Beery Gyulán született, eredeti nevén Pitrolf Lajos Zoltán Árpád.

²⁴⁶ A délibabok hazája. *Pesti Hírlap*, 1902. 225. p. 6.

²⁴⁷ Bácskaiak. *Népszava*, 1905. 246. p. 5.

²⁴⁸ Uo.

²⁴⁹ Uo.

²⁵⁰ Székely lakodalom az Urániában. *Székely Nép*, 1908. 104. p.3.

²⁵¹ Louis de Beéry, https://en.wikipedia.org/wiki/Louis_de_Beéry (Ellenőrizve: 2023.08.23.)

A Budapesti élet és az Uránia társadalmi tematikájú előadásai

„A budapesti élet, az olyan téma, amely éppen ellenkezője a „leírhatatlannak”-nak. Éppen az a baja, hogy nagyon is leírható. Ezerféleképpen meg lehet írni és akár mennyi anyagot is öleltünk fel, még mindig marad valami, amit kifelejtettünk vagy ami az egésznek a keretébe bele nem fért.”²⁵² Így kezdi Salamon Ödön, amikor a Budapesti Naplónak a „Szerző darabjáról” című rovatban leírja az előadás beszámolóját.

A „Budapesti élet” az Uránia 1902-es évének egyik igen sikerült darabja volt. A téma nehéz: mivel lehet szórakoztatni egy Budapestről készült darabban a budapesti közönséget, olyan ez, mint mikor tükörbe néz az ember. Jobb először „védekezni”. A „Szerző darabjáról” cikkben, Salamon Ödön a mű írója, humorosan elmondja, hogy amikor elgondolkodott azon, pontosan miről is írjon, először számításba vette azokat, amikről biztosan nem fog írni.

1. Nem írtam semmit a budapesti épületek stíljéről.
2. Nem beszéltem el Budapest történetét.
3. A Lánchídról semmiféle szójátékot nem mondtam el. Az egész műben, ha jól emlékszem, egyetlen szójátékot sem követtem el.
4. Nem írtam a képviselőház folyosójáról és a képviselők évődéséről (hiszen betéve tudja a közönség, hogy melyik képviselő milyen számú gallért visel).
5. Nem írtam a primadonnákról és ennél fogva az arcképük sem szerepel az Uránia Színház fehér vásznán. (Hiszen a legkisebb színésznőnek arcását képes levelezőlapokon találjuk meg.)
6. Nem írtam sem amerikai, sem magyar zsokéről, sem lóról, sem totalizatórról, hiszen az utolsó „vice” is betéve tudja a „Hazafi” egész nemzetségének nevét.
7. Nem írtam a városligeti tóban úszó hattyúkról, sem Ernő főpincérről.
8. Eszem ágába sem jutott, hogy a Kálvin téri szökőkútról vagy az óriás kiflit áruló péksegédről beszéljek.
9. Becsület szavamra kijelentem, hogy a hadaggastyánok sem mozgóképen, sem szövegben nem szerepelnek.
10. Nem írtam eszes személyekről egy árva betűt sem.
11. Semmiféle divatos házi vagy kerületi adoma nem fogja mulattatni a közönséget.
12. A szalmaözvegyekről teljesen megfeledkeztem.
13. Koldusról, szemétkocsisról, kintornásról, gyepmesterről és patkányirtóról semmit sem..²⁵³

A Pesti hírlap bemutatóról készült beszámolójában, az is kiderül, hogy a szerző külön prólogust írt a darab elé, amiben „magáról minden felelősséget leráz.”²⁵⁴

„A szerző, úgymond, Budapestnek nem alapos ismerője, nem is tanulmányozta a fővárost a mélységektől a magasságokig, még csak nem is bennszülött, sőt még muccsai sem, hanem vadidegen, külföldi. Afféle angol, aki mélységesen lenézi a keletet s csak azért kerül mégis egy délutánra Budapestre, hogy Európa megismerésében ne bosszantsa ez a hézag. Ki sem száll a kocsijából, míg bele nem melegedik a magyar főváros nézésébe. Hanem azután nagyon is kiszáll a kocsijából (...)”²⁵⁵ a darab írása közben belemelegszik „(...)egész budapestiesen csevegi el a budapesti pletykákat”²⁵⁶

Kérdés az, akkor miről írhat a szerző, milyen képei vannak a látványos darabnak? A darab bemutatását megelőzően a Pesti Napló is beszámol a készülődő műről. Egész sereg fotográfus gyűjti be a képeket a város különböző részein a darabhoz. Az író és a stáb éppen az

²⁵² Salamon Ödön, Budapesti élet – szerző darabjáról. *Budapesti Napló*, 1902. 140. p. 11.

²⁵³ Uo.

²⁵⁴ A budapesti élet, *Pesti Hírlap*, 1902. 141. p. 8.

²⁵⁵ Uo.

²⁵⁶ Uo.

„Otthon” körben²⁵⁷ volt, hogy bemutassák a nagy közönségnek, mit csinálnak az újságírók amikor kártyáznak. A lentebb olvasható sorokból, nem csupán az derül ki számunkra, hogy milyen felvételt készíthetett a fotográfus, hanem az is, hogy mit jelenthetett már akkor is, fényképen, mozgóképen szerepelni, s halhatatlanná válni.

„A játékeremben állította föl a masináját és Salamon Ödön rendezkedett, hogy milyen csoportokban verődjenek «véletlenül» a tagok. (...) Egy alanyi költő, aki hatodrendű cigány-primásoknak szokott népdalszövegeket írni és e réven jutott a költő címhez, megneszelte, hogy mi van készülőben. Nosza fölébredt benne a halhatatlanság vágya. Ha tízezer verset írna, akkor sem állana közelebb a halhatatlansághoz, mint mostan. Csak egy lépést kell megtennie előre és ő is meg lesz örökítve a képen. Vitézül megtette ezt a lépést. Odaállott a biliárdozók elé, a haját szétborzolta, szemeit költői mélabúval meresztette a plafonnak, a nyakkendőjét felkuszálta, — szóval úgy tett, mintha éppen most akarná megírni a Szózatot — újra. Salamon Ödön fej vakarva nézte a csoport ez új elemét, aztán súgott valamit a pincér fülébe. A pincér odament a költő úrhoz.

– Kérem szépen tessék a telefonhoz menni, keresik a nagyságos urat!

A költő izgatottan mormogta anélkül, hogy egy hajszálnyit is kimoccant volna a pózából:

– Mondja meg, hogy most nem mehetek. Most dolgom van.

Salamon Ödön belátta, hogy itt ugyan nem boldogul egy könnyen. Udvariasan szólott a költőnek:

— Kedves uram, legyen szíves mozogni egy kicsit.

– Miért?

– Mert mozgófényképet készítették.

– Vagy úgy? Az más! A költő úr elkezdett mozogni.

Annyiből állott ez a mozgás, hogy a jobb kezével végig simította a haját, a bal kezét pedig bő érzellemmel nyomta a szívére.

– Jaj kérem, ez nem elég mozgás ám! – mondta Salamon bosszankodva.

– De csak nem táncolhatok rezgő csárdást?

– Azt nem, de tessék föl-alá sétálni, mintha éppen egy versén gondolkoznék.

Ez hatott. A költő úr nyurga léptekkel kezdett föl-alá járni. Eppen csak azt várta a fotográfus. Abban a pillanatban, amikor a költő úr eltűnt a masina látóköréből, a fotográfus megnyomta a szellentyű gombját és megtörtént a föl vétel. A masina azért ott állott továbbra is és a költő úr nagy buzgalommal “mozgott” föl-alá. Végre lihegve szólott:

– Kérem szépen, még mindig nincs készen az a fénykép?

– Csak türelem! A mozgó fényképet kár volna megszakítani.

A költő úr tehát izzadva járt tovább és egy jó matematikus kiszámította, hogy ennyi erő kifejtésével megmászhatta volna akár Parnasszus hegyét is.”²⁵⁸

„A budapesti élet” című előadásban, „nem kevesebb, mint tizennégy utcai típust ismerünk meg képen és szóban, mindeniket úgy kapkodta le az Uránia fotográfusa, hogy a gyanútlan típus nem is sejtette, hogy mely pillanatban örökítették meg. A mezítlábasok, a hordár, a rendőr, a rendőriskola, az utcaseprő, a fecskendező, a konflis-kocsis, a gumikerekes, a kiskorú gavallér, a villamos kalauz és ellenőr, a szemetes, a postás, a rikkancs és a koldus ide kerültek szinte orozva az Uránia vásznára”²⁵⁹ S itt csak a pesti oldal szereplőiről van szó,

²⁵⁷ Otthon Írók és Hírlapírók Köre – röviden Otthon kör, magyar írók, hírlapírók és művészek 1891-1948ig fennálló társasköre volt. https://hu.wikipedia.org/wiki/Otthon_Írók_és_Hírlapírók_Köre (Ellenőrizve: 2023.08.23.)

²⁵⁸ Tarka krónika - Út a halhatatlanság felé, *Pesti Napló*, 1902. 138. p. 10.

²⁵⁹ A budapesti élet, *Pesti Hírlap*, 1902. 141. p. 8.

mert ami talán még ennél izgalmasabb, hogy valóban hány szereplője van a budapesti életnek, „százezer szereplő az Urániában. Még soha színpadon, annyi ember nem szerepelt, mint most Salamon Ödön új darabjában, A budapesti életben, az Uránia-színház egyik látogatója kiszámította, hogy a vetített és a mozgó képeken összesen 102.000 budapesti ember szerepel.”²⁶⁰

Budapest más szemszögből is bemutatkozik az Uránia repertoárjában. Az Uránia színház 1906/1907 –es évről szóló jelentésében, a vezetőség tudatosan a közművelődés új lehetőségeit kezdi bevezetni, társadalmi kérdések fejtegetéseit tűzi műsorába.²⁶¹ A társadalmi kérdésekkel foglalkozó darabok jeles írói, Tábori Kornél, Székely Vladimir és Geguss Dániel voltak.

Székely Vladimir és Geguss Dániel rendőrtisztviselők, Székely Vladimir ráadásul a rendőri sajtóiroda munkatársa volt. Ők munkájuk révén tudták láttatni a „másik Budapestet”. A hírlapíró Tábori Kornél, a magyar sajtó kiemelkedő alakja, kinek munkája révén, egy új műfajt ismert meg a korabeli közönség. Ujságírói tevékenységei révén terjedt el a riport műfaja, munkásságában kifejezetten a szociális riportot honosította meg.



46. kép "Nem én loptam, biztos úr".

Székely Vladimir, Geguss Dániellel közösen írta az 1906-os „Rendnek muszáj lenni” című előadást, mely a budapesti rendőség életének és működésének képét mutatja be. A hosszú, közel háromórás előadás alaposan járja körül a „rend” „rendőr”, „rendőrség” fogalmát. Első felvonás a múlt rendjével foglalkozik, a második a ma rendje, mely már tetőtől talpig a budapesti rendőrintézmény világát tárja elénk, rámutatva munkájukra és átvezetve végül a harmadik felvonásba, ahol már a bűnök világát vetítik elénk a szerzők. A darab 165 vetített képpel és 10 mozgófényképpel van ellátva, melyek kiválogatását szintén egy rendőr kolléga Huszár János²⁶² végezte.

„Ott képünkön picike jószágot vezet egy rendőr. A kicsike eltipegett otthonról, hazaviszi, így van külön gyerekvilága is a rendőrnek. Nézzenek csak be például a tolonczházba! Azaz ne fáradjanak oda, közelebb van a színház. A fehér vászon híven elmondja, hogy mit

²⁶⁰ Százezer szereplő az Urániában. *Pesti Napló*, 1902. 143. p. 10.

²⁶¹ Perényi Róbert (2021.) p. 134-142.

²⁶² „Szerencsére azonban velünk volt Huszár János kollégánk – a képes rész atyamestere – aki szinte frissességet sőt humort is tudott beleveggyíteni a tolvaj, betörő s gyilkos népséget fotografáló készülékbe.” Rendnek muszáj lenni. *Tolnai Világlapja*, 1906. 49. p. 2197-2198.

köszönhet a gyermekvédelem, mit kell meghálálni az apátlan anyátlan gyerekcsavargóknak, András bácsinak. Aki persze tud szigorú és mogorva lenni. Például azzal a csoporttal szemben, melyet a razzia hoz össze minden reggel a kapitányság udvarán. Minden bűnhiba és szenvedély itt ezen a képen láthatókból kaphatja ki a maga típusait, melyeknek a harmadik felvonást szenteltük. Sherlock Holmes titkos világára vetünk fényt. A tolvajok, betörők — képzünk is mutat egy részt — sikkasztók, csalók, gyilkosok, tarka-barka gyülekezetét vonultatjuk fel. Tollunk talán feketén fog itt, de hát nem költeményt adunk, hanem egy darab — életet.”²⁶³



47. kép Piczike jószágot vezet egy rendőr.



48. kép Razzián összefogdosott bűnösök.. kép Szeret nem szeret.

²⁶³ Uo. p. 2197

1906-ban „Budapest kezd a mozgókép-színházak városává lenni. (...) Gomba módra teremnek ezek a színházak itt is(...)mindennapi szükségletté teszik a publikum számára a mozgófénykép-színházakat.(...) ne felejtsük meg az Urániáról, amelynek fővonzóereje éppen a vetített és mozgókép; csak nagy ritkán tapasztaltuk, hogy inkább a színre kerülő darab szövegét volt érdemes hallgatni, mint nézni a képeket.”²⁶⁴ Ugyanitt azért megjegyzi, hogy egyik másik kép már ismerősnek tűnik, viszont nagy lelkesedéssel emeli ki az egyik mozgófényképet, az első felvonás végén játszott, 10 percnél is hosszabb spanyol inkvizíció borzalmait bemutató külön szenzációt. A Budapesti Hírlap beszámolója szerint, pár vetítés után épp ez a rendkívüli mozgókép kerül ki az előadásból, a kép borzalmi és a darab lerövidítése miatt.²⁶⁵

A mozgófénykép kivágásának története persze nem ennyire egyszerű, a néppárti „Alkotmány” nyílt levelet intézett az államtitkához, hogy a „Rendnek muszáj lenni” című darab inkvizíciós jelenetei, „szemenszedett történeti hazugságok”, és ha igaz is volna, tapintatlanság ilyesmivel izgatni a közönséget. Az utóbbi megjegyzésre, felháborodva írt cikket a Népszava, „Kényes mozgóképek” címmel, amiben a következőt mondják „mindenekelőtt ez a záradék az, amit nekünk nem szabad szó nélkül hagynunk, amely a maga tátongó sötétségében is jobban bevilágít ennek a dajkamesékből és tömegszuggerációkból élősködő szervezetnek politikájába, mint bármilyen önkényes leleplezése igazságellenes működésüknek. (...). Tehát ha igaz is, hogy a katolikus egyház vetette meg az alapját annak a gyűlölettel, vadsággal teljes emberirtó hadjáratnak, amely az egész világtörténelmet megőrzik még akkor sem szabad a világnak nyíltan arcába kiáltani: „Íme, kik és mik azok, akiknek kötelességében vagy inkább hálójában vagytok! (...)Nem nagy veszteség, ha az Urániára nem is számíthatunk ebben a misszióban. Jobb is, ha az ilyen komoly, világraszóló áramlatok nem beállított mozgófényképekből indulnak ki. Majd, ha merni fogunk az iskolákban történelmet tanítani, ha az igazságnak kényelmesebb utat vághatunk, az majd hozzátalál az emberiség szívéhez, tudatához, Uránia nélkül és „Alkotmány”-ok ellenére is.”²⁶⁶

Ettől függetlenül a darab sikeres volt, s erre felbuzdulva a szerzőpáros a következő évben, 1907-ben újra együtt dolgozva darabot írt egy általánosabb témában, a babonáról. A támadásoktól félenkké vált szerzők, „a darab bevezető soraiban kijelentenek olyasfélét, hogy a vallásnak a babonához való kapcsolatáról nem fognak szólni.”²⁶⁷ Noha az újságok elnézőek voltak a kedvelt szerzőpárossal, s a darabot sokat dicsérték, ám kritikát kaptak a képek, mozgófényképek tekintetében. A szakmaiság hiányát róta föl az Ethnográfia című újság, a néprajzban járatlan írónak.²⁶⁸ A Magyarország című újság a mozgófényképek tekintetében volt szemfülesebb. Megjegyezték, hogy bár izgalmasak a mozgóképek, de ismerősnek tűnnek. „Példa kedvéért, ama tisztos öreg Úr, akit a körúti moziban mint «A derék nagybácsi»-t avagy «önfeláldozó szomszédot» volt alkalmunk megismerhetni, most hipnotizőr szerepét tölti be; a karcsú, fekete hölgy pedig, aki fejest ugrik a vízbe, előszeretettel vesz részt automobilszöktetési kalandokban, az Uránia vásznán merész fordulattal a boszorkány jelmezét ölti magára.”²⁶⁹ A leírásból nem derül ki, hogy azért ismerős, mert a körúti moziban játszott darabot, úgy vágták meg, hogy az illő legyen az Urániába, vagy mert a kialakulóban lévő filmes színészet ugyanazokkal a művészekkel dolgozott együtt.

Az viszont biztos, hogy a darab, mint a jó Urániás darabok többsége, humortól sem volt mentes, s a mozgófényképek között is találunk ilyet. „A szerencsétlen numerus (Mozgó fénykép, melyben a 13-as számot feltüntető francia szövegű falinaptár jelzi a kölcsönzés for-

²⁶⁴ Rendnek muszáj lenni. *Pesti Hírlap*, 1906. 329. p. 9.

²⁶⁵ Rendnek muszáj lenni. *Budapesti Hírlap*, 1906. 329. p. 12.

²⁶⁶ Kényes mozgóképek, *Népszava*, 1906. 288. p. 5.

²⁶⁷ A babona. *Pesti Hírlap*, 1907. 280. p. 9.

²⁶⁸ A babona színpadi előadásban. *Ethnográfia*, 1907. 5. füzet p. 317 – 318.

²⁶⁹ A babona. *Magyarország*, 1907. 281. p. 13.

rását)²⁷⁰ a ma babonás világot bemutató felvonásban láttatott humoros mozgókép, melyen egy esendő embert sajnálhatunk, akit lépten-nyomon baleset ér, mert péntek 13-dika van.²⁷¹



49. kép Szeret nem szeret.

²⁷⁰ Az Ethnográfia cikkében, felsorolja a darab előadásainak vetített képeinek és mozgóképeinek listáját.

„Kelet vándorai (vagyis a honfoglaló magyarság bevándorlásának képzelti képe). — Pogány oltár (FesztyÁrpád millenniumi körképének ismert táltos jelenete). — A keresztyén hit. — Szövetkezés a sátánnal. — Faust látománya. — Hatvani professzor úr. — Boszorkányok. — Vén asszonyok. — A bájvarázsa. — Megverte a szemével. — Sátánúr vizitel. — Ördögpecsét és szerződés. — A boszorkány alakja. — Készül a báj kenőcs. — A megijult Faust. — Hol tartják a boszorkány -szombatot? (A Gellért-hegy képével.) — Boszorkány-szombat. — Boszorkány táncz. — Rémes vallatás. — Dókáné veszedelme. — A szegedi Boszorkánysziget. — Van-e boszorkány jegy Lantos Margiton? — Garabonciás diák. — Lovaglás a sárkányon. — Sárkányok. — A hétfejű sárkány. — A barlanglakója. — Sárkányölő Szt. György vitéz. — Mit látott nénémasszony? — Lidércz fény. — Kis Andrásné lidércze. — Kincs vetette fel magát. — A kincsásás tudománya. — A szellem jutalmaz. — Hazajáró lélek. — Halotti táncz. — Éjjel a temetőben (Mozgófénykép. Idegen, hihetőleg francia kölcsönzés). — Kisértet látomás. — Éjféli jelenet. — A visszatért apa. — Sirontúli szeretet. — Az öreg kaszás. — Pestis. — A tréfás öreg. — Irtó halál. — A járvány. — Gyermekszobában. — A baba gondja. — Virulóhajadon. — Álomvilág. — Tündér táncz. — A szerelmesképe. — Mit jósol a Katalin-bogárka? — Szeret, nem szeret? — Lehullócsillag. — Halált hozószerem. — Regösök (Dr. Sebestyén garabonci fényképfelvétel, egy összeregülő ének rész zene kísérettel történő előadása). — Lakodalom vége. — Javasasszony. — Bánatos szerelem. — Kuruzsol a banya. — Ördög patikája. — A torokgyík mediczinája. • — Mutassa a tenyerét! — Mit mond a kártya. (Ismét idegenmozgó fénykép). — A szerencsétlen numerus (Mozgófénykép, melyben a 13-asszámot feltüntető francia szövegű falinaptár jelzi a kölcsönzés forrását). — Pénteken indult el. — Csillagos ég. — Szende holdvilág. — Zivatar készül. — Az üstökös. • — Égi híd." A babona szinpadai előadásban. *Ethnografia*, 1907. 5. füzet. p. 317.

²⁷¹ A babona. *Budapesti Hírlap*, 1907. 280. p. 13.

Budapest „másik arcát” Székely Vladimír a tehetséges Tábori Kornéllal tárta fel alaposabban, akivel közösen megírt darabjai igazi szociális érzékenységről tanúskodtak. A közönség kedvencei lettek hamar, mert, darabjaik nem csupán a problémák tényszerű ábrázolása volt, hanem a bemutatott nyomort együttérzően illusztrálták.

Első közös előadás a Razzia (1911.) Budapest rejtett nyomorvilágát prezentálta. A Közbiztonság című újság, mely köztudottan nem színházi referenciákról volt elhíresült, itt mégis kivételt tett, „*a társadalom humanitárius tevékenységéről nem feledkeznek meg, de ez a darab élő szemrehányás lesz, mely a társadalomnak akar szólni, mikor rámutat mulasztásaira és bűneire.*”²⁷² Ugyanitt bemutatásra kerül a három felvonásos darab egy-egy szövegrészlete, mely bizonyítja milyen képszerűen és érzékenyen írnak, miközben feladatuknak érzik, hogy felnyissák a társadalom szemét és cselekvésre késztessek.

„*De hölgyeim és uraim, most nemcsak ilyen rendőrsípos razziára vezetjük önöket. Ahová most elmegyünk egy-két órára, ott nem a rendőrség kopó apparátusa, hanem maga az élet rendezi a hajtó vadászatot. Az élet, amely sokszor gondban, ínségben szomorú és céltalan küzdelemben hajszol bennünket. Csapdákat állít, átfuttat kálváriákon és nem egyszer maga űzi áldozatait nyomorúságba és onnan bűnbe is... Nemcsak a rendőrségi razzia sablon útjait követjük, hanem razziát kell rendezni a társadalom lelkiismeretére is. (...) Egyet fordul a fotográfáló gép és már ott állunk a nyomorúság otthonában. Semmi cifraság, képmutatás többé. (...) Leszállt az éjszaka. (...) Most ízi csönd van. A nyomor alussza álmát. Egyetlen kincse ez, amelyet nem vehet el tőle senki és semmi. (...) De szálljunk tovább szellemszárnyakon! A föld alatt vagyunk. Élő emberek tanyáznak a sírgödrökben, akiknek már nem jutott fent egy talpalatnyi hely sem (...) A föld alá költöztek tehát és ezeket a szűk rekeszes katakombákat a kultúra csúfjára lakásnak hívják.*”²⁷³

S amitől a szociális érzékenységű Táboriék nagyobbak voltak e témában, mint más riporter valaha is, az nem más, mint, hogy darabjukban megoldást is javasolnak. Hangot adnak arról, hogy a társadalom és állam mit tehetne a nyomorgó társadalmi réteg segítése érdekében, valamint hogyan tudnak jótékony szervezetek, civil kezdeményezések segíteni a rászorulókon.

„*Kezdjük a mentést a gyermeknél. A nagy rendszernek, amely megalkotta a gyermek jogát az állami védelemre, alaptétele, hogy minden gyermek, aki elhagyott és erkölcsi romlásnak van kitéve, az állami gyermekvédelem oltalmi körébe jusson. Külön szociális missziót végez más irányban a szünidei gyermektelep-egyesület. Csodálatos jelenetek szoktak lejátszódni a bizottság előtt, amikor a gyermekek jelentkeznek és a kiválasztás aktusát elvégzik, hogy az aggódva tolongó öt-hatezer gyermek közül melyik az a kilencszáz, aki leginkább rászorul a nyaralásra. Aki leginkább megérdemli, hogy kiszabaduljon a fővárosból és ingyen jusson a Balaton mellé. Mindig legalább ötezer a jelentkezők száma, de az egyesület legfeljebb kilencszázötvenet küldhet nyaralásra, többet nem enged az anyagi helyzete.*”²⁷⁴

²⁷² Razzia. Közbiztonság, 1911. 45. p. 558 - 560.

²⁷³ Uo. p. 558.

²⁷⁴ Uo. p. 560.



50. kép Pihenő gyermekek a napközi otthonban.



51. kép Munkásgyermekek napközi otthona.



52. kép Ingyen tej és kenyérosztás. Várakozók csapata a Podmaniczky utcában.



53. kép József-körúti munkaközvetítőben

„Pestről írtak. Darabjuk ennek a városnak a köveiből nőtt ki és fel is ölel mindent, amit csak Pestről és Budáról tudunk a ligeti vurstlitől a gellérthegyi barlanglakásokig, a dunai korzó fényétől a májusi utca tüntetéséig, a finom és szomorú Ferenciek-terétől a hangos és piszkos Ferdinánd-hídig. Minden benne van ebben a darabban.”²⁷⁵ Írta a Pesti Napló 1913-ban amikor Tábori Kornél és Székely Vladimír újabb „Az utca bűnei és erényei” című darabját mutatták be.

²⁷⁵ Az utca bűnei és erényei. Pesti Napló, 1913. 19. p. 14.

Ebben az előadásban a szerzők a nagyvárosi utca képét tárják elénk, az első felvonásban az „utca lelkét”, a tömegek küzdelmeit, a május 23-i munkásforradalom képeit vetítik. A második felvonás az utca nevelő és destruktív hatásáról beszél, az utolsó felvonásban az utca humorát mutatja be.²⁷⁶ Az Urániával általában kritikus hangú Népszava, a Tábori féle előadásokat elismeréssel fogadta. Szinte látjuk magunk előtt a mozgófényképeket, „látjuk az ostromállapotba helyezett Budapestet, az emberekre vadászó rendőrlegénységet. Tíz-húsz kíváncsi ellen is megindul az attak, folyik a hajsza, az üldözés végig a kocsitúton, a gyalogjárókon. Megvadult gyalogos és lovasrendőrök száguldoznak kivont karddal. Aztán jön egy kép: a rendőr hátba támadja a mit sem sejtő munkást, aki nem fut, mert nincs oka rá. Meglendül a kard és rácsap egyszer, kétszer, háromszor...Orv módon hátulról.”²⁷⁷

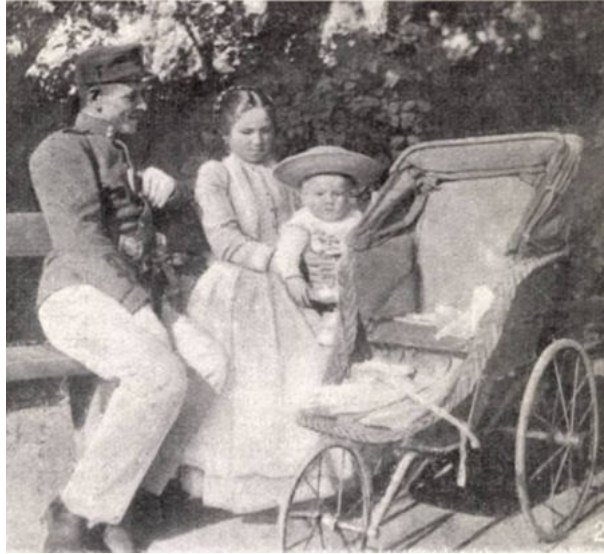

54. kép „Erzsébet-téri idill”

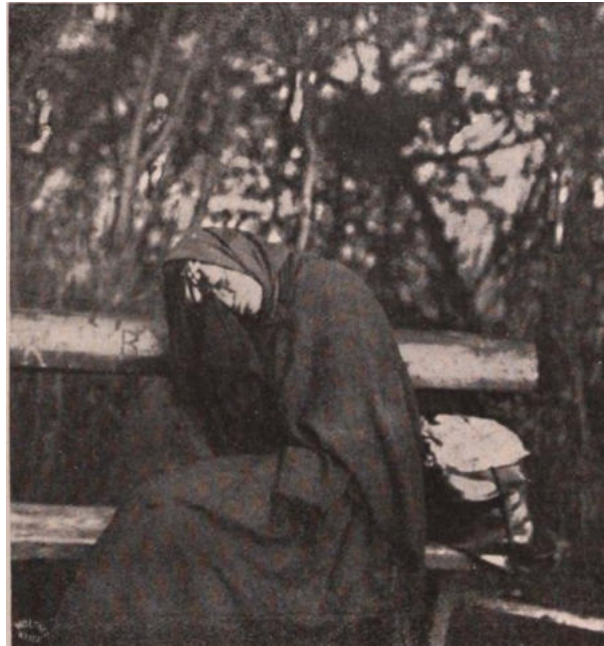

55. kép „A nyomor korzóján”

²⁷⁶ Az utca bűnei és érényei. *Pesti Napló*, 1913. 18. p. 15.

²⁷⁷ Az utca bűnei és érényei. *Népszava*, 1913. 19. p. 9.

„Azután az egyik padon a divatról pletykázó selymes úriasszonyok, a másik padon – Klauzál téren – az alvó, rút munkásasszony. És ebben a fölvonásban már a szöveg is lázít. Tábori Kornél nem hallgatott el semmit.”²⁷⁸

Tábori Kornél maga is tudta, hogy valami egészen újat mutat a riport műfajában. Az Uránia előadásokon kívül is sokat foglalkozott a témával. 1904-ben cikke jelent meg a Tolnai Világlapjában, melynek leírása alapján álrühába öltözve, fogolyként ismertette meg a börtönök világát. 1919-ben írt „A bűn és nyomor tanyái” című írásából pedig megtudjuk, hogy 50-60 rendőrségi rajtaütésen vett részt. Ebben a közlésében megjegyzi „a budapesti szegénység és gazság fészkeit közönségünk jóformán csak azokból az újságcikkekből ismeri, amelyeket egy-egy „dísz-razzia” nyomán kezdő riporterek írnak érzélgős jelzőkkel tarkítottan” idéz a Pesti életből Tomsics Emőke „Az újságíró álrühában című” tanulmányában, amiben részletesen foglalkozik a tényfeltáró riport megjelenésével a budapesti sajtóban.²⁷⁹ Tomsics írásában kiemeli Tábori Kornél fényképhasználatát. Sokszor olvashatjuk az Uránia előadásairól szóló kritikákban is, Táboriék maguk készítették a felvételeket.²⁸⁰ A tanulmány hivatkozik arra, hogy Tábori, gyakran használt rendőrségi fényképeket, hivatásos fotográfusokkal dolgozott együtt, s maga is fényképezett, amivel gyakorlatilag megteremtette a szociofotográfiát Magyarországon.²⁸¹ Tomsics felhívja a figyelmet arra is, hogy Tábori számára a fénykép épp olyan hangsúlyos volt, mint a szöveg melyet írt, „a fénykép autentikusabbá tette mondanivalóját és biztosította az életszerűséget is.”²⁸² A korszakban sokan kezdtek a Táboriéhoz hasonló pályafutást, de egyikükben sem volt az a társadalmi érzékenység, újító újságírói attitűd, amivel Tábori kiemelkedett kortársai közül.

Mi barbárok, az Uránia háborús előadásai

Az eddig leírtak és átgondoltak alapján kitűnik, hogy az Uránia milyen aktuális volt. A korabeli kérdésekkel, problémákkal és ideológiákkal foglalkozik, helyszínre megy, ahol éppen történik valami, hírt ad a világban zajló történelmi folyamatokról. Így magától értetődő az is, hogy a világháború idején az Uránia előadásai és egyéb eseményei minden figyelme a háborúra irányult.

Az Uránia háború alatti tevékenységeit, több szempontból érdemes vizsgálni. Egyrészt beszélni kell az úgynevezett „háborús felolvasásokról”, ami nem volt egyedülálló. A korszak tudományos társaságainak és szervezeteinek feladat volt az „első világháborús propaganda” működtetése. Ezenkívül egy másik szempontból is, fontos a „háborús” Uránia vetített képes előadásainak műsorprogramját megvizsgálni. Egyik percről a másikra kezdett foglalkozni a háborúval. 1917-ig nagyon ritkán volt más tematikájú darab a repertoárban.

A német minta ösztönzésére, 1914 őszétől egyre jelentősebbé válik a politikai nevelés, a háború iránti lelkesítés, mondhatnánk azt is, hogy a háborús propaganda. De azért itt többet kell értenünk a „háborús propaganda”, mai, általunk használt kontextusánál. A „háborús propaganda” kifejezés megértéséhez Turbucz Péter, „Háborús előadások szervezése Magyarországon 1914-ben”²⁸³ című tanulmánya nyújt segítséget. Idézve tőle, „A hadi beszédek vagy

²⁷⁸ Uo.

²⁷⁹ Tomsics Emőke: *Újságíró álrühában: A tényfeltáró riport kezdetei Magyarországon*. Az Eszterházy Károly Főiskola tudományos közleményei. (Új sorozat 33. köt.) . Tanulmányok médiatudományok köréből. 2006. p. 42-52

²⁸⁰ „A darabot illusztráló képeket a szerzők maguk fotográfálták és mindegyik egy-egy érdekes zsánerkép Budapest életéből.” Bemutató az Urániában. Budapest. 1911. 257. p.13.

²⁸¹ Albertini Béla az első szociofotósok egyikének tekinti Táborit és megemlíti a Jacob Riis munkásságával való párhuzamot is. Albertini Béla, *Budapesti szociofotók – világháborútól világháborúig* című tanulmányában (Budapesti Negyed, 2002/1-2. szám, 68–83. p.) In. Tomsics Emőke (2006) p. 47. 20. jegyzet

²⁸² Tomsics Emőke (2006) p. 47.

²⁸³ Turbucz Péter: *Háborús előadások szervezése Magyarországon 1914-ben – történeti vázlat*. *Jel-Kép*. 2016. 1. p. 81-96.

más szóhasználatban háborús előadások (ritkábban használatos volt a hadi előadások kifejezés is) az I. világháború korszakára jellemző tudományos, ugyanakkor népszerűsítő szándékkal fellépő előadásforma, melyet többnyire állami szervezésben és/vagy támogatással, jótékonyági és népművelési céllal rendeztek tudományos- és oktatási-, illetve művészeti és irodalmi társulatok, egyesületek, vagy épp magas rangú magánszemélyek. Ebből következően a hadi beszédek olyan fölolvadások vagy szónoklatok voltak, amelyeket nem mondhatott el bárki, azokat kizárólag a nemzet politikai, katonai és tudományos elitjéhez tartozók tarthatták, részben megismételve az eddigieket: egyrészt jótékonyági és hadsegélyező, másrészt oktatási és propagandacéllal.”²⁸⁴ Ugyanitt kiemeli, hogy az oktatási- és propagandacélú felhasználás, nem a hétköznapi szöveg kontextusban értendő, nem háborús uszításról, hanem a háborút pedagógia-népművelő céljainak eszközeként kell értelmezni. Alexander Bernátra hivatkozva írja, hogy a háborús előadások célja, a háború „élményszerűségének” megértetése és teoretikus megalapozása, valamint elfogadtatása volt.

Az, hogy milyen konklúziót vonunk le a háborúval kapcsolatos előadások nézőire gyakorolt hatásait illetően, szubjektív. Nem feladatomban itt saját véleményem kifejtése, a tárgyalagos tájékoztatásra törekszem.

1914. november 15-én tartott ülést az Uránia Tudományos Egyesület igazgató tanácsa. Megbízták Szász Károlyt az Uránia főtitkárát, hogy hat előadásból álló sorozatot szervezzen, egyetemi tanárok, akadémiai tagok, politikusok és kiváló publicisták részvételével, akik a háborúval kapcsolatban felmerülő tudományos és napi kérdésekről előadásokat tartanak az érdeklődő közönségnek.²⁸⁵ Az előadásokat vasárnap délelőttönként rendezték, a belépés ingyenes volt, csak a páholyért kellett 2 K-t fizetni, amit egyéb adományokkal együtt hadsegítési célra szántak.²⁸⁶

1914. december 6. Lukács György dr.: A háború tanulságai

1914. december 13. Cholnoky Jenő dr.: A harcterek földrajza

1914. december 20. Méhely Lajos dr.: A háború élettudományi alapja

1915. január 3. Tetétleni Ármin dr.: Etika és kultúrérték a háborúban

1915. január 10. Pekár Gyula: A harcban álló nemzetek

1915. január 17. Sebestyén Károly dr.: Háború és költészet

Ez a programsor idővel átalakult, illetve bővült:

1915. január 11-én Ruffy Pál: A háború és gyermekvédelem

1915. február 14-én Sebestyén Károlyné: Asszonyok a világháborúban című felolvasásával egészült ki a sorozat. Pekár előadását végül február 25-én tartották meg, s ez egyben az utolsó háborús előadás volt.

Az Uránia Tudományos Színház is felkészült a háborúra. A háborús közhangulatnak megfelelően először a már meglévő előadásai közül válogatva, műsorára tűzte a korábbi előadások közül: „I Ferenc József és kora”(1912); „A hadsereg” („A mi hadseregünk”²⁸⁷) (1901); „Haditengerészet”(1910); „Waterloo-Sedan”(1911); „Az orosz-japán háború”(1905).

1914. szeptember 24-én bemutatásra került, az Uránia első újdonsága, amely stílszerűen odaillik a sorba a „Nagy szövetségesünk Németország” című darab. A szerző Vészi Mar-

²⁸⁴ Turbucz Péter (2016) p. 82.

²⁸⁵ Uránia Egyesület. *Budapesti Hírlap*, 1914. 287. p. 20.

²⁸⁶ Háborús felolvasások. *Budapesti Hírlap*, 1914. 301. p. 19.

²⁸⁷ Az Uránia folyóirat leírásában már „A mi hadseregünk” címmel szerepel. Nem szabad elfelejtenni arról a tényről, hogy az Uránia meglévő előadásait gyakran frissítette új képekkel, mozgóképpel, valószínűleg ennek következménye az új cím. „Nagy szövetségesünk Németország”. *Urania Népszerű Tudományos folyóirat*. 1914. 10. p. 404- 405.

git, aki akkor Németországban élt és publikált.²⁸⁸ A darab egyrészt Németország gazdaságát és kultúráját mutatja be és mellette a háborús Németországot is. Az előadást nagyon dicsérték és egyben az Urániát is a gondolat miatt, hogy ilyen aktuális előadással kezdte meg a színházi idényt.²⁸⁹ „*Finom pszichológiával megrajzolta a német nép lélektanát és jellemét. A múlt megvilágítása után következett a jelen: a háborús Németország. A hadüzenettől egészen a legújabb csatáig a mai napok története. Akik figyelemmel kísérték Vészi Margit tanulságos és élvezetes előadását, csodálattal, de egyúttal megnyugodva láthatták nemcsak Németország óriás erejét, de ennek az erőnek nagyszerű megnyilvánulását is.*”²⁹⁰ Az aktuális darabból a mozgóképek sem hiányozhattak, háborús képek a beszámoló alapján, amik elvezetik a nézőt a német táborba, „*láttuk Vilmos császárt vezérkara élén, temperamentumosan gesztikulálva, láttuk a 42-es mozsarak pusztítását Lüttichnél és Namurnál, láttuk a németek bevonulását Brüsszelbe, valamint a franciák dum-dum lövegeit eredeti csomagolásban.*”²⁹¹

Az Uránia egy-egy darabját eddig is a „híradó” műfaj kategóriába sorolhatjuk, de „A világháború krónikái” című mű igazi „híradós” előadás. Katonatisztek és tudósítók írták az színház számára, és az előadást nem tekintik befejezettnek, folyamatosan cserélik a képeket és mozgóképeket a háború alakulása szerint. „*Igen helyes terve a színház igazgatóságának, hogy ezt a darabot nem tekinti befejezett, kész munkának, hanem eleven krónikának, melynek anyaga egyre változni, bővülni, alakulni fog. Új momentumok ki fogják szorítani a régieket, nagyobb és fontosabb események fognak lépni egyes bemutatott epizódok helyébe, újabb és újabb képek, felvételek fognak érkezni: mindezeket az igazgatóság bele fogja szőni ebbe az aktuális újdonságába és nem kell tartani attól, hogy a darab egyhamar veszíteni fog szenzációs érdekességéből.*”²⁹²

Az 1915-ös, 1916-os évek a háborús előadásokról szólt, de itt a jól ismert vetített képes „egész-estés” előadásokat értem. Több előadás a világháború bizonyos szakaszát dolgozta fel, például: „A német-francia háború”, „Dardanellák ostroma”, „Az olasz háború”. Mindnek jellemzője, az aktualitás, a képek és mozgófényképek pedig kitűnőek voltak. Ha volt is kritika, nem a képekkel kapcsolatosan, hanem a szöveg nem adott többet mint amit a napi sajtó is leközl, sőt bizonyos helyeken felette rossz volt. Ilyen például „A német-francia háború” című előadás, melynek „W. M.” monogram mögé rejtőző szerzőjéről az Ujság a következőt írta: „*Aktualitás: a világháború már jól ismert eseményeit találja fel. Hiába a kép meg a mozgókép, mert hiányzik a szellemnek az az ereje, amely az új színében tudja feltüntetni a már ismerteket, és hiányzik az alaposság, a szaktudás is, amely legalább felvilágosít az események ismeretlen részleteiről és körülményeiről. Mindezek fölébe jön a nehézkes stílus; a mondatok első fele állandóan agyonveri a másodikat és a szerző rapszodikusán már régóta valami másra tért át, amikor még mindig nem elégített ki az előző mondanivalójával. Meghallgattuk, de kemény munka volt. Az Uránia Színház nagyon rosszul teszi, ha az aktualitásokra való hajtóvadászatában az ilyen zsenge vadakat se meri elmellőzni. A szerző azonban okos és előrelátó ember: nevének csak a kezdőbetűit írta ki.*”²⁹³

Háborúval foglalkozó darabok, különböző tárgykörben tűntek föl sorban: „Háború a művészetben”, „Magyarok a háborúban”, „A kötőhelyektől vissza a frontig”, „A háború technikája”, „Háborús humor”, „Mi barbárok”, „Az ellenséges front mögött”, „Végig a csata-tereken” című előadás. Az előadások közül a „Magyarok a háborúban” és a „Mi barbárok” című előadásokat, Tábori Kornél írta.

²⁸⁸ Uránia - Népszerű Tudományos folyóirat 1914. 15. évf. 10. szám 405. old

²⁸⁹ „*Ez volt az első nagy premiere-estéje ennek az idei elsiváruzt szezonnak. Künn az előcsarnokban ott büszkélkedett a mostanság ritka vendég: a minden jegy elkeltét hirdető tábla.*” Nagy szövetségünk: Németország. *Pesti Hírlap*, 1914. 236. p. 9.

²⁹⁰ Uránia színház. *Budapesti Hírlap*, 1914. 236. p. 12.

²⁹¹ Nagy szövetségünk, Németország. *Világ*, 1914. 237. p. 9.

²⁹² A világháború krónikája. *Budapesti Hírlap*, 1914. 265. p. 11.

²⁹³ A német-francia háború. *Az Ujság*, 1915. 27. p. 13.



56. kép Tábori Kornél a "Mi barbárok" szerzője. Major rajza

A háborús előadások egyik legérdekesebb darabja Tábori Kornél „Mi barbárok” című előadása. Az előadás ismét aktuálisan a háború epizódjait mutatja be azonban egészen más szempontból. A nagyközönség elé tárt képek és adatok gyűjteménye azt mutatja be, ahogy az ellenség (antant), hogyan láttatta a magyarokat és a németeket a háborúban. *„Megírta annak a nagy és feneketlen gyűlölködésnek a háborúját, amely a népek csatájával együtt dűl az ellenséges országokban. Feltárja egész és igazi mivoltában az igazságnak és a hamisságnak azt a harcát, amelyben csúnyául alul marad nemcsak a félig sült angol humor, de csodálatos képen a közmondásosan híres francia szellem is. A vérbeli újságíró eleven érdeklődése nyilatkozik meg minden szavában, ahogy hosszú tarka sorba vonultatja a magyarok és a németek lepocskondiázására gyártott képtelenebbnél képtelenebb hazugságokat, a Kárpátokban tenyésző vademberek meséjét, a nemzetközi egyezménybe ütköző fokost, amelylyel repülőgépeket szednek le és a többi és a többi. Finom gúnnyal, frissen és ötletesen beszél mindezekről, közben pedig szolgál sok leleplezéssel, fiókok mélyéről előszedett bizonyosságokkal, dugdosott írásokkal, rajzokkal, fényképfelvételekkel és jut érkezése arra is, hogy lelkesült, formás vitézi éneket faragjon a magyar hősiességről. Az újdonság képanyaga is csupa meglepő érdekesség.”*²⁹⁴ Több újság kiemelte, hogy a bemutatott felvételek eddig nem látott ismeretlen képek, és nem tudni, hogy a szerző, hogy került birtokába az anyagnak.²⁹⁵

Több olyan előadás is született, melyek nem feltétlenül a háború aktualitása miatt készültek el, de megjelent benne a háború témája, például „A hiúság vására” Gáspárné Dávid Margit előadása, a Világ c. újság külön kiemelte a mű fontosságát a háború alatt *„A divat mindig téma volt, a háborúban is az. Az ízlés megnyilatkozását sohasem tudták elnémitani a korszakok váltakozásai, az élet gondos napjai. A divat figyelmet követelt magának már az ókorban, mikor a nép közmondást faragott: „a ruha teszi az embert.” Még ma is ez az elv vezérli az emberiséget, ha annak igazsága sántít is. Ma is, a háborús idők ezernyi gondjában, jó téma a divat. Igazolta ezt ma az Uránia-színház, amely Gáspárné Dávid Margit, az ismert tollú író, kitűnően megírta A hiúság vására című darabját mutatta be.”*²⁹⁶

Az országot ismertető előadások közül, érdemes kiemelni, „Belgium” és „A feltámadó ország” (Lengyelországot bemutató darab) című előadásokat, mely mind a háború összefüggésében került bemutatásra.

²⁹⁴ Mi barbárok. *Pesti Hírlap*, 1915. 356. p. 6.

²⁹⁵ Mi barbárok. *Pesti Napló*, 1915. 357. p. 13.

²⁹⁶ A hiúság vására. *Világ*, 1915. 61. p. 11.

A háborús felolvasások és a háborúval foglalkozó vetített képes előadások mellett az Uránia egyéb jótékony célú és társadalmi célú eseményei közül is van néhány említésre méltó. Ilyen például a „Háború és háztartás” című esemény, melyet a Magyar Háziasszonyok Szövetsége, a Fogyasztók Hadi-bizottságával karöltve rendezett meg. Az esemény keretében tartott előadások a takarékoság, drágaság, élelmiszer-ellátás kérdéseit feszegeti.²⁹⁷ A „Takarékos főzés” címen Szabó Ödönné, háború alatt olcsóbban beszerezhető alapanyagokból készült receptkönyvet állított össze. Az esemény alkalmával bemutató előadást is rendeztek, (...) *a bemutatott kukoricaliszból készült ételek, málé, polenta stb. mind nagyon ízlett.*²⁹⁸ A bemutatót pár héttel később újra megtartották, s a recepteket a Budapesti Hírlap közölte.²⁹⁹

A háború előrehaladtával a személyes történetek kerültek előtérbe az Uránia színpadán, „Tizenkét hónap az orosz fogságban”, „Tizenöt hónap az oroszországi fogságban” vagy a „Szökésem az orosz fogságból három ellenséges fronton keresztül”, mind-mind olyan vendég előadó volt, aki a háború borzalmait személyes tapasztalatokból tudta elmesélni a budapesti közönségnek.

²⁹⁷ Háztartás. *Magyarország*. 1915. 73. p. 22.

²⁹⁸ Uo.

²⁹⁹ Takarékos főzés. *Budapesti Hírlap*. 1915. 93. p. 11.

bizonyos meghatottsággal ettem meg." (Vegyük észre, hogy az apród ur maga is vidékiesnek minősít folyógyűlésében az ő áhitatát, s találjuk ezt természetesen, hiszen a folyógyűlés és az áhitat közé nem kisebb esemény helyezkedik el, mint a nagy francia forradalom, továbbá a király és a királyné lefejeztetése.)

Hagyományos szokás volt, hogy karácsony éjszakáján a királyi zenekar játszott az éjfél misén.

Virágvasárnapján a papákkal együtt vonult föl az egész udvar s mindenkinek kezében pálmagág volt. Mezalóttak a királyi kápolna kapuja előtt. Gauderax abbé, a kápolnás pap énekelte az *Altonie portas* versét, így kérvén bocsájtást... Határozatos hangja volt az abbének, belérezdülték a királyi palota ablakai.

A hagyományos szertartások között azonban, legmeghatóbb volt az utolsóvacsera emlékeztető rendezett ostromlása.

Nagyváradi tőrtök reggelén, a testőrség nagytérmen, tizenkét kis gyermek állott sorba, kezükben szép bokrétaival. Ezt a tizenkét gyermeket nagy gondossággal válogatták össze a versaillesi polgárság gyermekei közül; szemeltartották és ügyelték őket megelőzően már hónapokig, vécizták, hogy egészséges legyen valamennyi, s illő tisztasághoz szoktatták őket.

A gyermekekre finom vörös szövethől készült köntösöt adtak, s mindenkinek három-arasos patyalat-kendő volt vállára vetve.

Az udvari alalmazás pap kristály-védret helyeztet sorra mindenik gyermek lábá elé, a gyermek jobblából odaszorította a veder fölé. Artois grófia kevése vizet öntött a gyermek lábára, Monsieur pedig a gyermek vállán lévő patyalat-kendőt szárazra törölte azt s ekkor a gyermek lábát mecsókolta a király... A király mögött haladt a menében az udvari főfelhamizás, a ki aranyos kis ereszében tizenkét tallérrel ajándékozott meg minden egyes gyermeket; a Judást képviselő gyermek tizenhárom tallért kapott. A lábmósás után lakomával szolgált a gyermekeknek a királyi család; meghaladóan patriarkális ceremónia volt ez, a mi nagyon tetszett mind a népeknek.

A fejedelmihez állalt étel mind ott volt már előre kirakva a salle des Cent Suisses-ben, a hová az uralkodó család tagjai mentek be érte, hogy azután ők mezik vécizni ki és kiindítják a kis vendégeknek. Candé hercege, a királyi főszertartás-mester haladt a menet legelején, kezében gyémántos és virág-bokrétás szertartási pálcával; a főátaló-mester és az udvar összes kiszolgálói köpdtek nyomában, kezükben báronyfogalmsa, aranyfíllomos és virág-bokrétás pálcá.

Azutna jött, Artois grófjával maga Monsieur; egyiknek kezében cserépfalon apró cipő, másiknak kezében borral tölt cserépkancsó s egy kis cserép szűke. Cserépfal a többi királyi herceg kezében is, a tálakos választótmál választottabb finom ételek, hal és zöldség, de hidegen. Tizenkét féle étellel szolgálták a tizenkét gyermeknek, és ha esetleg valamelyik királyi herceg nem vehetett részt a kiszolgálásban, az udvari nemesei közül végezte azt el valaki helyette.

Igy értek a király elibe. A király saját kezével vett át a kiszolgálók kezéből minden tál ételt, átnyújtotta az udvari alalmazásnak s ki azután a gyermekek szűkeinek adta át. A szűlők nagy kosarakat hoztak magukkal, abba rakták el az elemőztést s mihelyt kiléptek a palotából akadt vásárló nyomban a királyi konyha készítményeire, mert bizony a legszebb halakat s a legfinomabb zöldséget válogatták a királyi szakácsai a kívánatosan elkészített ételekhez. Szokás volt akkoriban, hogy a polgári családok vendégeket hívtak ezekre az apostoli porócokra (part d'apôtre). Eladogatták bizony a gyermekek bokrétaját is, melyek korai ritka virágföldi láccint, nárcisz, róza és oronazsákból voltak köve. Akkoriban még nem igen ismerték az üvegházban hallgatott korai virágot.

Mivel mindenik apostol tizenkét tál ételt kapott, a menet tizenkétzer megismétlődött s a királyi hercegek nem fáradtak belé. Sőt, valóságos gyönyörűséget leltek benne s minden udvari ceremónia között talán ez mulattatta őket legjobban. „Megtörtént egyszer, írja egyik apród, hogy a boldogtalan

Duc d'Enghien, a ki egy tál rákot vitt, egy marék rákot süvegembe nyomott s kacagott rajta, józianen."

Délután megismétlődött a ceremónia: a királyné és a királyi hercegek cselekedtek végig ugyanent, tizenkét kis leánykát vendégelvé meg így.

Említtük, hogy akkoriban nem igen ismerték még az üvegházi termelést, az úgynevezett primerőket A szokás pedig mégis az volt, hogy nagytérmen a királyi asztalára zöld borsóval kellett szolálni, de lényen bármilyen az időjárás és esett lényen bármily korán nagyvonték napja. Ezt a zöld borsót nem a királyi konyhakertjéből szállították, de Vincennesből, a hol szakértő kertész gondoskodott a szükséges termelésről, délelőfelvén azt nagy türelemmel és hozzáértéssel.

A királyi parókia, Versaillesben. Misszonyunk temploma, az églice Notre-Dame volt: a király, husvét hétfélnél mulhatatlannal részt vett az istentiszteleten s ott áldozott.

A szertartás reggel nyolc órakor kezdődött, és Lajos király, szokás szerint, két-lovas fogaton ment a templomba. Az a fogat pedig ugyancsak meg volt terhelve! A kocsi mögé tizenkét apród kapaszkodott föl, kettő volt a kocsi és a kocsi között, egy lábbal állva, jobb és bal oldalát, a hirtő rugóján. A hirtőben álló királyi hercegekkel együtt, lehetnek huszhuszonötön a kiket így templomba vitt a két paripa.

Az igaz, hogy óriás hirtők voltak azok, s az a két ló csak husvét napján és Urnapján került hámba. Ott ilyen nehéz paripa állott a királyi istállóban: fekete volt mind az öt. Három paripa nevét megörözte a történelem: Elefant, Sanson és Géant.

Templomba érkezve, a király, válián köpdnyezel és kard nélkül, egyszerű imazsómolyra térített, és csöndes misét hallgatott. A misét az udvari főfelhamizás-mester mondta. A király ekkor áldozott meg.

A bizalmatlanul óvatossá korból maradt az a szokás, hogy beszentelés előtt egy szolgálattelvő pap a király elé vitt leterített tálon egy csomó ostyát, s miután ő maga elfoaszott belőle egyet a király felőle mor azt az ostyát, a mellyel, miután az megszenteltet: mealdozott ő maga is. Az ostya terítőknek két esőcséket két alalmazás pap, másik két esőcséket két vérteli herceg fogta.

A király csak fölkenetése napján áldozott borral is.

A takarékos főzés.

Budapest, ápr. 3.

Lapunk szombati számában közöltük Szabó Ödönnek dr.-né tanácsait a takarékos főzésről. Nevezett urnó tudvalegven a magyar háziasszonyok országos gazdasági szövetségének kérésére erről a témáról előadást tart az Uránia Színházban. Ezáltal Szabó Ödönnek urasszony utmutatását közülük kukoricalisztből készíthető és egyéb olcsó étel előállításához.

A jövő reggelje.

Kukoricalisztel berántott leveg.

Fazékba tegyünk kevés zsírt, ezzel készítsünk száraz, tömör rántást, ezt pirítsuk szép pirosra. Eresztjük föl vízzel és fél óráig hagyjuk főni. Csészkébe öntve tálaljuk.

Kukorica-kenyér.

Nyolc dg. élesztő és fél kg. kukoricalisztből langyos vízzel csináljunk kovászt. Kelés után 1 kg. kukorica-lisztet fél kg. búrnonyvát 5 dg. só s megfelelő mennyiségű vizet dagasztunk kemény tészttá. Ha megkelt, forró sütőben megsütjük.

Eresztett puliszka.

1 liter sós vízbe, ha forr, annyi kukorica-lisztet eresztünk bele óvatossan markunkból, míg sűrű pépet kapunk. Ha ez megvan, tálalhatjuk, s akkor ki-ké saját tányérván hideg édes tejjel, aludt tejjel, vagy tejjelvel leönti.

Labdapuliszka.

1 liter sós vizet forráig hevítünk, felületére dobunk fél kg. kukoricalisztet, s ezt egy ideig forráig engedjük. Majd a csomóba állt lisztet sodrófával több részre osztjuk, a vizet simára át dolgozzuk, s lekapjuk a tűzről, s folytatjuk az előbbi eljárásit. Pár másodpercre ismét visszatesztjük a tűzre, hogy el-

váljon az edény falától, majd hirtelen fatátra kiborítjuk. Az így készült puliszkát kenyér helyett ehetjük. A labdapuliszka sok más étel elkészítéséhez szolgáltató az alapanyagok.

Mamalig.

Ha a labdapuliszkát cénával vékony lepényekre szeljük s e lepényeket zsírozott tepsibe, juh-túrval meghintve egymás tetejére rakjuk, igen ízletes és tápláló eledelt kapunk.

Tíz percre a sütőbe helyezzük.

Galuska.

Ugyancsak a labdapuliszkából forró vízbe vagy zsírba mártott kanálból csomagolhatunk; úgy hus mellé, mint önálló ételként teiben, vagy pedig harymás zsíron feladható.

Kukoricalista-paluska.

Egy liter sós vizet forralunk fel, adjunk ebbe egy negyed kilogramm kukoricalisztet s a szükséges ka-turával meghintve, meg. Kanálal szorassunk belőle galuskát.

Szalonnás zsírral vagy cukrozott tejjel leöntve, önálló étel.

Burgonyás gombóc.

Egy kg. főtt búrnonyvát búrnonyvafőzőn megőrve, tíz deka morzsával, tíz deka kukoricaliszttel, kevés sóval összegyúrjuk. Mestöltve szilvabokréval gombócok formáljuk, vízben kifőzzük (Valamivel tovább főzzük, mint a rendes búzalisztből készültet.) Kevés zsírra dobjuk, avagy cukorral meghintjük, hogy fényt kapjon és egymáshoz ne ragadjon.

Turós gombóc.

Nyolc deka zsírt három tojás sárgájával, fél kilogramm szilva főzővel, három ekveverünk. Izés szerint megsózzuk. Négy evőkanál kukoricalisztet teszünk bele s három tojás habját keverjük hozzá. Gombócokká formálva vízben kifőzzük. Morzsás zsíron tálalható.

Turós kolbászok.

Ha fenti masszából kolbászokká formálunk, zsírral kivíve hus mellé tálalhatjuk, vagy cukorral, fahéjjal hintve, mint önálló készítményként.

Kukoricalista-tellajt.

Négy deciliter kukoricalisztet fél liter teiben és fél liter vízben puhára megőrözzük; míg ez kihűl, addig négy tojás habjában négy tojás sárgáját felverjük, hozzáadunk négy teletelt kanál cukrot, fél citrom reszelt héját. A kettőt összekeverjük. A formát kikenjük és cukrozzuk, sötét háromnegyed óráig főzzük. Hígított lekvárral tálaláskor leöntjük. Ezt tepsiben mint *lepényt* is süthetjük.

Kukorica-málé (egyszerű).

Egy liter meleg, sovány teiben főzőkanálnyi zsírt (vagy vaj, vagy olíva) olvasztunk, egy marék törött cukrot tegyünk bele, közben kevés teiben áztat-sunk meg 2 deka élesztőt, adjunk hozzá 2 tojás sárgáját, 2 tojás habját, fél deka kukoricalisztet, mindent keverjük el. E nyolcs tésztát öntsük a zsírral kiken-t tepsibe, félóra pihénés után helyezzük forró sütőbe. Tetejét, ha félig megsült, kenjük meg gyengén zsír-al, hogy pirosra süljön.

Kukoricaliszt-lepény (málé).

Fél liter teiben nyolcad deka kókuszvaját (vagy zsírt) olvasztok, ehhez 4 evőkanál cukrot, vaníliát, citromhéjat tesztek, annyi kukoricalisztet ereszték be markomból, míg sűrű, nyúlós tésztát kapok. Ehhez 4 tojás habjában felvert 4 tojás sárgáját könnyen hozzá keverem; kávékanál sóra-bikarbonát tesztek bele. Jól kiken tepsiben, jó tűznel lassan süöm. Szetelekbe vágva tálalandó.

Torta.

Hat tojás habjában 6 tojás sárgáját verjük föl, ebbe 18 deka (vaníliás) fővitt cukrot teszünk bele, 8 deka finomra szitált kukoricalisztet keverünk hozzá és jól kiken formába öntjük. A tortaformát tanácsos papírossal megföldeni, mert a massa sülés közben emelkedik, s így kifutna. (Később rendes torta magasságra sül.) Jól fölmelegített sütőben sü-tjük. Bármivel tölthető és bevonható.

Linzer-tészta.

Öt tojás sárgáját 25 deka vajjal, fél citrom hájával, 25 deka cukorral habosra keverjük, 5 tojás kemény habját, fél citrom levét, 23 deka kukoricalisztet könnyedén hozzá keverünk. Két nyalji vastagra forró sütőben lassan megsütjük. Földaraboljuk, befőtellel díszítjük, vagy a tésztadarabkákat egymás tetejére rakjuk, gyümölcszselével tölthet.

Kukoricaliszt-pudding.

öt liter teiben 6 dg. vajat forralunk, forrás közben 12 dg. kukoricalisztet eresztünk bele. Míg ez kihűl: addig 4 tojás kemény habjában 4 tojás sár-

Mozgófénykép

Mozgófényképtől a mozgófénykép előadásig

Az egész estét betöltő mozgófényképek, az 1910-es évekre váltak egyre népszerűbbé. Az Uránia mozivá alakulásának időszaka ez. Talán az első teljes mozgófénykép előadás - amit egész estét betöltő mozinak is hívhatunk - az 1911-ben megvásárolt híres oberammergau-i passiójáték volt. A passiójátékot a párisi Pathé cég vette fel, mely nem csupán a passiót mutatta be, hanem Jézus életét születésétől a mennybemenetelig. Az egész 785 méter hosszú, és színezett felvételek voltak. Ebből 100 példányt másoltak át, amit négy hónap alatt a világ minden részéről megvásároltak. Később újabb megrendelés érkezett, ezért újabb példányokat készítettek. A Krisztus kép milliókat hozott a mozisoknak, de már nem lehetett többet másolni az eredeti negatívról mert teljesen tönkrement és elégett. Ezt megírta Suchán Elemér „A kinematográfáról” című cikkében,³⁰⁰ a Tolnai Világlapjában. A cikkből az is kiderül, hogy az oberammergau-i passiójátékot 300 év óta tíz évenként rendszeresen előadják. A főbb szereplők az ott élő művészkolóniából kerültek ki: „Anton Lang fazekasmester = Krisztus. Johann Zwink arczképfestő = Júdás. Ennek leánya Zwink Ottilia = Mária. Hans Mayr fametsző = Heródes. Lang polgármester = Pilátus.”³⁰¹

Anton Lang, a főszereplő, valóban fazekasmester volt, aki 1900-ban, 1910-ben és 1920-ban játszotta Jézust a passiójátékban. Később 1930-ban ő volt a prologus narrátora, majd az 1934-es jubileumi előadásban is. Mondhatjuk, hogy ő volt Jézus először a filmvászonon. A Pathé cég jóvoltából került a film például a budapesti Urániába, vagy Amerikába, ahol még a Time címlapján is szerepelt.³⁰²

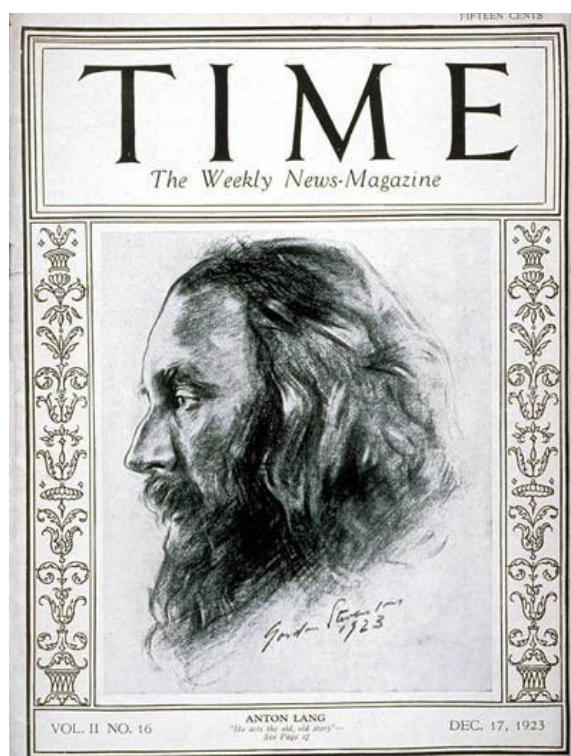

58. kép Anton Lang a Time magazin címlapján.

³⁰⁰ Suchán Elemér, A kinematográfáról. *Tolnai Világlapja*. 1910. 41. p. 2322-2325.

³⁰¹ Uo. p. 2323.

³⁰² Anton Lang https://en.wikipedia.org/wiki/Anton_Lang (Ellenőrizve: 2023. 08. 22.)

A másik nagyszabású mozgófénykép a „Pompeji utolsó napjai” 1913-ban került az Uránia repertoárjába. Az olasz Ambrosio-gyár produkciójában készült 2.100 méter hosszú látványos mozgó rendezője Eleuterio Rodolfi olasz színész, forgatókönyv író és filmrendező. A budapesti Uránia magyar irodalomtörténeti bevezetővel indította el a filmet, amit Sebestyén Károly írt. Érdekes, a film, Edward Bulwer-Lytton azonos című regényét dolgozza fel hiteles módon, azaz a regényben a történelmi eseményekhez és tényekhez, Bulwer egy izgalmas cselekményt is belesző, szerelemmel, féltékenységgel, gyilkossággal. A budapesti kritikákban nincs szó, a cselekményről, az eddig megszokott részletes leírások helyett most csak a páratlan filmtrükköt, a cirkuszi jelenetet és a Vezúv kitörését ábrázoló jelenetet emelik ki.

„A hosszas várakozásnak azonban meg volt a jutalma, mert olyan felvételben volt részük, mely minden képzeletet felülmúlt. A legszebb természeti tünemények egyikét, a háborgó Vezuvot látjuk félelmetes pompájában alatta a romokban heverő Pompejit és a legpompásabb olasz vegetáció a távolban felejthetetlen látványt nyújt. Emeli a darab értékét még az is, hogy az egész Nápoly és környékén Pompejiben játszódik le és úgy a természeti szépségekben dűskálkodó olasz vidéket is megismerjük.”³⁰³

„A filmtechnikának ez a Bulwer világhírű regénye után készült csudája megrázó képekben, páratlan kivitelben mutatja be a pompéjii római világot; különösen nagy hatású a cirkuszjelenet, hol a fenevadak, oroszlánok egész tömege varázsolja elénk a római arénák borzalmaikat; azután a Vezúv kitörésének képe;”³⁰⁴

„(...)korhű képekben tárul elénk a római világ: márványpaloták, tündérkertek, a római arénák izgalmas világa, a Vezúv kitörése.”³⁰⁵

„(...)ebben a nagyszerű csodájában márványpaloták, tündéri kertek, a római cirkusz izgalmas világa, a Vezúv kitörésének borzalmas rombolása elkápráztatják, bámulatba ejtik és megdöbbennek az embert.”³⁰⁶



59. kép Vezúv kitörésének jelenetei a Pompeji utolsó napjai c. filmből. (Képernyőfotó másodpercenként a jelenetekről)

Az első világháború időszaka az „Uránia stílus” – azaz vetített képes előadások végnapjai voltak. 1915 májusától naponta kétszer játszottak mozgófénykép előadásokat melyek

³⁰³ Pompeji utolsó napjai. *Dunántúl*, 1913. 210. p. 4.

³⁰⁴ „Pompeji utolsó napjai – az Urániában” *Pesti Hírlap*, 1913. 216. p. 6.

³⁰⁵ Az uránia színház... *Budapesti Hírlap*, 1913. 218. p. 13.

³⁰⁶ „Pompeji utolsó napjai” az Urániában. *Pesti Napló*, 1913. 218. p. 19.

témáit, értelemszerűen meghatározta a háborús környezet, s a filmek a háború propaganda gépezetének csapdájába kerültek.

„Az ellenséges front mögött” és a „Mindent a hazáért” című filmekről sajnos a korabeli sajtó is keveset közölt³⁰⁷. A két film érdekessége, az hogy bár van egy „bajos szerelmi” történet, mellette azonban a jelenleg folyó háború eseményeit is bemutatja, eredetiben dokumentálja. „*A (mozgó)kép tele van érdekesnél érdekesebb jelenetekkel és izgalmasan szép részletekkel. A kísérő műsor mindegyike művészi felvétel, a hadi krónika a harctér legújabb eseményeivel ismerteti meg a közönséget(...)*”³⁰⁸

A mozgófényképek története nagyszerű példája a háború hamis beállításának:

„Az ellenséges front fölött” - „a darab főhősei egy miniszter leánya és a szomszédos állam katonai attaséja, kiknek szívét véletlen szerencsétlenség, egy vadászkastély összeomlása hozza egymáshoz közel. A két állam között háború tör ki, a fiatalok válni kénytelenek s az attasé csak mint hadi pilóta kerül vissza azon ország fölé, amely immár hazájának ellensége. Bombát vet a táborra, de repülőgépét ágyúval lelövik s ugyanazon kórházba kerül, hol menyasszonya ápolónő. Felgyógyulva kémkedésre adja fejét, tömlöcre vetik, honnan menyasszonya kiszabadítja.”³⁰⁹

„Mindent a hazáért” – „*Az új irányról pedig a Mindent a hazáért c. 3 felvonásos film-dráma tett kellemesen biztató ígéretet. Központjában egy zseniális mérnök áll, aki robbanóanyagát – szociális elveinél fogva – nem akarja a hadsereg rendelkezésére bocsátani, de amikor a haza érdeke parancsolja, túlteszi magát elvein. A film feldolgozása gazdag az izgalmasabbnál izgalmasabb jelenetekben.*”³¹⁰

„Miként adjuk vissza rokkantainkat az életnek” (egyéb cím változatok: „Hogyan adjuk vissza rokkant katonáinkat az életnek” vagy „Csonka és béna katonák között”), a Kino Riport által készített mozgófénykép előadás, nemes célt hordozott magában, a háború által okozott súlyos probléma kezelése, a háborúból hazatérő rokkantak elhelyezésének a társadalomba való beilleszkedésének kérdését feszegeti. A filmet Illés Jenő rendezte és Vértess Ágost főhadnagy írta³¹¹. Az 1915-ben készült néma film, felolvasással egybekötött mozgófénykép-előadás volt. A sajtó vizsgálatul tűzte műsorára a darabot. A képeken a művégtagok felszerelésére és a művégtaggal való további életre oktatják a rászorultakat, „*ellátják művégtaggal, mesterségre tanítják őket. Dollinger professzor az irányítója ennek a tevékenységnek s a sok nyomorék lassan kint fölveszi a kalapácsot, ollót, gyalut. Nem gátolja a félkar, félkész hiánya, a műkéz éppen úgy működik, mint a valódi.*”³¹² A mozgóképeken a rokkantság kezelését és oktatását mutatják be, a megérkezéstől egészen, amíg „mesteremberekké” nem válnak. A filmben a rokkantak, fúrnak, faragnak, gyalulnak, kalapálnak, hegedülnek, aratnak, lovagolnak, írnak, kártyáznak, mintha a háború utáni élet folytatása ilyen egyszerű volna. Vértess Ágoston a Révész utcai rokkant kezelő intézet katonai parancsnoka felolvasásában lelkes szavakkal hirdette, hogy segítőkészség és nem a szánakozás illeti meg a háború hőseit,

³⁰⁷ A „Mindent a hazáért” című előadásról a *Kecskeméti Napló* (1915. 215. p. 3.) írja: „a „Mindent a hazáért” című három felvonásos film-dráma lesz bemutatva, melynek vezető szerepei a legnevesebb német művésznők és művészek kreálják.” Azonban sajnos nem tudjuk az eredeti címetek s így csak feltehető, hogy megtaláljuk az online filmes adatbázisokban. Például az: „Az ellenséges front felett” című film lehetséges, hogy a hasonló című „Ein Wiedersehen in Feindesland” német háborús propaganda film volt. Még sem mondhatjuk sziklaszilárdan, hiszen a filmben valóban a háborús jelenetek, hadikrónika dokumentációi láthatóak („Kriegsepisode aus den hautigen Tage”) mindamelllett a fő szerelmi történet esetében, azaz a cselekményben sok eltérés szerepel. https://de.wikipedia.org/wiki/Ein_Wiedersehen_in_Feindesland (Ellenőrizve: 2023. 08. 22.) <https://www.imdb.com/title/tt0459599/> (Ellenőrizve: 2023. 08. 22.)

³⁰⁸ Uránia színház. *Uránia Népszerű Tudományos folyóirat*, 1915. 6-8. p. 253.

³⁰⁹ Az ellenséges ország felett. *Pesti Hírlap*, 1915. 142. p. 14.

³¹⁰ Új műsor-rend az Urániában. *Pesti Hírlap*, 1915. 226. p. 10.

³¹¹ Csonka és béna katonák között, Hangosfilm. <https://www.hangosfilm.hu/filmografia/csonka-es-bena-katonak-kozott> (Ellenőrizve: 2023. 08. 23.)

³¹² Miként adjuk vissza rokkantainkat az életnek? *Budapesti Hírlap*, 1915. 298. p. 12.

„mert hiszen van rá mód, hogy újra kenyérkeresőkké legyenek és mint ügyeleti tisztnek, volt alkalma példát lelteni arra is, hogy a háborús szerencsétlenség elhibázott életet javított ki.”³¹³

A mozgófénykép

Hogyan beszéljünk a mozgófényképekről, melyek valóban elvesztek. Az egyetlen kiindulási pontunk a leírás, egyrészt amit a sajtó leírt, másrészt az előadások szövegeknyvében szereplő egy-egy megjegyzés, mely a mozgófénykép címét jelöli, ritkább esetben leírja azt. Kérdés valóban érdemes-e ezen a módon elindulni, ahol csak a képzeletünkre bízhatjuk magunkat?

Részletek a sajtóanyagokban talált mozgófénykép leírásokról:

„Edison megküldötte a színháznak saját arcképét, mégpedig a legamerikiasabb formában: mozgófénykép alakjában. E mozgóképen Edison munka közben lesz látható, amint laboratóriumában egyik legnagyobb problémáján a látással egybekötött telefonon dolgozik.”³¹⁴ – XIX. század

„Élénkítik a művet mozgófényképek szerpentin tánczosnőkről, a nizzai kocsikorzóról, automobil versenyről, amelynek keretében korunkban a női szépség megjelent.”³¹⁵ – A női szépség

„Eddig már tökéletesen össze vannak gyűjtve a japáni mozgófényképek. Jó részük a népeletet és az utcák képét mutatja be forgalmas állapotában. Ebben a részben kitűnik az a kinematogramm, amelyet a rohanó gyorsvonatról vettek fel Japánban. A gyorsvonat éppen Tokióhoz közeledik a mozgóképen és mindazok a vidékek, amelyek mellett egy negyedóra alatt elfut, láthatók a mozgófényképen. Minden új forduló más-más tájat mutat és a hosszú kinematogramm azzal végződik, hogy befut a gyorsvonat Tokió legnagyobb pályaudvarába”³¹⁶ – A (Utazás) föld körül

„A darabban előforduló mozgófényképek, melyekhez külön mozgófénykép-készüléket rendeltek, a következők : I. A Bois de Boulogne közönsége. II. A kocsikorzó. III. A mosónők királynője. IV. Farsangi körmenet. V. Francia vértések vágatása. VI. Francia tüzérek elvonulása. VII. Leves osztás a katonák közt. VIII. Utcai élet az Arc de triomphe körül. IX. Élet az Opera téren. X. Moulin Rouge (kánkán). XI. Mozgó járda (a kiállítás közönsége). XII. Páris környéke.”³¹⁷ – Páris 1900-ban

„Mozgóképek mutatja be az amerikaiaknak a robogó vonatról való postaleadását, az afrikai tevépostát, a léghajópostát és két vonat összeütközését is látjuk, mely oly megdöbbentő hatású, mintha a fotográfus valósággal az összeütközés percében kapta volna le.”³¹⁸ – Gyorskocsitól a gyorsvonatig

³¹³ Csonka hősök a filmen. *Pesti Hírlap*, 1915. 298. p.10.

³¹⁴ Hírek az Urániából. *Budapesti Napló*, 1900. 303. p. 9.

³¹⁵ A női szépség története. *Magyarország*, 1900. 136. p. 9.

³¹⁶ Japáni mozgóképek. *Pesti Hírlap*, 1901. 153. p. 10.

³¹⁷ Páris az Urániában. *Budapesti Hírlap*, 1900. 167. p. 8.

³¹⁸ Uránia színház. *Budapesti Hírlap*, 1904. 229. p. 11.

„Meg aztán a mozgófényképek homályos volta is hiba, no meg az is, hogy az első föl-
vonásvégi mozgófénykép kivételével valamennyi minden cselekmény, fordulat nélkül való. (...) Az aug. 27-iki ütközet c. mozgókép nagy csalódást okozott, a régi csataképeket váró publikum
ugyanis kapott egy modernet, amelyen csak az egyik ellenfelet — jelen esetben a franciát —
látja, amely elég kényelmesen ágyazgat.”³¹⁹ - Marokkó

„A darab legérdekesebb pontja éppen ennél a címnél került elő, egy kitűnő mozgó-
kép, amely Wilbur Wrightot a repülőgépén való kísérletezésében mutatja be; az ember nem is
gondolja, míg nem látja, mily idegizgató ez a kísérlet: a szárnyakat öltött ember harcza a
levegőért.”³²⁰ -A jövő háborúja

„Ami rémségeset, hátborzongatót és nevetségeset össze lehet szedni a mozgófénykép-
gyártás köréből, azt mind összezsúfolták a bemutatott darabban. Még a legszadisztikusabb
hajlamú ember is megcsömörlik attól a sok guillotinon való lefejezéstől, póznákra tűzött em-
berfejektől, amik mint vissza-visszatérő akkordok kísérik végig a darabot. A francia forrada-
lom véres, de nagy jeleneteinek ily módon való bemutatása teljesen elhibázott dolog.” - Fran-
cia forradalom³²¹

„Az állóképeket szebbnél szebb mozgóképek tarkították, így a német flotta fölvonulása,
Belgium pusztulása, a foglyok tábora, viharos lelkesedést keltettek.”³²² – Nagy Szövetsége-
sünk Németország

Magyar kinematográfok – mozgófényképek melyek feltehetőleg saját gyártású, ma-
gyar filmek lehettek:

„A hadsereghez ma vették föl az utolsó mozgófényképet. Ezúttal a magyar hadsereg
szeme fénye: a huszárság robogott el a Uránia kinematográf gépe előtt. Ez volt az első eset,
hogy a legkiválóbb lovas sereg bravúros rohamát mozgófényképen megörökítették. A fölvetel
a rákospalotai gyakorló téren történt. A huszárok kiket Lovassy századparancsnok vezényelt
rohamra, minden ügyességüket összeszedték, hogy a kép minden tekintetben méltó legyen a
magyar huszárság hírnevéhez”³²³ – A hadsereg

„A „Nagy Alagi“ az Urániában. A ma lefolyt szenzációs eredményű nagy akadályver-
seny legérdekesebb részleteit holnap már mozgófényképekben élvezheti az Uránia premierjé-
nek közönsége. Sikerült az Uránia fényképészének megörökíteni a tribünugrást, mely Windsor
bukásával végződött; a mozgóképen rajta van a bukás, látni a fölvészorgó jockeyt és a gaz-
dátlanul tovavágtató lovat”³²⁴ – Sport

„Tisza és a Balaton partján vagyunk. A tengeri halászatot izgalmas lefolyású cinema-
togrammban látjuk. Egy másik mozgókép, az aquarium előtt című egész nyüzsgő-forgó min-
denséget mutat a víz fenekén. Ismét az Alföldre térünk azonban vissza, mégpedig a falusi gaz-
daasszony baromfiudvarába. Szintén hazai kép a vadkacsavadászat és a vízi madarak képei-
nek hosszú sora, amit kacagatóan szakít meg néhány másodpercre az a jelenet, mikor a gú-
nár kergeti a gyereket.”³²⁵

³¹⁹Marokkó Pesti Hírlap. 1907. 304. p. 9.

³²⁰A jövő háborúja. Az Ujság. 1909. 110. p.13.

³²¹A francia forradalom. Népszava, 1909. 30. p. 5.

³²²Uránia színház. Budapesti Hírlap, 19014. 236. p. 12.

³²³A hadsereg az Urániában. Pesti Hírlap, 1901. 334. p.7.

³²⁴A „Nagy Alagi” az Urániában. Pesti hírlap, 1902. 91. p.7

³²⁵Az állatok világa. Pesti Hírlap 1902. 48. p.7.

„Az első felvonás azzal végződik, hogy a Hortobágyon járt angolokat kísérjük útjukban és bemutatják az állatfelvonulások mozgóképét. Mindenféle gazdasági jármű megrakodva és mindenféle gazdasági marha: a tehéncsordában, a tinó falkában, a juhnyájban, a ló ménésével, a disznó csürhében rohan el előttünk, akkora port csapva, hogy aki debreczeni port még nem látott, annak még erről is frappáns tapasztalata lesz.”³²⁶ – Délibábok hazája

„Ugyanis a darab keretében említés történik a kártyabarlangokról is és egy ilyen bűnbarlang-szétugrasztást fognak mozgófényképen bemutatni. E végből ma délelőtt elmentek Bod Péter lakására és ott lejátszották a bűnbarlang szétugrasztásának jelenetét, melyet mozgófényképen megörökítettek.”³²⁷ – Rendnek muszáj lenni

Az előző két oldal idézet leírások, kritikák és érdekességek töredéke azoknak a forrásoknak, amik izgalmasan leírják az Uránia előadásait, amik bemutatják az érdekesebbnél érdekesebb kulisszatitkokat, vagy éppen rávilágítanak a hibákra. Izgalmas összevetni két különböző újság beszámolóját, az egyik dicsérő szavakkal ír az előadásról, egy másik újság pedig mintha egy teljesen más előadást nézett volna meg, írja le a kritikai észrevételeit. Éppen ezért hoztam létre a gyűjteményt, hogy előadásonként olvasva a kritikákat minél behatóbban megismerjük az Urániát, előadásait, képeit és mozgófényképeit. A gyűjtemény alapos ismerete után, már részletekre bontva lehet az előadásokról beszélni, azokat elemezni.



* (A háború.) Az Uránia magyar tudományos színház, amely kitarással és nem eredménytelenül munkálkodik célján: az ismeretek terjesztésén szórakoztató módon, ma este katonadarabot mutatott be. Katona, Ráth Imre tüzérfőhadnagy írta a katonai mesterségről, a háborúról. A színháznak ez a második katonadarabja. Az első a hadseregről szól. Ráth Imre, amikor a háborúról írt, nehéz témát választott és feladatát sikerrel, nagy körültekintéssel és ami nem utolsó dolog, sok elmésséggel oldotta meg. **Munkája megítélésében nem szabad figyelmen kívül hagynunk, hogy a mai nemzedék nagyobbik része nem látott háborút, a fegyveres béke nem engedi meg, hogy erről közvetlen tapasztalatot vagy éppen — ami az Uránia egyik fő vonzóereje — mozgófényképet szerezzen. Csak a dél-afrikai háborúról készült néhány mozgófénykép és a szerző külön részt szentelt a dél-afrikai háborúnak, hogy mindazt, amit két részen át általánosságban elmagyarázott és bemutatott a háborúról, a harmadik részben hathatósabban is bizonyíthassa.** E rész és az első rész közé, amely tanulságos elmefuttatás régebbi idők nevezetes hadjáratairól, illeszkedik be a modern hadviselés leírása. A szerző, aki egy páholyból köszöntö meg az ovációt, amelylyel a szép számban megjelent közönség a darab minden egyes részét fogadta, a modern háborút igen alaposan és olyan körülményesen írta le, amennyire ez rövid időre szánt darab keretében csak lehetséges. A szövegből, melynek elméssége helylyel-közzel kacajt fakasztott, sok új dolgot tud meg a laikus hallgató, aki a vásznon maga előtt látja a modern hadviselés pokolgépeit, amelyek halált szórnak mindenfelé. A szárazföldi és a tengeri háború minden segítőeszközének és a hadviselés minden mozzanatának igen ügyes ismertetője Ráth Imre, akinek teljes a sikere. Érdemes és nagy részben ismeretlen tárgyat mutatott be a közönségnek, amely hálás is volt érte. **A szöveget a vásznonra vetett képek nagy tömegén kívül vagy húsz mozgófénykép is magyarázza.**

Budapesti Hírlap, 1902. november (22. évfolyam, 300-329. szám)1902-11-11 / 310. szám

60. kép Gyűjtemény weboldala - A háború (részlet)

³²⁶ A délibábok hazája. Magyar Nemzet. 1902. 196. p.7.

³²⁷ Rendnek muszáj lenni. Az Újság. 1906. 313. p. 12.

Amennyiben csupán az Uránia mozgófényképeiről szólna a dolgozatom, ennél sokkal behatóbban kellene ismertetni a korszak mozgófényképéhez való viszonyát, s a korszak rendelkezésre álló technika fokozatos fejlődésének bemutatása is a feladat lenne. Kutatni kellene más magyar, külföldi mozgófényképek után melyekhez kapcsolhatjuk, összehasonlíthatjuk az Uránia filmjeit.

A mozgófényképet doktori kutatásom alatt készült művem segítségével mutatom be, mely véleményem szerint jó kontrasztot mutat, a több mint száz évvel ezelőtti korszak és a mai világunk között.



61. kép Barnaföldi Anna: Swipe, 2021. videó, hossza: 5 óra

A Swipe című videó egy képvetítés. A vetítésben három képet látunk. A képek az Uránia – Népszerű tudományos folyóirat, 1909-ben megjelent „A mozgófénykép” című cikk illusztrációi. Az írás lényegében a mozgófénykép népszerűsítése, a tömegeket megmozgató új médium forradalmasítja az oktatást, lehetőséget ad az országhatárokon, kontinenseken átívelő utazásokat tenni, történelem részévé válni, röviden a mozgófénykép kulturális hasznáról szól. A szöveg megelőlegezi a mozgófénykép reklámokban való felhasználását, valamint azt is megjósolja, hogy a jövőben, már hangos filmet nézünk majd.

„A technika meg fogja teremteni a halhatatlanságot!”³²⁸

Ennek a cikknek az illusztrációi láthatóak a Swipe című videó vetítésében: „lásd az illusztrációkat, melyek a Théâtre Francaise³²⁹ nagy művészeit mutatják be, amint a mozgófénykép-felvételnél eljátszanak jeleneteket!”³³⁰

³²⁸ A mozgófénykép. *Uránia Népszerű Tudományos folyóirat*. 1909. 1. p. 39-43.

³²⁹ A képekre rákeresve, találtam meg, hogy melyik film készítésének képeit láthatjuk. Le Retour D’Ulysse című francia 1908-as francia film készítésének képeit látjuk. Rendező: André Calmettes és Charles Le Bargy.

[https://fr.wikipedia.org/wiki/Le_Retour_d%27Ulysse_\(film\)](https://fr.wikipedia.org/wiki/Le_Retour_d%27Ulysse_(film)) (Ellenőrizve: 2023. 08. 22.)

Le théâtre cinématographique - L’ILLUSTRATION n° 3427 –31 octobre 1908, jelent meg egy francia cikk, ami jobban elvezeti a nézőt a képek készítésének, és a film forgatásának helyszínére.

<https://mounetsully.com/2011/08/11/a-propos-du-retour-dulyse-par-le-film-dart/> (Ellenőrizve: 2023. 08. 22.)

³³⁰ A mozgófénykép (1909.) p. 42.





62. képek "A mozgófénykép" c. cikk három illusztrációja

De milyen filmfelvétel lehet az, ahol az ókori görög/római jelmezbe beöltözött hölgyek, urak a kályhánál melegednek, háttérben létrák, ablakok, padok, egyéb sarokba állított díszletek? Valójában a képeken nem a film készítésének pillanatát látjuk. A színészeket valóban, jelmezbe öltözve a díszletek között látjuk. Talán az utolsó kép ahol valóban a felvétel pillanatában vagyunk, de azon a képen sem a jelenetet látjuk magát, hanem ahogy a rendezők utasítják a színészeket.

Amikor ezeket a képeket nézem a várakozásra gondolok: nem a filmfelvétel pillanatát látjuk, hanem azt az időt amit a színészek a várakozással töltenek, azt az időt, amikor felkészülnek az „akcióra”. Ezek a képek werkfotók. Számomra a képek az időről szólnak, várakozásról és türelemről, mely idő teljesen ellentétes a filmfelvétel rövid, feszült izgalmas pillanattal. Ez az idő az „üres” idő, a „semmivel” eltöltött idő.

Szerintem ma az emberek vagy legalábbis generációm tapasztalta már, tudja mit is jelent valójában az „üres” „semmivel” eltöltött idő. Az internet készített, hogy az üres időben képeket, videókat nézzünk. Magam is az üresen eltöltött időben képeket, rövid videókat nézek az interneten, a közösségi médiában. Sok sok kép és videó egymást után, csúsztatva az ujjammal („swipe”). Vajon igazából megnézzük ezeket a képeket?

A „Swipe” videóban az 1909-es cikkben szereplő három képet a telefonom galériájába raktam, s a szokásos mozdulatot, a pár másodperces csúsztatást, ahogy általában a képeket megnézem, képernyőfelvétel segítségével rögzítettem. A mű az „És mégis mozi a föld” IMXXX – Intermédia Retrospektív³³¹ című kiállításon volt bemutatva. A kiállítás nyitvatartási idejével számolva hosszabbítottam meg a pár másodperces képernyőfelvételt, ezért lett a mű 5 órás hosszúságú. Tehát a három vetített képet csak az láthatja, aki a nyitvatartási időben folyamatosan ezt, csak ezt a videóművet nézi.

³³¹ „És mégis mozi a föld” IMXXX – Intermédia Retrospektív, magyar Képzőművészeti Egyetem, Barcsay Terem, 2021 december 14 – 2022. január 29-ig. <https://www.mke.hu/IMXXX/> (Ellenőrizve: 2023. 08. 22.)

Képek az Urániából

Kutatásom legnehezebb s legjobban megkérdőjelezhető része, az Uránia képeinek bemutatása. Amikor a képeket vizsgálom a korabeli sajtóanyagokat használom. Az Uránia képeinek ismertetésekor beszélek olyan képekről melyek nem biztos, hogy az Uránia képei, ezután az Uránia színesen vetített képeiről írok.

Nem az Uránia képei

Az Uránia gyűjteményének készítésekor, elhatároztam, hogy nem csupán a korabeli sajtóleírásokat, beszámolókat, kritikákat fogom kigyűjteni, hanem igyekszem képi anyagot is gyűjteni az adott előadáshoz. Ez természetesen nagy feladatnak bizonyult, hiszen a korabeli lapok még nem voltak tele képekkel. Csak kevés újságban szerepeltek illusztrációk, ilyen volt például a Vasárnapi Újság, az Uj Idők, az Ország -Világ, a Tolnai Világlapja. A Színházi Újságban vagy a Színészek Lapjában nagyon ritkán találunk az Uránia előadásaiból képeket, egyébként sem érezték még azt a késztetést, mint ma, hogy minden egyes színházi előadásról legyen dokumentáció, képek és illusztrációk. A felsorolt újságok és egyéb, az eladások témájához kapcsolódó szakmai lapok segítségével, sok előadás képeit be tudom mutatni, azonban ez csupán töredéke az Uránia előadásainak képmennyiségét tekintve. Ne felejtjük el az Uránia hirdetéseit, ahol az előadás címe alatt a vetített képek illetve mozgófényképek száma is közzéadásra került!

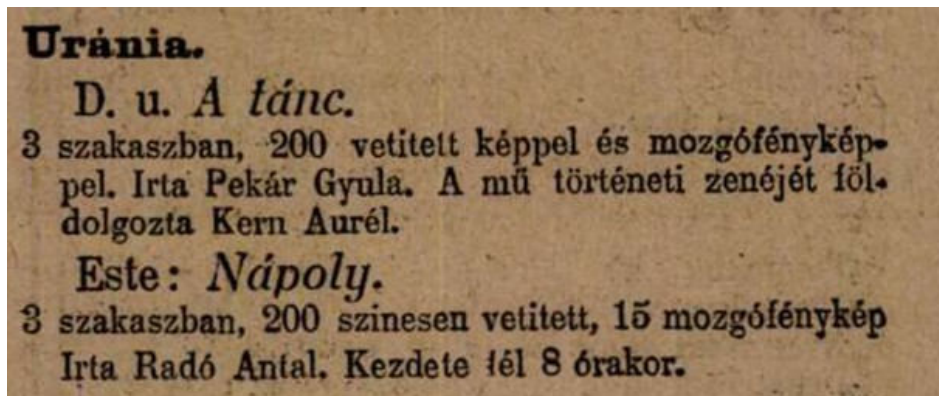

63. kép Uránia hirdetés

A hirdetések tanulmányozva, átlag 170 képet vetítettek egy-egy Uránia előadás alatt. Ez a képmennyiség nagyon sok; próbáljuk meg kiszámítani, számoljunk az átlag három órás színházi előadással, így ez a mennyiségű képsokaság körülbelül egy- másfél percnyi képnézést engedett az előadás keretei közé, azaz pergett a kép az Urániában. Ekkor még nem számoltuk bele a mozgófényképek hosszát. Igaz az Uránia első éveiben pár másodperces, legfeljebb egy-két perces mozgófényképről beszélhettünk, azonban a technika fejlődésével egyre hosszabb filmidőre kell gondolnunk, amikor azt adják értésünkre, hogy egy-egy előadás „számos mozgófényképpel” volt ellátva. Ezekhez a számokhoz viszonyítva valóban, semmiség az a képanyag, amivel az Uránia kutatásakor dolgozni tudunk.

Amihez nyúlni tudunk az ismertető és beszámolókat, mert a legtöbb előadásról, olyan részletességgel írtak, hogy szinte újra lehet alkotni a képeket a cikkek alapján. A másik lehetőség, hogy a szerzők munkásságából indulunk ki. Nagyon sok esetben az a szerző, aki az Urániának darabot írt, annak tanulmányát ugyanabban a témában könyv formájában is megjelentették. Sok esetben ezeket a könyveket képekkel illusztrálták.

Erre jó példa Erődi Béla 1898-ban megjelent könyve, melynek címe: „A Szentföldön”, 110 képpel és Palesztina térképével, Lampel Róbert kiadásában³³². A gyönyörű képekkel illusztrált kötet Erődi Szentföldön megtett utazását, mutatja be.³³³ Erődi az Uránia Tudományos Színház első műsorprogramjában, ugyanezen címmel szerepelt. „A szentföldön” című előadásnak 1899. december 20-án volt a bemutatója. „Újdonságok estéje volt ma az Urániában. A tudományos színpadon a szentföld panorámája s a megváltás szentelt emlékei vonultak el 104 fotográfiában, a melyhez Erődi Béla dr. főigazgató Utazás a szentföldön címen irt érdekes és tanulságos szövegmagyarázatot.”³³⁴ írta a Budapesti Hirlap.

Fontos itt most leszögezmem, ebben a fejezetben olyan képeket mutatok be, melyek nem az Uránia képei. Vizuális kontextus, ami segít jobban megismerni a korszak képi világát, elhelyezni az Uránia képeit a korban. Tehát félreértés ne essék nem jelentem ki, hogy Erődi Béla ugyanezeket a képeket használta volna az Urániában előadott darabban! Ahhoz, hogy jobban megismerjük az Uránia vizuális világát, jó hivatkozási alap a korban közeli, a szerző saját könyvének illusztrációi.

A kötet, rajzolt illusztrációkat, Jézus életéhez kapcsolódó művészettörténeti reprodukciókat és a helyszínek felvételeit mutatja be. Palesztina városait sétálva nem csupán a nevezetes épületek és helyszínek képeit látjuk, hanem a város életét, az ott élő embereket bemutató fotográfiákat. Az sem mindig bizonyos, hogy az Uránia szerzője saját maga fényképezett volna utazásai során. Erődi vásárolhatta is a felvételeket utazásai alatt, például a W.M. monogram a fotográfiákon, épp úgy lehetett cinkográfus vagy a fényképész szignója is.

Erődi könyve, a Debreceni Egyetem digitális archívumából letölthető. A képeket „A szentföldön” című könyvből emeltem a dolgozatomba, illetve nagy segítségemre volt a képek fellelésének tekintetében, az ELBIDA projekt „Antik útikalandok a könyvespolcon”³³⁵. Az Elbida projekt blog célja a magyar és magyar nyelvű utazási irodalom 1945-ig megjelent kötetekinek bemutatása. A blogon többek között „A Szentföldön” című könyv is bemutatásra kerül, így jobb minőségű reprodukciók érdekében az ELBIDA projekt képeit használok a dolgozatomban.



64. kép A Coenaculum Az Utolsó-vacsora helye

³³² Erődi Béla, dr. A Szentföldön. 110 képpel és Palesztina térképével. (n. 8-r. 251 l.) Bpest, 1898. Lampel Róbert. 4 K, diszkótésben 5.60 In. Magyar Könyvkötészet 1712-1920, Kézikönyvtár, Arcanum <https://www.arcanum.com/hu/online-kiadvanyok/Petrik-magyar-konyveszet-17121920-2/> (Ellenőrizve: 2023. 08. 22.)

³³³ A könyv a Debreceni Egyetem digitális archívumából letölthető és alolvasható. Erődi Béla, *A szentföldön* <https://dea.lib.unideb.hu/items/8e1ba081-f79f-4fdb-ae13-0893caec632d> (Ellenőrizve: 2023. 08. 22.)

³³⁴ Uránia. *Budapesti Hirlap*, 1899. 353. p.10.

³³⁵ Biró Dániel, *Elbida Projekt* <https://elbidaprojekt.hu/az-elbidarol> (Ellenőrizve: 2023. 08. 22.)

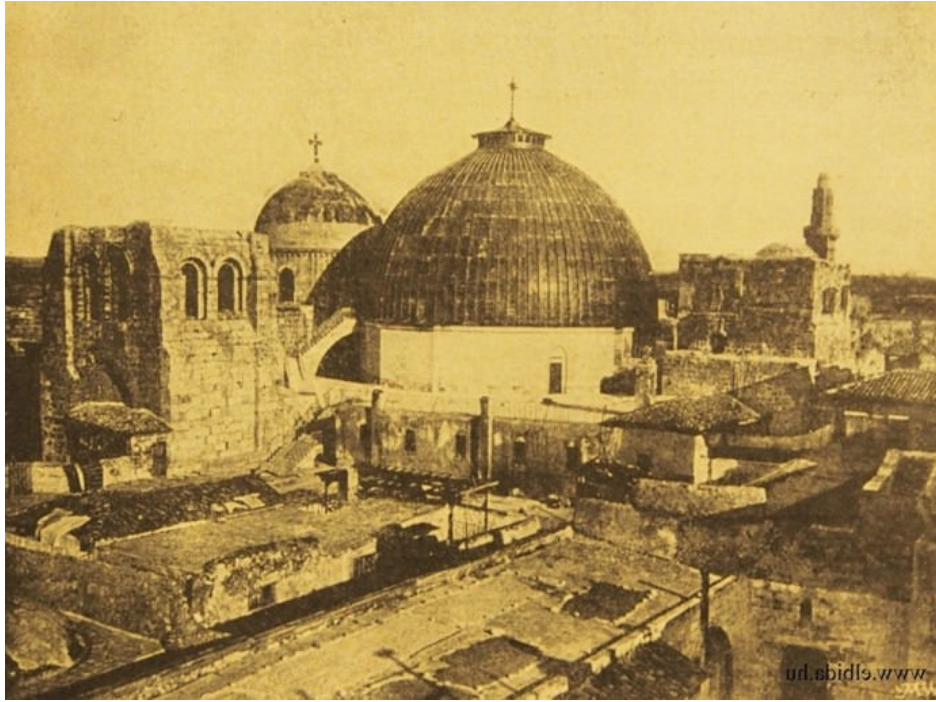

65. kép A Szent sír temploma



66. kép Ecce-homo - IV a Via Dolorosán



67. kép Arab pórnök



68. kép Bethlehemi nő



69. kép Betlehemi nők



70. kép Kenyértésztát gyúró nő Jeruzsálemben



71. kép Nomád beduin



72. kép Beduin a pusztában



73. kép Jaffai bazar



74. kép A Jordán folyó

Hopp Ferenc, Kirándulásom Afrika nyugati partján Kamerun érintésével a Kongóhoz című cikke 1901-ben jelent meg a Földrajzi Közleményekben.³³⁶ A cikk szövege teljes egészében Hopp Ferenc felolvasása, amit a Magyar Földrajzi Társaság 1901. február 14-iki ülésén prezentált. Az útleírás illusztrált szöveg, tartalmazza Hopp Ferenc képeit.

„Az Uránia Színház most rábírt, hogy a Kongó vidékén tett legutóbbi újáról érdekes csevegést írjon.”³³⁷ kezdi beszámolóját a Magyar Nemzet, az 1902-ben bemutatott Hopp Ferenc, „Utazás Dél-Afrikában” című előadás leírásában. Az 1901-ben közzé tett felolvasás alapja lehetett az 1902-ben bemutatott Uránia darabnak. Mi sem bizonyítja jobban mint, hogy a korabeli sajtó által megtalált leírásokban ugyanazokat az utalásokat találjuk, mint a felolvasásában.

„Hátborzongató kalandjai nem voltak az akkor hatvanhat éves öreg úrnak. De kedvesé teszi útleírását az a humor, amivel az utazás kisebb-nagyobb kellemetlenségeit elmondja. (...) A bennszülött leányok tropikus öltözetükben még jobban tetszettek. Meztláb járnak és csak csípőjük köré van tarka kendő csavarva, egyébként felső testük szép idomai egészen fedetlenek.”³³⁸ – Írja az 1902-es cikkében a Magyar Nemzet. Ugyanezt a leírást találjuk meg a 1901. Hopp Ferenc, „Kirándulásom Afrika nyugati partján Kamerun érintésével a Kongóhoz című felolvasásában” - „A bennszülött leányok tropikus öltözetükben már sokkal jobban tetszettek nekem, mert szép karcsú természetűek, meztláb járnak és csípőjük köré tarka kendőt csavarnak, míg felső testük szép idomai teljesen fedetlenek.”³³⁹

A Magyar Nemzet az előadásról tartott beszámoló folytatásában – „Volt a hajón egy 14 éves bronzszínű asanti leány, aki már Bécsset is megjárta egy truppal és aki a budapesti öreg úrral szemben reggelenként egy-egy csókkal fejezte ki a magyarok iránt való tiszteletét.”³⁴⁰ – Hopp Ferencnél is megtaláljuk ugyanezt a következő módon:

„Az utasok között 3 asanti leány is volt, kik szintén szerencsét próbálni mentek a Kongó-államba. Ezek egyike egy bronzszínű leány, Miss Sophie, különösen csinos volt. Ez 14 éves korában egy asanti társasággal Bécsben vendégszerepelt, ahol valami keveset megtanult németül is. Egyszer azt kérdezte tőlem:

– Honnan jössz, nagypapa?

– Budapestről – mondom én.

– Hiszen akkor te magyar vagy – felelé a leány, a mi arra engedett következtetni, hogy Bécsben bizonyára egy hazánkfiával ismerkedett meg, akinek ezen föld- és néprajzi ismeretét köszönheti. Ezután majdnem minden reggel – fürdő után – felkeresett engem és illedelmesen jó reggelt kívánva megkért, hogy csókoljam meg – e szavakkal:

– Nagypapa adj egy csókot.”³⁴¹

Tovább kereshetnénk a felolvasásban és a Magyar Nemzet leírásában az egyezéseket, s ha nem is tökéletes a hasonlóság, de nagyon hasonló szavakkal fogalmazta meg történetét Hopp Ferenc, mind a felolvasásban s mind az Uránia darabban.

Még egy érdekes összecsengés, a két szöveg között, melyhez biztosan tartozik fénykép is, amit maga Hopp Ferenc készített. A Magyar nemzet 1902-es leírása így szól – „Hopp egyszer megdicsérte egy bennszülöttnek kövér hároméves fiát, mire az apával azonnal felajánlotta,

³³⁶ Hopp Ferenc, Kirándulásom Afrika nyugati partján Kamerun érintésével a Kongóhoz. *Földrajzi Közlemények* 1901. április IV. füzet p. 97-146.

³³⁷ Utazás Dél-Afrikába. *Magyar Nemzet* 1902. 138. p. 9-10.

³³⁸ Utazás Dél-Afrikába (1902) p. 9.

³³⁹ Hopp Ferenc (1901) p. 110.

³⁴⁰ Utazás Dél-Afrikába (1902) p. 9.

³⁴¹ Hopp Ferenc (1901) p. 115.

„*hogyan vegye meg, vagy, ha jobban tetszik, válaszson süldőleányai közül.*”³⁴² – Hopp 1901-es felolvasásában a következőképpen írja le a történetet – „*A velünk utazó asanti leányok ekkor felkértek engemet, hogy új ruhájukban fotografáljam le őket. Egy kis fiúcska, ki Ádám apánk kosztümjében futkosott mindig a hajón, egészítette ki a csoportot, amelyet meg is örökítettem, éppen amikor az Oszkár-sziklát megkerültük. Midőn a kisleány vonatkozólag kedvező megjegyzést tettem ennek apja előtt, az rögtön felajánlotta, hogy vegyem meg a gyereket. Húsz frankért odaadná, mivel úgyis még 5 gyermeke van odahaza és a fiúcska neki az úton csak alkalmatlanságot okoz. Ha pedig leányainak egyikét venném meg, a kisleány ráadásul adná.*”³⁴³

Tudvalevő, hogy Hopp Ferenc útjai során saját maga is fényképezett és dokumentált, így volt ez dél-afrikai tanulmányútja során is. A Földrajzi Közleményekben szerepelt felolvasást Hopp Ferenc képei illusztrálták, s minthogy a Pesti Napló megjegyzi „*a ma bemutatott képek is legnagyobb részben a saját felvételei*”³⁴⁴ ezért valószínűsíthetjük, hogy a felolvasás illusztrációinak képei az Uránia előadás képei is. (Megjegyzem, az Uránia darab esetében a Pesti Napló és a Magyarország újságok elmarasztalták Hopp Ferenc előadását. Kritikáik szerint túl sok volt Hopp Ferenc személyes történeteinek és élményeinek beszámolója és túl keveset mondott a földrajzi és etnográfiai részletekről.)³⁴⁵

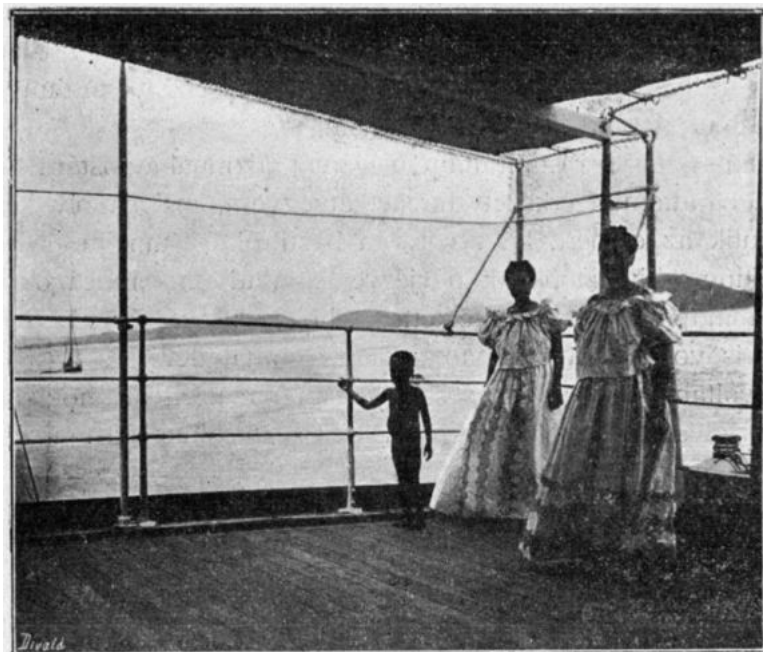

75. kép Oszkár-szikla a Kongóban

³⁴² Utazás Dél-Afrikába (1902) p. 9.

³⁴³ Hopp Ferenc (1901) p. 125-126.

³⁴⁴ Utazás Dél-Afrikába. *Pesti Napló*, 1902. 158. p. 9.

³⁴⁵ „*Kár, hogy a különben kedves, de egészen lényegtelen személyes vonatkozásokat, apróbb úti kellemetlenségeket oly bőven tárgyalja, hogy a földrajzi és etnográfiai résznek vajmi kevés időt szentelhet. Egy pár mozgófénykép mindenesetre élénkebbé, változatosabbá tehetné volna a mai előadást is.*” Utazás Dél-Afrikába. *Pesti Napló*, 1902. 158. p. 9.



76. kép Asanti négerek

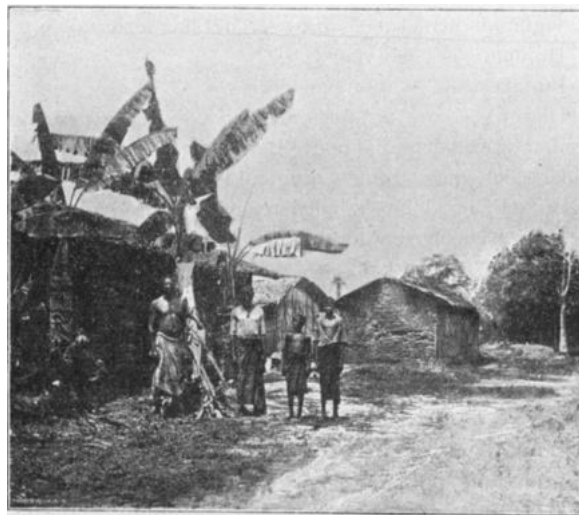

77. kép Falu Kamerun közelében

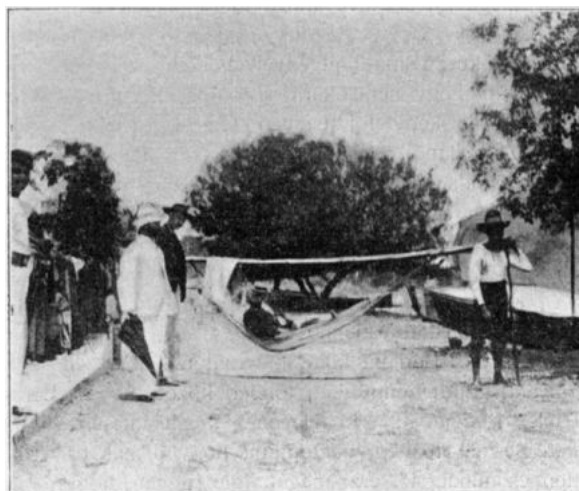

78. kép Gyaloghintó San-Thoméban

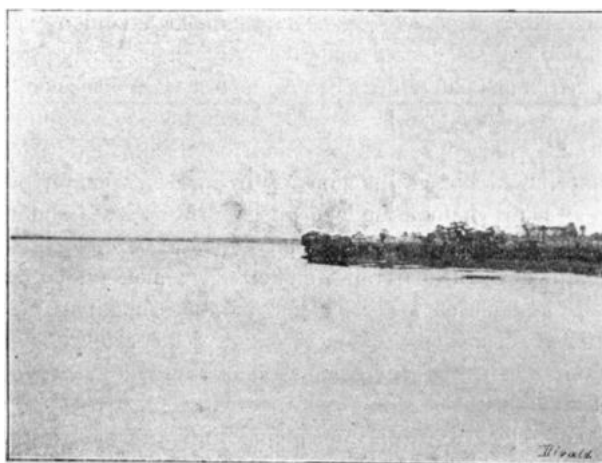

79. kép Földnyelv a Kongo torkolatánál

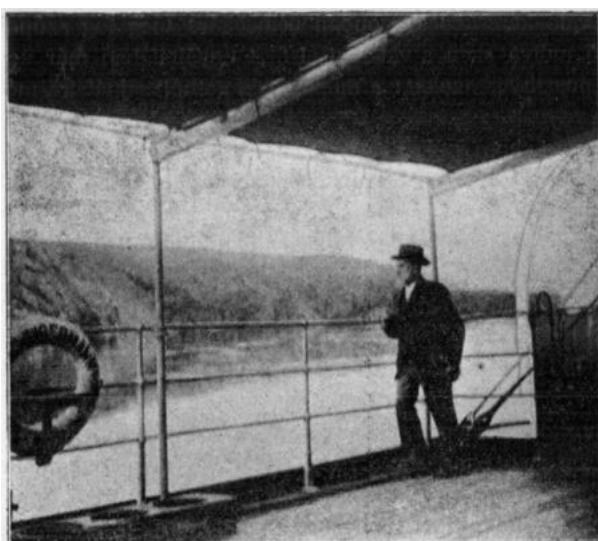

80. kép Gyémánt -szikla a Kongóban

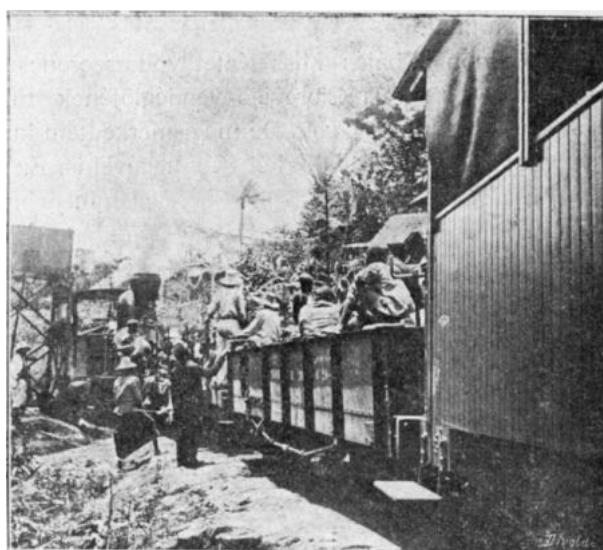

81. kép Vonat a Kongo-vasúton

mint 300 foglalkozik Debrecennel. Galavics áttanulmányozva a Néprajzi Múzeumban megtalált hortobágyi és debreceni témájú Haranghy fotográfiákat, egyezést talált, ugyanaz a témavilág jellemzi a képeket, mint az 1902-es előadás plakátján található címeiket. Ezért valószínűsíthető, hogy a Néprajzi Múzeumban talált Haranghy felvételek az Uránia előadás előkészületeihez kapcsolhatók.

Szeretném egy példával illusztrálni az Uránia képek kutatásának, képcímekkel való összevetését. Az Uránia előadás, II. felvonásában a 24-es kép címe: Kofa sor vő. a Néprajzi Múzeum online fényképgyűjteményének Haranghy György 'Kofák' című fotográfiáival. (NM F 23547 és NM F 23548)



83. kép 'Kofák' (NM F 23547)



84. kép Kofák (NM F 23548)

Valóban kezdhethük az Uránia képeinek keresését képcímekkel. De a képcímekkel való kereséshez legtöbb esetben az alkotó neve szükséges. Ez az, ami nagyon sok esetben megnehezíti az Uránia képeinek fellelhetőségét. Haranghy György esetében kutathatunk a fotográfus életművében, ám ez kivételes, az Uránia előadások fotográfusainak neve azonban nagyon ritkán hangzik el.

„A felhők” című előadás esetében báró Eötvös Loránd képeivel egészül ki az előadás: „az Uránia legújabb darabjának, a Felhőknek bemutatása alkalmából szükségesnek tartjuk kiemelni, hogy a bemutatott remek képek Karvázy Zsigmond meteorológiai intézeti asszisztens eredeti fölvételei, aki azokat az ó-gyallai m. kir. meteorológiai obszervatóriumban készítette. Az alpesi felhőkkel báró Eötvös Loránd egészítette ki a sorozatot”³⁴⁷

³⁴⁷ A felhők az Urániában. *Pesti Hírlap*, 1900. 94. p. 5.

Ebben az esetben szintén szerencsénk van, mert Karvázy Zsigmond *Felhők* című tanulmányát az *Uránia Népszerű Tudományos folyóirat* is leközölte, valamint a szerző képeivel illusztrálta.



85. kép Napudvar



86. kép Érkező esőfelhő



87. kép Szétfoszló zivatarfelhő



88. kép Közelgő zivatarfelhő



89. kép Szakadozott gomolyfelhő



90. kép Szétfoszlóköd

Ismét kérdéses, hogy valóban ezekkel a felhő fotográfiákkal került színpadra a Karvázy által írott szöveg, valamint az is kérdés, hogy báró Eötvös Loránd alpesi fényképei közül, vajon melyekkel egészítették ki az előadást. A Magyar Műszaki és Közlekedési Múzeum virtuális kiállításának köszönhetően báró Eötvös Loránd fényképei jó minőségben fellelhetőek.³⁴⁸ Olyan képeket találunk a gyűjteményben, amik Eötvös Loránd Dolomitokban tett kirándulásának fényképei. Többek között megtaláljuk annak dokumentumát, hogy a Dolomitok legmagasabb csúcsát a 3.221 méteres Monte Cristallo-t („Kristályhegyet”) megmászta. Az ott készült fotográfiákból elég sok felhő- és köd-képződmény felvételei közül válogathattak. Mindez természetesen csak feltételezés.



91. kép Monte Cristallo, 1899. Fotó: báró Eötvös Loránd



92. kép Dolomitok. Fotó: báró Eötvös Loránd.

³⁴⁸ A dolomitok. In. Turista az, aki útra kel...” A tudós és hegymászó Eötvös Loránd fényképei. Virtuális kiállítás, Magyar Műszaki és Közlekedési Múzeum <http://virtualiskiallitas.kozlekedesimuzeum.hu/s/eotvos/page/dolomitok> (Ellenőrizve: 2023. 08. 22.)

Nem jelenthetjük ki teljes bizonyossággal, hogy a Scientific American oly gondosan leírt díszletei szerepeltek a budapesti Operában, de még abban sem lehetünk biztosak, hogy a berlini előadáson is így valósultak meg a színpadi hatások, hiszen nincsen dokumentációnk erről. Habár a „Trip to the Moon” cikkben hivatkoznak a berlini Urániára és Wilhelm Kranzra, aki a díszlet-festője, -tervezője volt a darabnak. De azt sem felejtethetjük ki a számításból, hogy a cikkben leírt nagyszabású látványosságot New Yorkban építették fel, saját műszaki technikussal és apparátussal. Amerika technika és pénz tekintetében, valószínűleg nem spórolt semmit az előadásból.

A budapesti „Kirándulás a Holdba” című előadás előtt egy hónappal, megbízták Kövesligethy Radót (aki később a Budapesten megrendezésre került darab rendezője lett), hogy nézze meg a berlini előadást, vonja le a konzekvenciát, s tapasztalatinak birtokában könnyebben segítheti majd a darab színrehozatalát. Kövesligethy a Pesti Hírlap februári számában írja le élménybeszámolóját.³⁴⁹ A leírásból kiderül, hogy gyakran járt a berlini Uránia vetítéseire, de vajmi kevés fogalma volt arról, hogyan történik az előadások színrehozatala. Az egyhetes tanulmányúton három előadást látott, kétszer megnézte a „Kirándulás a Holdba” előadást, majd látta a „Gotthardtunnel” című darabot, (ugyanaz mely nálunk 1900-ban, Konkoly-Thege Miklós által átírt „A szentgotthárdi alagút” című előadás volt). Kövesligethy betekintést nyert a berlini Uránia legközelebbi előadásának próbáiba, a darab címe „A harc az északi pólusért”, (ugyanaz az előadás ami nálunk hivatalosan megnyitotta a budapesti Uránia kapuit „Küzdelem az északi sarkért” című darab, Cholnoky Jenő átírásában).

A következő oldalakon, megpróbálom, összehasonlítani a Kövesligethy által Berlinben látottakat és hallottakat, a new yorki előadással, amit a Scientific American cikke alapján vizsgállok.

A „Kirándulás a Holdba” c. előadás leírását Kövesligethy így kezdi –

„A „Kirándulás a Holdba” röviden jelezve az 1887. augusztus 19-iki teljes napfogyatkozás leírása (...) Hajnalhasadás hangulata terjed a függöny felgördültekkor remek haveli tájkép felett. Majd felkel a már javában megfogyatkozott Nap keskeny sarló alakjában, mely alig bírja, létesíteni a napkeltekor különben oly megszokott megvilágítási effektusokat.”³⁵⁰



93. kép „A Napfogyatkozás” kulisszái mögött

„Az első jelenet egy napfogyatkozás ábrázolása, ahogyan az 1887. augusztus 19-én reggel a Berlin közeli Havel-tó egyik partjáról látható volt.”³⁵¹

– kezdi sorait a Scientific American, majd folytatja –

³⁴⁹ Kövesligethy Radó, Tudományos színház, *Pesti Hírlap*, 1897. 58. p. 1-3.

³⁵⁰ Uo. p. 1.

³⁵¹ „The first scene is the reproduction of a solar eclipse as it was seen from the shores of one of the Havel lakes, near Berlin, on morning of August 19, 1897.” In. *Scientific America*, (1892) p. 229.

„Ezen a reggelen a Nap úgy kelt fel, hogy korongjának nagyobb részét a Hold eltakarta. Ahogy a Nap felemelkedett, a Hold által kitakart rész egyre kisebb lett, és a teljesség pillanatában felvillant a csodálatos korona.”³⁵²

– ugyanezt a jelenséget Kövesligethy a következő képpen írja le –

„A sarló gyorsan keskenyedik és az alig elűzött éj újra fenyeget közeledésével. Most beáll a fogyatkozás telje: a Nap tányérját fényes ezüst és gyöngyszínű mez övezi, testéből rózsaszínű lángok törnek elő, a tetemes lehűlést élénk szél kíséri, mely még rémesebbé teszi a kísérteties fényt és a fogyatkozási hangulatot.”

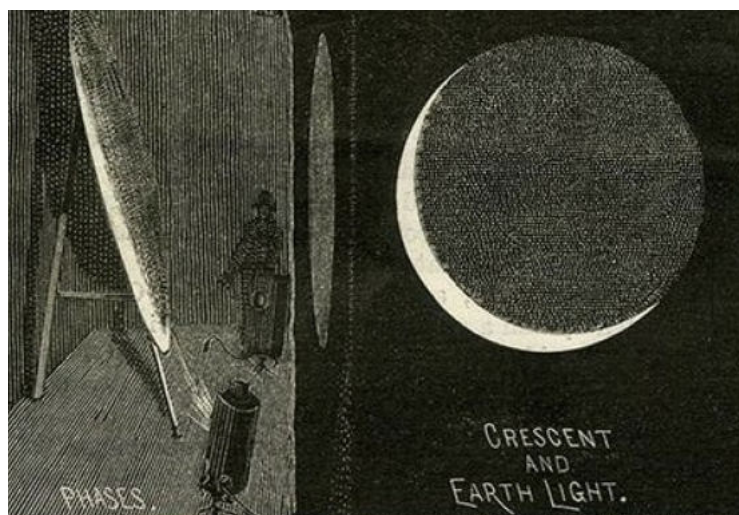

94. kép Holdsarló fázisa. Technika eszközei.

– míg Kövesligethy tovább halad a darab történetében, sorra veszi az égi jelenségeket részletesen leírva, amit az előadásban láthatunk, addig a Scientific American, díszlet technikáját írja le részletesen mely a nézők számára nyújtott látvány létrehozásában segít.

Példaként a hold hegyeinek bemutatását idézem –

„A Nap e titokzatos sötétje iránti érdeklődésünket most egy ötezer mérföldes távolságból készült felvétel segítségével láttatjuk, a holdi hegyeket és más kiemelkedő jellegzetességeket. A gipszből készült holdkép, amelyet egy fekete függönybe helyezett, kör alakú gézdarabon keresztül látható, három méter átmérőjű. A fázisváltozásokat a lámpák fénye hozza létre, mint ahogy az az ábrán látható.

Az Arisztarkhosz és Hérodotosz hegyek környéke, valamint a Laplace-fok látványa két és fél mérföldről látható. Ezek a pompás jelenetek a tudomány és a díszlettervezés diadalát jelentik. Az árnyékok trigonometrikus mérésével és értékeinek perspektivikus alkalmazásával a művész képes a táj általános jellemzőit hűen ábrázolni. Ezeket a jeleneteket hátulról négy ívlámpa, egy pad és egy láblámpa világítja meg, amelyek együttes világítóereje 8500 gyertya; (...) és jól kiemelik a földi tájak a Holdéval szembeni kontrasztjait, amelyeket a levegő és az élet jelenléte lágyít és harmonizál a Hold az örök sötétség égboltja alatt a halál ékkövekkel díszített díszletében ragyog, ez a halott világ.”³⁵³

³⁵² „On this morning the sun arose with the greater portion of its disk obscured by the moon. As the sun ascended, the crescent diminished, and at the moment of totality the wonderful corona flashed into view.” – In. Scientific America, (1892)

³⁵³ „Our interest in this mysterious darkener of the sun is now gratified by a view from distance of five thousand miles, showing the lunar mountains and other prominent features.

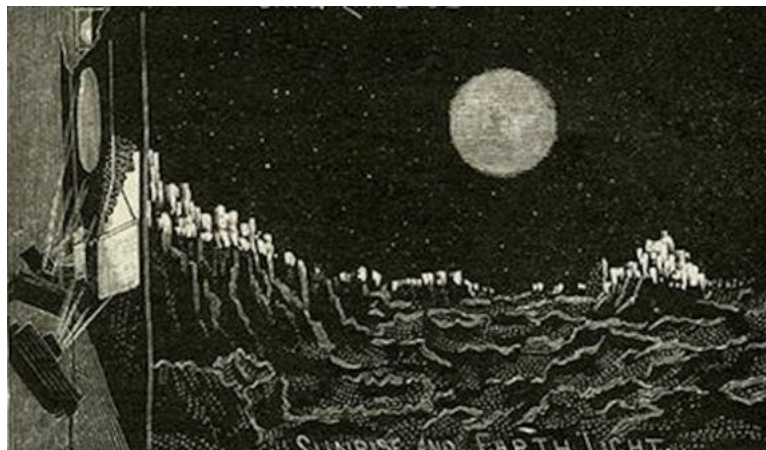

95. kép Napfelkelte a Holdon. Bal oldalon a fény technikája

– Kövesligethy következőképpen írja le a fenti jelenetet. Láthatjuk, hogy nem beszél a technikai jellegzetességekről, csak a nézők elé tárt látványról –

„Ha már annyira távoztunk a Földről a Hold felé, érdemes lesz annak a Földétől oly lényegesen eltérő felületével megismerkedni, annál is inkább, mert a fogyatkozás a Holdról nézve ismét más szempontokat nyit. Miután a Holdat már tetemes közelségből megtekinthetjük, mintegy lábunkat is teszszük rája s elbarangolunk az elhagyott, kopár sziklaromok között. A Hold egén távol lebeg a mozdulatlan Föld, mellette elvonulnak a csillagok.”



96. kép Hold hegyei, szirtjei. Arisztarkhosz és Cape Laplace.

– A Holdról látható napfogyatkozás látványát, Kövesligethy ily módon foglalja össze

„Most a Nap a Föld mögé bújik, a Földről holdsötétedést, a Holdról napfogyatkozást látunk. A Föld légköre a legszebb hajnalpír fényében ég és piros fénynyel festi be a Hold zord és halott tájait. Ez az egyetlen színváltozás, melyet e kihalt égitest feltüntet, az egyetlen alka-

The plaster image of the moon viewed through a circular piece of gauze set in a black drop curtain is three meters in diameter. The changes of phase are produce by the light thrown the lanterns as shown in the illustration.

The vicinage of Mounts Aristarchus and Herodotus and a view of Cape Laplace are shown from of two and one-half miles. These splendid scenes are a triumph of science and scenic art.

By trigonometric mensuration of the shadows and application of their values by perspective, the artist is enable to represent the general features of the landscape with fidelity.

These scenes are lighted from behind by four arc lights and a bench and foot lights, having a combined illuminating power of 8,500 candles; and well bring out the contrasts of earthly landscapes, softened and harmonized by the presence of air and life, with those of the moon, which, under a sky of eternal blackness, glitter in a jeweled panoply of death, for the moon is dead world.” – In. Scientific America, (1892)

lom, melyben a Föld még egyszer az élet színével vonja be korán elhalt egyetlen fiát, mint ezt Meyer oly szépen mondja.”

– Az amerikai cikk a Holdról látható napfogyatkozást ismét a díszletek leírásán keresztül mutatja be –

„A bemutatott kozmikus jelenségek közül talán a legkülönlegesebb a Holdról látható napfogyatkozás.

A föld egy átlátszatlan korong, amelynek kerületére fehér muszlinnal vörös zselatinszalagot erősítettek, és két, a hátán átívelő polcon elhelyezett kampóra függesztették. Egy foszforeszkáló festékréteg adja a ragyogást. A nap egy dobozból áll, amelynek fedele izolált üvegből készült, és amelyre a napot festik. A félköríves fából készült karok egy reflektort foglalnak magukba, és hat, sugárirányban befelé állított izzólámpát tartanak.

A doboz a nap egybeeső, kör alakú nyílással ellátott és a cseppbe varrt bőrdarabba akad. A cseppben lévő lyukak lehetővé teszik, hogy az ivfény fénye csillagokat imitáljon.(...) A napdobozt tartó függőnyt egy csörlővel felhúzzák, és ahogy a nap a csillagok kíséretében felkel, a fényszórót felkapcsolják. A Föld mögött elhaladva a Nap bíborvörös árnyalatot kölcsönöz a Föld légkörének(...)”³⁵⁴

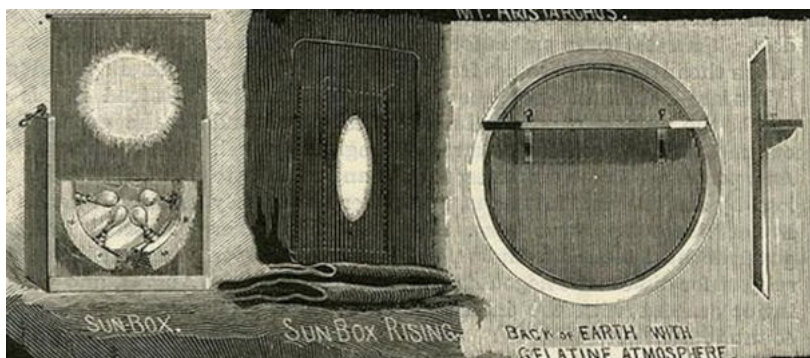

97. kép Az előadásban használt készülékek illusztrációja, "Nap doboz" és a vörös zselatinszegélyes Föld.

– Kövesligethy így meséli el az előadás végét –

„Utazásunk közepette a remek tünemény véget ért s lebocsátkozunk ismét a Földre. Egy-egy föl villanó hullócsillag már jelzi a légburok közelségét, melynek mélyebb rétegeiben zivatar és vihar dúl. Most eloszlik e felhőtakaró és mind közelebb jutunk a fogyatkozás után ismét derülten mosolygó tájhoz, mely ezentúl tán száz évig is látja napról-napra hasonló izgalom nélkül kelni az éltető Napot.”

– Így fejezi be a Scientific American az előadás beszámolóját.

„A Földre való visszatérést a Föld felszínének a Holdra leginkább hasonlító részének, a tiroli felföldnek a megtekintése jelzi. A naplemente, a hold elkezte és a holdfogyatkozás utófényét nagy pontossággal ábrázolták.

A mélyvörös zselatinfilm fokozatos mozgása a lámpás diatartón a Holdnak a Föld árnyékába való belépését és kilépését idézi elő.

³⁵⁴ „Probably the most unique of the cosmic phenomena unfolded is a solar eclipse viewed from the moon.

The earth is an opaque disk, with red gelatin band attached to its circumference with white muslin, and suspended from two hooks set in a shelf extending across its back. A coat of phosphorescent paint gives the glow. The sun consists of a box with cover of isinglass, on which the sun is painted. Semicircular wooden arms enclose a reflector, and support six incandescent lamps, set radially inward.

The box hooks into the piece of leather with circular aperture coincidence with the sun's face and sewed into the drop.

(...)The drop curtain carrying the sun box is raised by a windlass, and as the sun rises accompanied by the stellar host, the footlights is turned up. In passing behind the earth the sun imparts a crimson hue to the earth's atmosphere(...)” – Trip to the Moon, Scientific American

*A naplemente az Indiai-óceánon és a holdfelkelte az első jelenetből zárja az előadást.*³⁵⁵

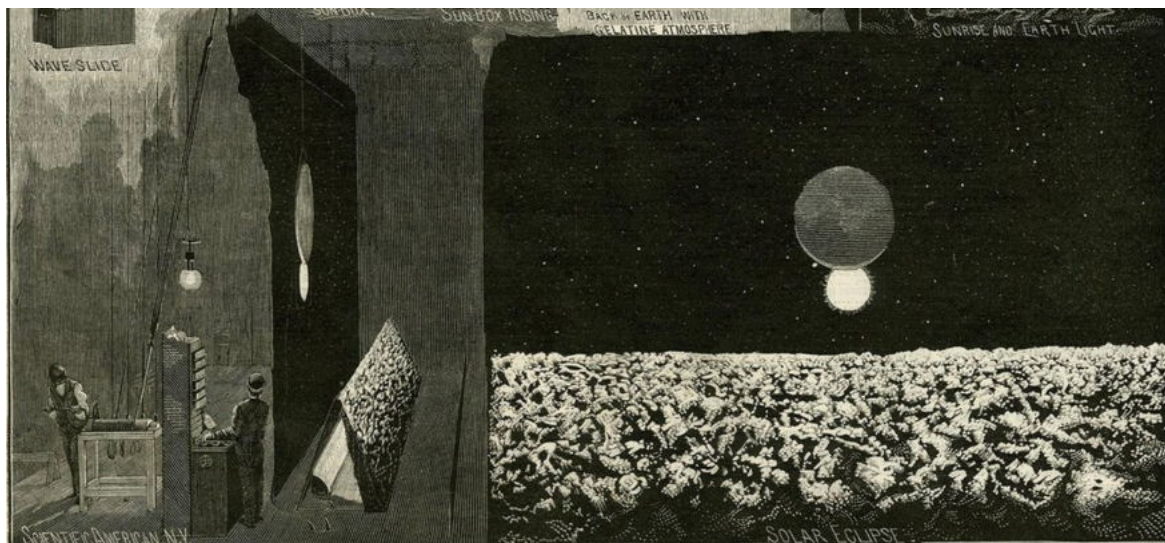

98. kép Napfogyatkozás a Holdról nézve. Baloldalon a díszletek és technika apparátusa látható.

A budapesti „Kirándulás a Holdban” című darabban hasonló utat jár be a közönség. A Magyarország így számolt be erről: „rendkívüli érdekességű dioramatis képek során bemutatóra kerülnek mindazon természeti tünemények, amelyek a Földről felfelé haladva a Holdig, a légűrben előfordulnak. Ezeknek a jelenségeknek valamennyiét az elektromos fény változásai segítségével fogják bámulatos hűséggel és megkapó szépen reprodukálni. A Napot és a Holdat egy-egy elektromos reflektor fogja képviselni. Ilyképp bemutatásra kerülnek a teljes napfogyatkozás a Földről és a világűrben, továbbá a holdfogyatkozás a világűrben, a holdhegységei, melyeket a villamos fény gyönyörűen reprodukál, az újhold, holdtölte stb.”³⁵⁶

A leírások alapján valószínűsíthető, hogy hasonló díszletekkel dolgoztak a berlini, illetve budapesti előadások során, mint amit az amerikai cikkben olvashatunk. Ez alapján már nincs kétségünk afelől, hogy a valóban igen nagyszabású díszleteket miért is kellett felcserélni a filmre. Hatalmas technikai apparátus tervezése, kidolgozása és létrehozása nagyon költséges lett volna a frissen létrejött színház számára. Az Ország-Világban olvashatjuk, hogy a berlini Uránia hatalmas költségei miatt igazából nem volt változatos a színház műsora – bár hozzá teszi, hogy a közönségsiker nem maradt el, még a sokadszor (háromszázszor) játszott darabok esetében sem.³⁵⁷ A budapesti Uránia két vagy három előadás díszleteinek kölcsönzésével majdnem beleroppant anyagilag a színre hozatalba, s a berlini darabok ütemtervét sem bírta volna el a magyar közönség. Diorámákból vetített képek és mozgófényképek sokaságának tára lett, tudományos színházból társadalmilag érzékeny intézményé vált az Uránia.

³⁵⁵ „The return to earth is marked by a view of that part of the earth’s surface most resembling the moon’s, the Tyrolean Highlands. The after glow of sunset, moon rise and a lunar eclipse are depicted with great accuracy. The gradual movement of a deep red gelatin film across the lantern slide holder causes the moon to appear to enter and emerge from the earth’s shadow. the sunset in the Indian Ocean and moon rise on the first scene conclude the lecture.” – In. Scientific America, (1892)

³⁵⁶ A m. kir. operaházban. *Magyarország – Reggeli Magyarország*, 1897. 68. p. 8-9.

³⁵⁷ Uránia-est az Operában. *Ország-Világ*, 1897. 8. szám p. 127.

„Színesen vetített képekkel”

Majdnem minden előadás hirdetésében olvashatjuk, hogy az előadások „színesen vetített képekkel” voltak illusztrálva. Mit is jelentettek a „színesen vetített képek” az 1900-as években és mennyiben változnak meg az Uránia képei, ha nem fekete-fehér reprodukciókban, hanem színes képekben gondolkozunk?

Zamboni Károly volt az Uránia fényképésze és retusőre. Az Uránia sajtóanyagából, nem tudunk meg róla túl sok életrajzi adatot, de azt igen, hogy az Uránia előadások kritikáiban szinte mindig kiemelik munkáját, a színesen vetített képek kidolgozottságát.

Zamboni (Karl, Carl, Carlo, Károly) 1840. február 22-én született Dubrovnikban (Ragusa), belga tiszti családban nőtt fel, akiket eredetileg Geambon de St. Andrénak hívtak. A 18. században Velencébe érkezett család nevét olaszosította, s Zambonira változtatta.³⁵⁸ „Lorbeerfeld” titlust apja után kapta, Johann Zamboni von Lorbeerfeld cs. és kir. ezredes, akit 1855-ben nemesi rangra emeltek s ezért sok helyen Zamboni Károlyt, Carlo Zamboni von Lorbeerfeld-ként találjuk meg.

Zamboni Károly is követte a család tiszti hagyományát, katonatisztnak képezték ki, s az 53-as gyalogezreddel (53 Infanterie-Regiment) a Monarchia több helyén szolgált. 1873-ban leszerelt, a nyugdíjazás után Rijekába (Fiumébe) költözött. Zamboni majdnem 15 évig, 1874 és 1889 között élt és dolgozott fényképészként Fiumében. Az eddig talált első képek, melyeket Zamboni készített 1874-es keltezésűek. Kevés a fennmaradt fotográfia ebből a korai időszakból, ám mindegyik kép arról tanúskodik, hogy az ekkor már képzett fotográfus mesteriségét a legmagasabb színvonalon végezte. Ebben az időszakban találunk számos portrét, kiváló rijekai városképeket és számos fotográfiát a liburninai Riviéra körül.

1888/89 körül hagyta el Rijekát és Bécsbe³⁵⁹ költözött. Először R. Lechner kiadó és fényképészeti eszközökkel kereskedő cégnél dolgozott. A cég a Kodak osztrák képviselője volt. Később 1889-ben Lechner fotóstúdiót alapított fotóamatőrök számára és Carlo Zambonit nevezte ki a stúdió vezetőjének. Ezt követően A. Moll bécsi kereskedő és gyógyszerész üzletében helyezkedett el, ahol bécsi fotóamatőrökkel dolgozott együtt.

Bécs után 1900 körül Budapestre költözött. Zamboni műtermét megtaláljuk az 1900-1901-es Budapesti Czim- és Lakásjegyzékben, *„Zamboni és Funk József császári és királyi főherceg úr Ó fenségének udv. fényképészei, IV, egyetem-tér 5. A kor igényeinek megfelelően berendezett műterem. Tan- és másoló intézet amatőrök részére.”*³⁶⁰ Zamboni Budapesten hunyt el 1917. május 16-án, 77 éves korában. Carlo Zamboniról 2019-ben dokumentum film készült.³⁶¹

A Pesti Hírlap cikkében³⁶² az Uránia „Róma” című előadásának ismertetéséből derül ki számunkra, hogy Zamboni Károly „félíg olasz, félíg magyar” fényképész, aki „passzióból

³⁵⁸ Carlo Zamboni <https://marinebibliographie.com/index.php/forschen/bilddokumente/carlo-zamboni/>

³⁵⁹ Életrajzi adatokat és hivatkozásokat találunk lásd még: Mészöly Nóra

<https://www.flickr.com/photos/nora-meszoly/19628474226>

Zamboni kutatásában névváltozatain révén is kutathatunk. Carl von Zamboni fotográfiáit megtaláljuk az Albertina múzeum online gyűjteményében. A bécsi Albertina Gyűjtemény online adatbázisában több Carl von Zamboni fotográfia fellelhető, ugyanezeket a Bécsben készült képeket a Museum der Photographie, Österreich gyűjteményében is megtaláljuk. Albertina Sammlungen Online <https://sammlungenonline.albertina.at/#/query/96ba64ae-9a75-4fd6-a0f1-c5b2107cee70> (Ellenőrizve: 2023. 08. 26.)

Museum der Photographie https://www.museumderphotographie.at/media_category/carl-von-zamboni (Ellenőrizve: 2023. 08. 26.)

³⁶⁰ Budapesti Czim- és Lakásjegyzék, 1900-1901. 12. évf. p. 582.

Ezen túl, a budapesti lakjegyzékben 1901-1902 (13.évf.) megtaláljuk mint: Zamboni Károly, magánzó, VIII. József-körút 71-73., egy évvel később, Zamboni Károly, ny. főhadnagy, VIII. József-körút 71-73, majd 1912-14 között, Zamboni Károly, festő, VIII, József-körút 71-73. Mint olvasható 1914-ig festőként szerepel a jegyzékben

³⁶¹ Smokvina, Miljenko - Jerković, Ingrid: „Carlo Zamboni” dokumentumfilm, 2019. <https://www.youtube.com/watch?v=CydYfFkYMEw> (Ellenőrizve: 2023. 08. 26.)

³⁶² Róma, Pesti Hírlap 1901. október 2. 23. évf. 272. szám

fotografál de nem arcképeket, amelyek a külön alkalomra mosolyognak, hanem a természetet, a valóságot. Meglesi az utcán a neki való típust, jár utána órák hosszat, míg megfelelő helyzetbe kerül, akkor egy-kettő, lekapja. A típus meg sem tudja, hogy meg van örökítve."³⁶³

Zamboni Károly az Uránia Tudományos Színházban való működéséről a korabeli magyar sajtóban találunk anyagokat, s az Uránia fényképészeként emlegetik. Az Uránia olasz tematikájú darbjait, mint például a „Róma” és a „Nápoly” előadásokat maga fényképezte, valamint retusőre és festője (vagy színezője) volt a színháznak.

Fontos szerepet töltött be Zamboni mester a magyar „szórakoztató ipar” történetében máshol is. *„A vetített képes előadások közkedvelt időtöltésnek számítottak. A hosszú téli esték gyakran nyújtanak időt felvételeink rendezésére, illetve azoknak különféle pozitív eljárásban való feldolgozására... Ki ne ismerné a vetítő-esték varázsát, mikor képeink sokszoros nagyságban jelennek meg szemünk előtt.” (Schmidt Nándor: Diapozitívek készítéséről. Fotóművészeti Hírek, 1929. december, 10. 14. o.) "Következett végül a Zamboni úr által mesterileg színezett képek sikeres vetítése. E képek általános bámolat tárgyát képezték. Némelyikük úgy tárgyuknál, mint művészi kivitelükénél fogva valóságos unikum" írták a Photo Club 1900. februári programjában.*"³⁶⁴

Ebből kiindulva 1900-tól már bizonyosan Pesten lehetett és máshol is vetített.³⁶⁵ Megfordul a Magyar Turista Egyesület felolvasásain: *„Turista-felolvasás. A Magyar Turista Egyesület Budapesti Osztálya a szezon utolsó heti felolvasó estéjét március 31-én, kedden tartotta a Sándor utcai régi képviselőházban. Az estén lovag Zambori Károly művészi kivitelű színes képeit, főleg magyarországi, részben külföldi tájképeket mutatott be.*"³⁶⁶

Bogdán Melinda „A mosaique-tól a tablóig”³⁶⁷ című tanulmányából tudjuk, hogy Zamboni A Magyar Fényképészek lapjában cikksorozatot indít a retus használatáról, melynek külön fejezetei az arc, a ruha, a háttér kezelése³⁶⁸. Zamboni a szerzője egy 1888-ban kiadott német nyelvű kézikönyvnek „Anleitung zur Positiv- und Negativ-Retuche”³⁶⁹, („Útmutató a pozitív és negatív retusáláshoz”). Ebben a könyvben találunk szakszerű leírásokat a portré, tájkép retusálás pozitív és negatív alapjairól és a festékekkel, akvarellal való színezésről. A könyv előszavában mint festő és fényképész nevezi meg magát, ez a fényképész műterem tulajdonosoknál gyakori eset.

„Sokéves gazdag tapasztalattal rendelkezem ezen a területen, festőként és fotósként, aki általában maga retusálja a fényképeit. Azzal, hogy e tapasztalatok eredményeit a lehető legrövidebben és érthetően elmagyarázom, remélem, hogy némi segítséget tudok nyújtani fiatalabb kollégáimnak és amatőröknek, akik a retusálást kívánják megtanulni vagy akik maguk szeretnék kiegészíteni a fotóikat."³⁷⁰

³⁶³ uo. 33

³⁶⁴ „Fordítós filmek” – Diapozitív <http://fotomult.c3.hu/direktpozitiv/diapozitiv/>

³⁶⁵ „a Budapesti Katholikus Kör ma, 24-én esti 6 órakor tartotta 76. felolvasó estéjét, melyen Fischer Ágoston ismertette az óbudai Jó Pásztor intézetet. Felolvasó elsőben a Jó Pásztorról nevezett apácák rendjének keletkezéséről és szervezetéről értekezett behatóan, majd kivált az óbudai intézetről szólott részletesebben. A Jó Pásztor-intézetek magasztos hivatása tudvalóleg az, hogy az eltévelyedett juhokat, a bűnbánó Magdolnákat visszaadják, nem a társadalomnak, amely velük szemben nem ismer bocsánatot, de Istennek. A felolvasást, melyet általános figyelemmel hallgatott nagyszámú közönsége, számos vetített kép élénkítette. Utána Bajthay Péter főreáliskolai hittanár, a képvetítések fáradhatatlan rendezője, Zamboni Károly festőművész pompás kivitelű, az ó- és újszövetség minden nevezetesebb eseményét feltüntető képeivel gyönyörködtette a közönséget” A Budapesti Katholikus Kör. Alkotmány, 1901. 99. p. 8.

³⁶⁶ Turista-felolvasás. Budapesti Hírlap, 1908. 83. p. 14.

Ld. még: Déry József - Thirring Gusztáv (szerk.): A Magyar Turista Egyesület 25 éves multja 1888-1913 (Budapest, 1914) Déry József: Felolvasásaink. pl. „1908. márcz. 31. Zamboni Károly: Innen-onnan ”

³⁶⁷ Bogdán Melinda, A mosaique-tól a tablóig. Fotóművészet, 2003. 3-4. p. 118.

³⁶⁸ Zamboni Károly, A retuche kezelése. In. Magyar Fényképészek Lapja. Fényképészek Köre Hivatalos Közlönye. VI. évf. 1902/1. 9-11.

³⁶⁹ Zamboni, Carl, Anleitung zur Positiv- und Negative Retouch (1888)

https://archive.org/details/1888Anleitung_positiv_negativ-BP76-3/page/n3/mode/1up (Ellenőrizve: 2023. 08. 22.)

Az eddig látott illusztrációk alapján az Uránia színház vetítéseit, fekete fehérben képzelhetjük el. Ám az a tény, hogy a fotográfia fekete-fehér, csak akkor terjedt el általánosan, amikor a képes magazinok már nagy mennyiségben tudtak fotót nyomtatni³⁷¹.

A műtermi fotók általában monochromok voltak, ám ritkán fekete-fehérek.³⁷² A legtöbb esetben barnások, okkeresek, lilások, kékes árnyalatúak voltak (ez a folyamatban használt vegyszerektől függött.) Ezenkívül szépiá, cián, és más színezési eljárások is alkalmazásra kerültek. Minden műterem alkalmazott „festőket” akik plusz pénzért kifestették vagy megfestették a fotókat.

A laterna magica vetítések a kezdetektől (cca. 1650.) fogva színesek voltak: színes képet vetítettek, festett üveglemezeket használtak. Így a közönség már a gyerekszobában azt szokta meg, hogy a vetítés színes. Ezért a későbbi diavetítéseknél is az volt az elvárás, hogy színesek legyenek a képek. A színezett laterna magica képek, színezett fotók, színezett sztereoképek, és majd később a képeslapok (melyek elterjedése egybeesett az Urániával), s összességében ezek kultusza (kiállítások, gyűjtők megjelenése) mind-mind azt mutatja, milyen nagy szerepe volt a színezésnek a korszakban. Vagyis ne képzeljük az Uránia képeit fekete-fehérnek, az előadások valóban „színesen vetített képekkel” voltak ellátva, s Zamboni Károly a profi retusőr színezte őket.

Azon se lepődünk meg mikor azt olvassuk a darabok plakátján, hogy az előadás „számos színes mozgófényképpel” volt vetítve. Bár ismeretes, hogy az autokróm³⁷³ eljárást, csak 1904-ben hozták nyilvánosságra a Lumière-fivérek, s majd csak 1907-től válik általánossá, ám a korai filmeket szintén színezték kézzel vagy kémiaiilag.



99. kép Képkocka Georges Méliès 1902-es filmjének, az Utazás a Holdba, (La voyage dans la lune), egyetlen fennmaradt kézi színezésű nyomatából.

³⁷⁰ Als Maler und mehrjähriger Photograph, welcher seine Aufnahmen zumeist selbst zu retouchieren pflegt, stehe mir in diesem Gebiete eine reiche Erfahrung zu Gebote. Indem ich es unternehme, die Ergebnisse derselben meinen jüngeren Fachgenossen, welche die Retouche zu lernen beabsichtigen, möglichst kurz und gemeinverständlich zu erläutern, hoffe ich, denselben und auch vielen Amateuren, welche ihre Aufnahmen gern selbst vollenden wollen, einen kleinen Dienst zu erweisen. Zamboni, Carl, (1888)

³⁷¹ Két példa erre (ám az 1880-as évektől számos technika terjedt el):

- cinkográfia: Eberhard által 1804 körül felfedezett eljárás, melynek segítségével fémről készült nyomódúcok felületére vonalas és tónusos kliséket lehet felvinni. Metszetek nyomtatására és illusztrációk készítésére különösen alkalmas módszer. Bővebben: <http://www.kislexikon.hu/cinkografia.html> (Ellenőrizve: 2023. 08. 26.)
- fotoheliogravűr: 1880-1930 között használták, nyomóformája rézlemezre olvasztott aszfaltpor, arra felvitt pigmentkép. A kész kép kizárólag papír és nyomdafesték. Bővebben: <http://fotomult.c3.hu/pozitiv/fotoheliogravur/index.html> (Ellenőrizve: 2023. 08. 26.)

³⁷² Ld. például, platinotípiá: az 1880-as évektől az első világháború végéig általánosan használt eljárás volt. Ekkor felváltotta a palládium nyomtatást. Köötőanyag nélküli, nem ezüst alapú, a platinklorid fényérzékenysége alapján. Hordozója minden esetben papír. Az esetek egy részében előbb enyvezik a papírt: arrow roottal (nyílgyökérből készült keményítőszerű anyag) vagy zselatinnal. Bővebben: <http://fotomult.c3.hu/pozitiv/platinotipia/> (2023. 08. 26.)

³⁷³ Üveg diapozitív, burgonyakeményítóból és szénporból összeállított színszűrő réteggel, Autochrom <http://fotomult.c3.hu/direktpozitiv/autochrom/index.html> (Ellenőrizve: 2023. 08. 22.)

A 19. század óta fejlődő történelmi filmszínezési eljárásokat, (beleértve konkrét fényképeszeti színezési technikákat), részletesen feldolgozták a Color Mania kiállításon a Fotomuseum Winterthur-ban³⁷⁴, melynek kutatási anyagát a filmcolors.org adatbázisában is megtaláljuk.³⁷⁵ Ebben az adatbázisban, több mint 250 egyedi filmszínezési eljárásról kaphatunk részletes információt. Az adatbázis látogatója kronologikusan böngészhet az idővonalon, szín szerint is kereshet, s az oldal végén található „tag felhőn” keresztül, vagy közvetlenül az oldal keresőjében kutathat.

Mindent összevetve az Uránia színesen vetített képei és mozgófényképei, Zamboni mester által retusált és festett eljárással készültek. A színháztechnikai módszerek színes fényei még rátettek egy-egy hangulatfestést, amitől még színesebbé vált az előadás.

A 17-20. században használt színezett diapozitívek különböző eljárásait a www.magiclanternsociety.org weboldalon megismerhetjük és felfedezhetjük³⁷⁶. A korai időszakban kézzel festett diákat használtak, melyeken jól lehet látni a festést és az ecsetkezelést. A technika fejlődésével nyomtatott diaképeket gyártottak, később kézzel színezett fényképeszeti diák, majd úgynevezett mesterrajzból készült diaképek voltak népszerűek. Az Uránia időszakára pedig a kézzel színezett fekete-fehér diapozitívek váltak divatossá.

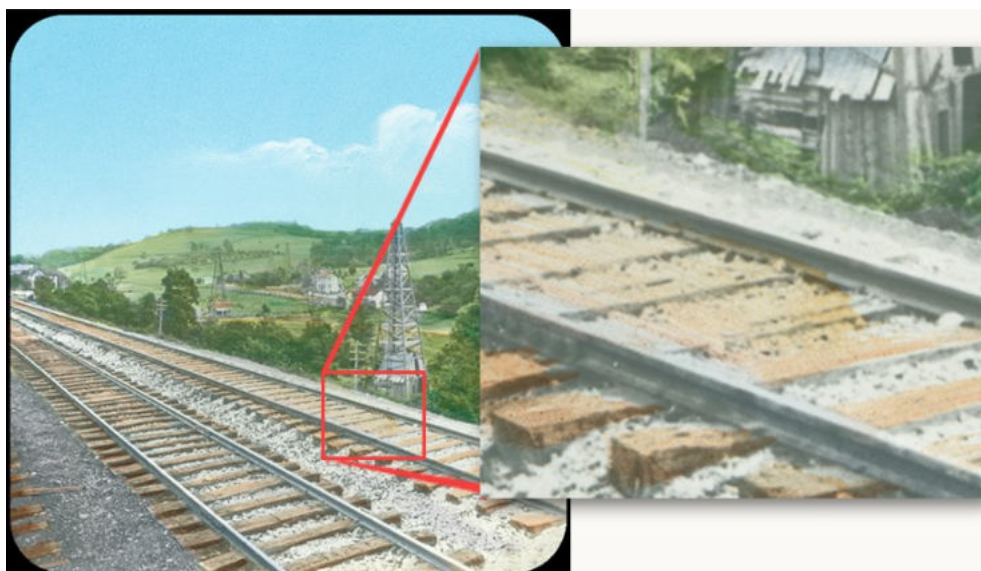

100. kép Kézzel színezett fekete-fehér diapozitív.

³⁷⁴ Color Mania Exhibition, Fotomuseum Winterthur <https://filmcolors.org/galleries/color-mania-exhibition/> (Ellenőrizve: 2023. 08. 26.)

³⁷⁵ Timeline of Historical Film Colors <https://filmcolors.org> (Ellenőrizve: 2023. 08. 26.)

³⁷⁶ Lantern slide <https://www.magiclanternsociety.org/about-magic-lanterns/lantern-slides/> (Ellenőrizve: 2023. 08. 26.)

AI az Uránia kutatásában

Az elmúlt évtizedben a mesterséges intelligencia óriási előre lépést tett. Az utóbbi években hatalmas áttörések történtek az AI tudományában, olyan programok, alkalmazások, amik bár eddig is működtek, de nem feltétlenül voltak ennyire hozzáférhetőek, ennyire jól működőek. Megütközhetünk az AI alkotta szövegeken, képeken vagy filmekben, de mint minden esetben rajtunk áll, hogy azt éppen hol és milyen helyzetben, mire használjuk.

Kutatásomban AI colorizációs alkalmazásokat használok. A mesterséges intelligencia segítségével történő színezés olyan technika, mely a „deep learning” („mély tanulás”) algoritmusokat használja arra, hogy színeket adjon a fekete-fehér, szürkeárnyalatos képekhez. Tehát az AI színező programok célja lényegében az, hogy a fekete-fehér vagy alapvetően színhiányos képeket kiszínesítse, úgy hogy automatikusan becsüli meg, milyen színek lehetnek az adott képen.

Az alapötlet az, hogy az AI tanuljon a színezett képek mintázatairól, színárnyalatairól és azok viszonyairól. Majd ezeket az ismereteket alkalmazza a szürkeárnyalatos képek színezésére.

Az AI színező programoknak számos alkalmazási területe lehet. Használhatjuk az AI színezőket történelmi anyagok "restaurálása", aminek eredményeképpen a régi fekete-fehér fotók vagy filmek színezése révén, a nézők könnyebben képesek azonosulni az eseményekkel és a szereplőkkel. Az AI színezés lehetőséget ad a művészeknek és tervezőknek, hogy új ötletekkel, koncepciókkal játszanak a színek terén. Az AI színező programok segíthetnek a digitális tartalom előállításában és kidolgozottságában, különösen azokban az esetekben, amikor a hagyományos színezési módszerek időigényesek vagy drágák lennének. Valamint az AI segítségével színezett képek segíthetnek a képekkel való vizuális kommunikációban és a megértésben, különösen akkor, ha a színeknek nagy jelentősége van a tartalom vagy az információ átadásában.



101. kép Nagyszüleim (Bal: eredeti műtermi fotó (1945); középen: műtermi kézzel színezett fotó (1945); jobb: színezés mesterséges intelligenciával (2023))

Az AI színező algoritmusok azonban korlátozottak lehetnek bizonyos esetekben, mivel nem mindig képesek pontosan rekonstruálni az eredeti színeket vagy teljes mértékben megfelelő színekkel látni a képeket. Az eredmények minősége függ az alkalmazott algoritmus összetettségétől, a kép minőségétől és azokról az előzetes adatokról, amelyeken a modell tanult.

A technika lényegében azon alapul, hogy a képeken található minták igazából mesterséges hálózatok, úgynevezett „artificial neural network”, melyek megtanulhatók és újra alkothatók. A képek mesterséges intelligenciával történő színezésének folyamata e mesterséges hálózat létrehozásával kezdődik. Ez a „artificial neural network” színes és fekete-fehér képek nagy adathalmazának megalkotásával, feltöltésével kezdődik. Az algoritmus ezeket az adatokat felhasználva tanulja meg a képeken található mintákat, például azt, hogy a tárgy hogyan veri vissza a fényt vagy hogyan keverednek a színek, az árnyékok és a csúcspontok.

Ha a mesterséges hálózat megtanulta ezeket a mintákat, akkor egy fekete-fehér, vagy szürkeárnyalatos képet, azaz a bemeneti képet, kis részekre osztja, mindegyik részt külön-

külön dolgozza fel. Ezután a megtanult színmintákat alkalmazza a kép minden egyes részéhez a színek hozzáadásával, így létrehozva a teljes színes képet.

A mesterséges intelligencia színezése, a tanulási algoritmus két fő típusát használja, CNN (convolutional neural networks) GAN (generative adversarial network).

CNN

A mesterséges intelligencia a színezéssel összefüggésben a CNN-t a színes képek szín- és textúramintáinak megtanulására készítik. Ezeket a megtanult mintákat egy-egy fekete-fehér vagy szürkeárnyaltos képre alkalmazzák, hogy létrehozzák a kép színes változatát.

CNN tanításához színes és fekete-fehér képekből álló nagy adathalmazok állnak rendelkezésre. Ezeket az adatokat használja arra, hogy megtanulja a színes mintákat a képeken lévő objektumokhoz társítani. A CNN például megtanulja, hogy az ég általában kék, a fű pedig általában zöld. Miután a CNN-t betanították, újabb képekre lehet alkalmazni a színek valószínű hozzáadását.

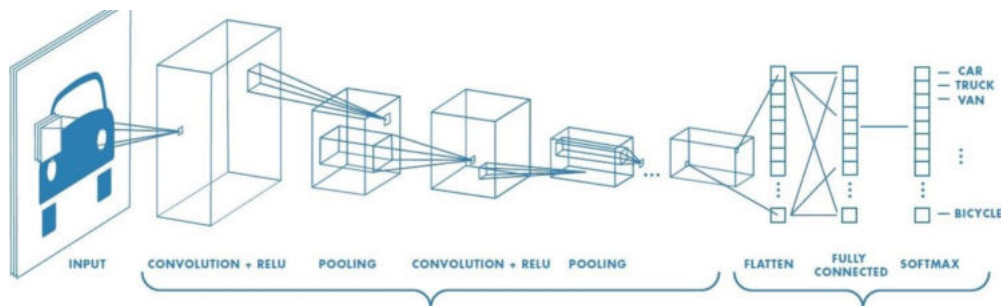

102. kép Convolutional Neural Networks (CNN)

GAN

A GAN a mesterséges intelligencia „deep learning” algoritmus, az AI színezésében még valóságosabb képek létrehozásakor használják. GAN két típusú hálózatot használ, egy generatív (generáló/létrehozó), és egy diszkriminatív (megkülönböztető) hálózatot. A generatív (generáló/létrehozó) hálózatot, úgy tanítják be, hogy olyan színes képeket hozzon létre, amelyek hasonlítanak a fekete-fehér vagy szürkeárnyaltos bemeneti képre. A diszkriminatív (megkülönböztető) hálózatot viszont arra tanítják, hogy különbséget tegyen a generatív hálózat által létrehozott képek és a valódi színes képek között.

A tanulás során a generatív hálózat megpróbálja becsapni a diszkriminatív hálózatot, hogy elhitesse a képek valódiak. A diszkriminatív hálózat viszont megpróbálja azonosítani a generatív hálózat által létrehozott képeket, és elkülöníteni azokat a valódi színes képektől. Idővel a generatív hálózat megtanul olyan színes képeket létrehozni, amelyeket egyre nehezebb megkülönböztetni.

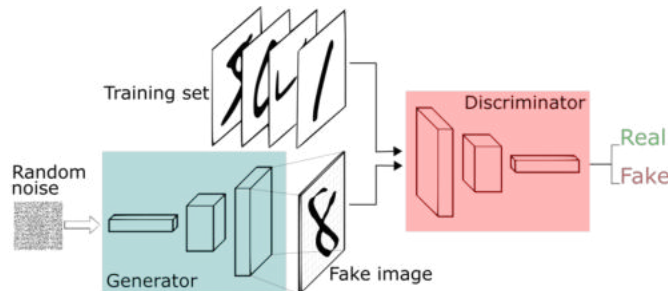

103. kép Generative adversarial networks (GAN)

A leghatékonyabb AI színezési eljárást a CNN és a GAN együttes használatával érik el. A CNN képes megtanulni a képek szín- és textúramintáit, míg a GAN még valóságosabb képeket hozhat létre.

AI színezés többféleképpen használható. Az egyik lehetőség egy olyan alkalmazás, weboldal használata, amely már rendelkezik képszínezésre kiképzett hálózattal. Itt lényegében a felhasználó, feltölti a fekete-fehér, szürkeárnyalatos képet, és a program automatikusan alkalmazza a színeket.

A másik lehetőség a „deep learning” szoftver, például a TensorFlow, vagy a Pytorch használata, egyéni hálózat létrehozásával a képszínezéshez. Ehhez a „deep learning” alaposabb megértése és egy nagy mennyiségű képadathalmazra van szükség a hálózat betanításához.³⁷⁷

AI Colorization

A gyűjteményben szereplő előadásokhoz összegyűjtött dokumentációkat „színesen” töltöttem fel a weboldalra. Ennek oka az volt, hogy arra gondoltam, az aki <https://uraniaresearch.com> weboldalon található gyűjteményben böngészik, olvas, az elé táru-
ló képek, mind színesek legyenek.

Ahogy a mesterséges intelligencia folyamatosan tanul, úgy mi is, például a képnézési szokásainkban is, így ha megszokjuk az Uránia fekete-fehér dokumentációit, nehéz később elképzelni, s megjegyezni, hogy az Uránia „színesen vetített képeket” használt az előadásain. Bár a weboldalon található gyűjtemény folyamatosan bővül, és ahogy a technika fejlődik valószínűleg, lesz olyan alkalom, amikor a gyűjteményben található képeket is lecserélem, de szeretném, ha az Uránia képei színesen maradnának meg az emberek emlékezetében.

Az Uránia célját is követve, célzatosan olyan weboldalakat, alkalmazásokat próbáltam ki, amelyek, mindenki számára elérhetőek, ingyenesek.

AI Photo Colorizer, HotPot – <https://hotpot.ai/colorize-picture>

A Hotpot AI szolgáltatás elemzi a fekete-fehér képeket és igyekszik valóságos színes fotókat létrehozni. Ehhez az alkotók létrehozták a DeOldify projektet ahol a „deep learning” legújabb technikáján alapuló fejlesztéseket alkalmaznak. Az eredmény sokszor igen igényes, de nagyon sokszor téves vagy elfogult színezést alkot. A szolgáltatás nem menti el a felhasznált képeket csak a gépi tanulás modelljeinek futtatásához szükséges ideig őrzi a felhasználó által feltöltött képeket.

A képek alatt található színezési faktor (colorize factor) a színmélységet vagyis digitális fotók esetében a bitmélységet jelenti. Az egyetlen pixel színének jelölésére használt bitek száma, vagy egyetlen pixel egyes színkomponenseihez használt bitek száma.

Nehéz feladatot ad a felhasználó az AI színező programnak, amikor az eredeti kép minősége is nagyon gyenge, erre ezért oda kell figyelni. Esetleg olyan képekkel próbálkozni melyek bár gyenge minőségűek, de Photoshop képszerkesztése révén javítva jobb minőséggel tudunk tovább lépni. Ezen kívül a színező programok bár nagyon jól dolgoznak tájképekkel, de igazából feltűnően jobban működnek embereket ábrázoló portrék esetében. Persze előfordulhat, hogy nem ugyanolyan lesz a ruha színe, de még is jobb lehetőségek közül válogathatunk.

Két portrét választottam ki a programok bemutatására, az egyik a „Tetovált amerikai divathölgy”, a „Modern asszony” című az 1904-es előadásból. A másik kép egy „Toscanai nő”, szintén szép tónusú fekete-fehér reprodukció, „Virágok városa” című az 1907-es előadásból. Mindkét kép a Vasárnapi Újság egy-egy reprodukciója.

³⁷⁷ How Does AI Colorization Work: Techniques and Algorithms Behind <https://blog.routinehub.co/how-does-ai-colorization-work-techniques-and-algorithms-behind/> (Ellenőrizve: 2023. 08. 22.)



A tetovált amerikai divathölgy. A modern asszony. Vasárnapi Újság, 1904.



Színezési faktor a képek sorrendjében balról jobbra haladva: 12 – 15 – 18 – 20 – 25

Az öt színmélységű színezés közül van lehetőség a választásra. Színezés szempontjából, a második kép lett a legjobban kiszínezve, s ezt úgy értem, hogy valóban a kép minden

egy részletén érződik a színezés, nincs megmaradt szürke rész, mint a mellette lévő képeken. Bár a szemgödör esetében, mely apró mégis kontrasztos része a képnek, nehezen boldogult a program. A kép témája miatt nem tűnik ki a képből a szem szürkén maradt árnyalata, sőt mintha valóban a színezéshez tartozna, kvázi a nő sminkje lenne a sötét kontúr a szemkörül. Látszik, hogy a program jól dolgozik az emberi test (bőr) színével, azonban a háttér esetében az alap szürke színből indul ki, s néhol úgy is hagyja, valamint a nő finom ruhája, az eredeti képen is beleolvad a háttérbe, így a színezés esetében is a háttér színezéséből, szürkeségéből részesül. Ha nem is pontos a színezés, az illusztrálandó képek közül lehet válogatni, a cikk témájától, írójának hangulatától függően.

A másik kép, a „Toscanai nő” fényképével megnehezítettem a program dolgát. Mint látni fogjuk, hiába a harmonikus fekete-fehér, (szürkeárnyalatos) tónusos „eredeti” kép a nő fején tartott tálcán szereplő gyümölcsök, zöldségek, növények, valamint a nő ruhája miatt a program nem tudta megfelelően generálni a színeket.

A színezés egyik esetben se mondható természetesnek vagy élethűnek, amit elvárnánk egy ilyen programtól, főleg úgy, hogy a kísérleti képünk igen jó minőségű. Olyan mintha a program, nem tudott volna megbirkózni az levelek és gyümölcsök változatos színekavalkádjával. Nem tudta eldönteni a levelek színét, zöldes (nyári színeket várnánk) mivel a tálca tetején káposztát, karalábét, petrezselymet látunk. A program inkább az őszi sárgás barnás, vörös színek mintáit használta. Azokat is eltúlozta, olyan érzetet kelt a kép mint amikor a képszerkesztő programban a színtelítettségét (saturation) túl húzzuk. Ugyanez a helyzet a lány ruhájával, és kötényével, a ruha drapériájának élein szem sértően telítetté teszi. A lány arca és karja finomabb színeket generál-t, de látjuk a problémát a kép bal oldalán ahol a levelek a lány karját takarják, a bőr színét is elrontja. A növények által árnyékolt kar, a túl telített színeket másolja le, így vöröses lesz a kar.



Toscanai nő. A virágok városa. Vasárnapi Újság, 1907.



Színezési faktor a képek sorrendjében balról jobbra haladva: 12 – 15 – 18 – 20 – 25

Egyéb AI színezők programok

DeepAI – <https://deepai.org/machine-learning-model/colorizer>

Egy „félresikerült” minta esetében mit lehet tenni, mint hogy megnézni, hogyan boldogul másik szoftver a képpel. DeepAI, szintén mesterséges intelligencián alapuló képszínező, API³⁷⁸ „deep learning” modell segítségével, hozza létre a színes képeket. A képeket, a színes képek és azok megfelelő párjain keresztül tanították be, több órás tanulás után a modellek megtanulják, hogyan adják hozzá a színt a fekete-fehér képekhez.

Fotor – <https://www.fotor.com/features/colorize-photo/>

Mindenki számára könnyen kezelhető online fénykép szerkesztő program a Fotor, 2022-től elindított egy sereg mesterséges intelligenciát használó képszerkesztési eszközt. Lent látható, hogy az igen friss AI szoftver sem igen tudott megbirkózni a feladattal.

HitPaw – *asztali letölthető szoftver* – <https://www.hitpaw.com/about.html>

Gondolva, hogy talán egy asztali alkalmazás jobban működik, jobban van felszerelve, (egy ingyenes szoftver telepítve) megnéztem, hogy mennyire használható. De az eredmény változatlan maradt, néhol az arc, bőr, még fakóbb laposabb, szürkébb és rosszabb, mint az első program alkalmával, s még választási lehetőségünk sincs.

Mivel ezek az egyszerűbb AI színezők, lényegében ugyanavval a háttér technológiával dolgoznak ezért, egy egész más AI fejlesztéssel működő technikát érdemes kipróbálni.



104. kép Bal: DeepAI; középen: Fotor; jobb: Hitpaw;

Palette – <https://palette.fm>

A Hotpot weboldalhoz hasonlóan szintén több lehetőség közül választhatunk a Palette oldalon. Itt, mint a leegyszerűsített fotószerkesztő programoknál használatos „filterek”, szűrők segítségével tudjuk a kép színét kiválasztani, vagyis a kép színének témáját, hangulatát kiválasztani (például: „Lavender Dusk”, „Colorful Memories”, „Vivid Natural”, „Warm Glow”, „Royal Vibes”, „Analog Rainbow”, „Pastel Notes”, „Tutti Frutti”). A Palette.fm mély-tanulási modellt használ a képek osztályozásához, amely a fényképen, vagy illusztráción található tárgyak színére vonatkozó kezdeti becsléseket vezérli. A háttértechnológiát, készítője a svéd kutató Emil Wallner úgy fogalmazta meg, hogy a program itt két AI-modellt hasz-

³⁷⁸ Artificial intelligence infrastructure for the internet – Mesterséges intelligencia infrastruktúra az internet számára. API-n keresztül több tízezer mindenféle vállalkozás – startupoktól a nagyvállalatokig – használja arra, hogy AI kép- és videofunkciókat integráljon alkalmazásokba, weboldalakba és szoftverekbe, vállalati munkafolyamatokba

nál, ugyanis az egyik szöveget generál a kép tartalma alapján, a másik pedig elvégzi a színezést a szöveg alapján.

Amikor feltöltünk egy képet a weboldalra, a program egy feliratot, leírást ad arról, hogy mit gondol, mit lát a képen. Ha nem tetszik az előre beállított színszűrők egyike sem, a „ceruza” ikonra kattintva szerkeszthető a felirat, amely a szöveges kérés segítségével irányítja a színezési modellt³⁷⁹.

A palette.fm weboldal eredeti illusztrációból, az alap beállítással azaz a 'Base Palette' elnevezésű „szűrő” segítségével hozta létre az első színezett képet automatikusan. Valamint automatikusan generálta hozzá a kép tartalmát, leírását.

(Nyers fordításban: egy Stock fotó legyező, szőlő, nő, potpourri (természetesen illatozó, szárított növényi anyagokból álló keverék), fészek, kalap, hula(havai népi tánc) és szobalány. Kis kontrasztos részletek színesen. Színes filmben.)



105. kép Palette.fm által létrehozott angol nyelvű képleírás, valamint a kész színezett fotó.

A Palette által készített kép sokkal jobb minőségű eredményt hozott. A színezett kép nem élénk, sokkal visszafogottabb színvilággal rendelkezik. Odafigyel a leány fején található zöldségkosár színvilágára, nem használ túlszínezett képeket, és meg tudott különböztetni egy zöldséget (pedig a leírásban nem is szerepelt az összes növény). A lány bőr és arc színe természetes. A ruháján találunk „hibákat”: a kötény kékes-zöldes színe a lány mellkasán szürkés-barnás árnyalatban folytatódik, a vállán lévő pánt mellett a fehér blúzon kék színeződés látható, mintha megfogta volna a kötény kék festék színe a fehér inget.

A következő próbánál, arra gondoltam segítek neki, így a program lehetőségét kihasználva, megpróbáltam megadni az információkat. A leírást a mintához hasonlóan, szavakkal és nem egész mondatokkal adtam meg.

³⁷⁹ New AI tool colorizes black-and-white photos automatically

<https://arstechnica.com/information-technology/2022/10/colorize-black-and-white-photos-with-palette-fm-an-ai-powered-online-tool/> (Ellenőrizve: 2023. 08. 26.)

„Egy fotó illusztráció egy nőről, kosár, zöldségek, káposzta, petrezselyem, sárgarépa, növények, betakarítás, alma, kék kötény, fehér ing, kék szem.”

Az előző általa generált, „őszi” hangulatú kép, most egy vidámabb, élénkebb színekkel dolgozó illusztráció lett. A megadott zöldségek, (káposzta, petrezselyem, növények) szavakkal a leány feje felett tartott kosár élénk zöldes színekben pompázik, bepirosítva egyedül az almákat. Az előző színezésre gondolva, meghatározom a lány kötényének és ingének színét, a program kivitelezte: a lány kék kötényben és fehér ingben van. A zöldségek élénk zöld színe hatására a kötény alsó része kék de inkább zöld színeket kapott.

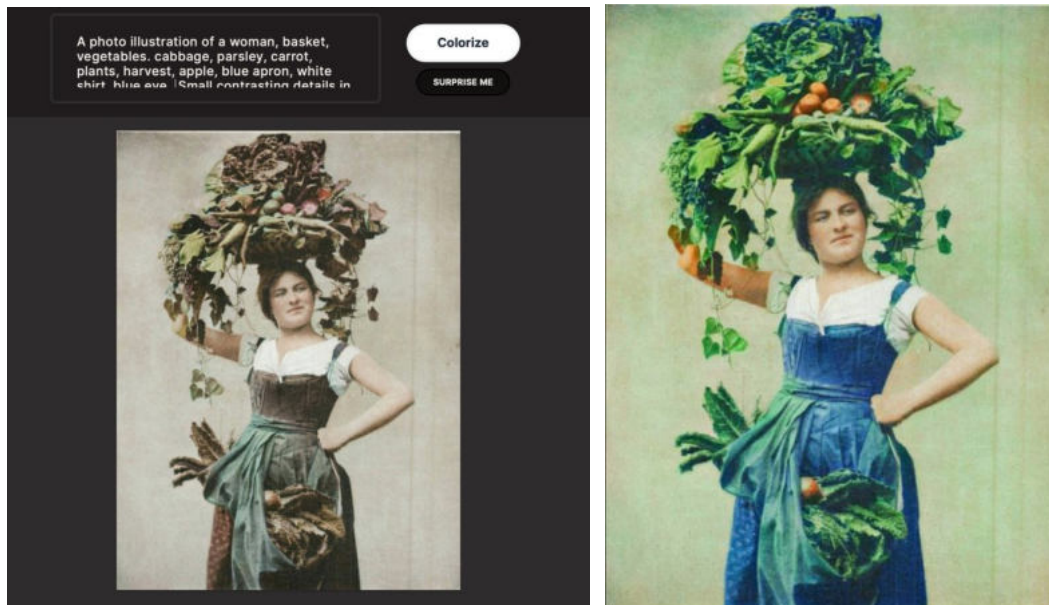

106. kép Bal: Palette program, képernyőfotója a szerkesztésről (Képernyőfotó, 2023. 08. 23.). Jobb: a megadott leírás alapján készült kép.

A következő mintánál, kipróbáltam, hogyan működik a program ha a leírást, mondatokban fogalmazom meg. Az eredmény: a zöldségek színe élénk maradt, maga lány bőrének színe azonban sápadtabb. A kötény, mintha összemosták volna, a kötény alsó része zöldes, mellkasi részen sötétebb szürkés-kékes színű lett.

Az angolul megfogalmazott leírás, magyarul itt olvasható:

„Ez egy kép egy lányról, aki zöldségekkel teli kosarat tart a feje tetején. A kosárban káposzta, répa, petrezselyem, retek, és alma is található. Mintha szüret lenne. A fiatal lány kék kötényében céklát visz.”



107. kép Digitális színezés, egész mondatos leírás után.

Mindig figyelembe kell venni egy fontos tanulságot, hogy, mivel mesterséges intelligenciával dolgozunk, amiről tudjuk, hogy minden egyes kísérletezéssel tanul és „ügyesebbé” válik, ezért nem csoda, ha nem ugyanazokat az eredményeket érjük el hosszabb- rövidebb idő után.



108. kép Bal: Palette.fm alapbeállításával készült első színezés; Jobb: több kísérlet után az alapbeállításokkal újra elkészített színezés.

„Színesen vetített képek” vs AI

Jó eljárás az a gondolat, hogy az Uránia képei milyen színekben pompázhattak az előadásokon. Élénkebb vagy a visszafogottabb színeket használták a kézi színezésnél. Amikor a mesterséges intelligenciával készült színes reprodukciókat nézzük becsapós úton járunk, azért, mert csak bizonyos mértékben tudom befolyásolni az ingyenes programok által létrehozott színezést.

Zamboni mester által színezett festett diák nem így nézhetek ki. A mesterséges intelligenciával készült színezések a „valóság” visszaadására törekednek, cél, hogy minél „élethűbben” mutassák be a képeket. A Uránia korabeli színezési technikái egészen máshogy színeztek. Fontos volt a színek jelentése. Nem használtak ennyire lágy színeket hiszen fontos volt, hogy a közönség jól lássa a vetített előadást, egy sokkal nagyobb térben, vagyis a „színházi térben” kivetítve. Bár a diavetítőt már régóta használták és ismerték, de a mozgófénykép jól vetíthetősége végett teljesen új készüléket kellett gyártani, aminek ki kellett tapasztalni a kép projekció minőségét, milyenségét.

Az összehasonlítás érdekében olyan példát kerestem, mely feltehetően hasonló színezéssel az Urániában is látható volt és az eredeti diapozitívok közül találunk színezett és fekete-fehér/ szürkeárnyalatos verziót is.

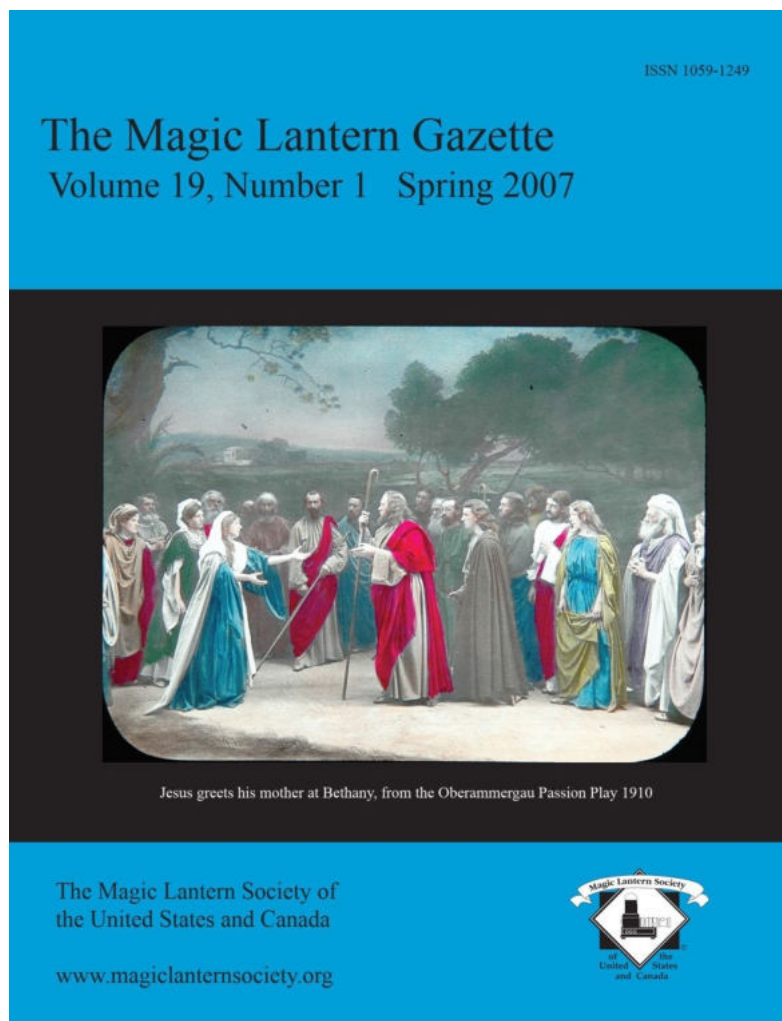

109. kép *The Magic Lantern Gazette* Vol. 19, No. 1. Spring 2007. címlapja.

Kentwood D. Wells, The Magic Lantern Society of the United States and Canada kiadásában jelentette meg a The Magic Lantern Gazette folyóiratot. 2007 tavaszán a borítón, az Oberammergau Passiójáték egyik jelentének színezett diaposzitiv felvétele látható. A szám részletesen foglalkozik a passiójátékkal. Most az első és hátsó borítón található színezett képekkel fogok foglalkozni és összevetni, a mesterséges intelligenciát használó színezővel.

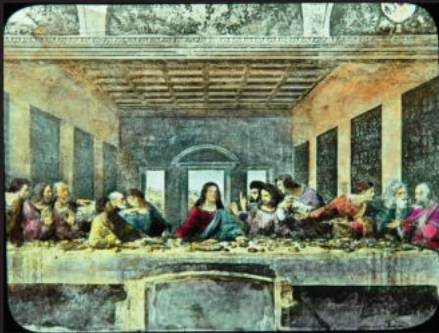

Lantern slide of The Last Supper (Leonardo DaVinci)



Lantern slide of The Last Supper from the 1910 performance of the Oberammergau Passion Play, after DaVinci's painting.



Oberammergau photographs by F. Bruckmann, Munich

Oberammergau lantern slides by T. H. McAllister, New York

Anton Lang as Christ in the 1910 performance of the Oberammergau Passion Play



The Crucifixion, from the 1910 performance of the Oberammergau Passion Play



The Resurrection, from the 1910 performance of the Oberammergau Passion Play

Copyright 2007, The Magic Lantern Society of the United States and Canada
All cover photos from the Wells collection

1. Anton Lang alakította Jézus, Ecce homo (Íme az ember!) színezését fogom összehasonlítani. Ecce homo - János evangéliuma (19,5) szerint Pilátus ezekkel a szavakkal mutatott a tövissel koronázott, bíborszínű köpenybe öltöztetett Jézusra.



111. kép Anton Lang mint Krisztus az Oberammergaui Passiójátékban, 1910.

A kézzel színezett felvételen, a leghangsúlyosabb Jézus köpenye, aminek színét az evangélium is kiemeli, ezért nagyon fontos volt, hogy a színezett felvételen a bíborszínű köpeny minél hangsúlyosabban szerepeljen. A közeli felvételen jól látni, hogy színezték Jézus haját és szakállát, valamint kezeit összekötő kötelet barnás színűre, a nád zöldes színű. A tövis koszorú színe kevert zöldes-barnás színű. A háttér számára mintha kékes szűrőt használtak volna, a test bőr színének pedig egy sápadtabb finomabb színt keverték ki, ezek a részek nem annyira dominánsak, és érezzük, hogy eredetileg egy fekete-fehér kópia lett átfestve.



112. kép Első verzió, semmilyen beállításon nem változtattam.

Az összehasonlításnál a Palette weboldalt használtam, hogy később segíthessek a programnak megadni fontosabb információkat.

A mesterséges intelligencia első próbája esetében, mindent automatikusra, „alap beállítás” hagytam, semmiben sem zavartam meg a programot. Az alak haja és testének színe hasonlóan finom, de valószerűbb. A kezében tartott nád, sárgásabb, inkább már az érettebb, szárazabb növényt mutatja. A tövis koszorú barnás árnyalata szintén jobban hasonlít a valósághoz. A domináns hangsúlyos köpeny kékes-barnás színt kapott.

A mesterséges intelligencia a képről a következő leírást adta:

Base Palette – A Stock photo of spur, priest, sedative, traveler, knee, graves, card, stick and graphics. Small contrasting details in color. In color film.

(A Stock-fotó túske, pap, nyugtató, csillapító, utazó, térd, sírok, kártya, bot, és grafika. Kis kontrasztos részletek színesben. Színes filmben.)



113. kép Második verzió, megváltoztattam a kép leírását.

A következő kísérletben megváltoztattam a kép leírását. Megadtam neki, hogy a köpeny bíbor színű legyen, ennek eredménye, hogy az egész képen érezzük a bíbor szín hatását és még az apró részletekben is nagyon erősen jelentkeznek a bíbor szín (például: töviskoszorú, nád, haj, illetve ezek árnyékosabb részei.)

A köpenyen, annak színén, valamint a töviskoszorún kívül a leírásba nem tárgyakat írtam fel, hanem érzéseket, hangulatokat, például, szomorúság, szenvedés..

Leírás, amivel a mesterséges intelligencia dolgozott:

A Stock photo of a wreath of thorns, suffering, sedative, sadness, crimson mantle. Small contrasting details in color. In color film.

(Stock-fotó töviskoszorúról, szenvedésről, nyugtatóról, szomorúságról, bíbor köpenyről. Kis kontrasztos részletek színben. Színes filmben.)



114. kép Bal: oldal frissítés után alapbeállításokkal; Jobb: leírás kiegészítése a „bíbor színű köpennyel”.

Az utolsó kísérlet során, frissítettem az oldalt, és újra az eredeti beállításokkal készítettem el a képet. A beállítások, mint ahogy már ezt jeleztem, kicsit eltértek az első verziótól, de hasonló színeket használt a színező. A kész leírás után a leírásban, csak a köpeny színén változtattam, azaz a lista végére odaírtam, hogy bíborszínű köpeny. Ennek eredményeképpen a köpeny színét ismét bíbor (inkább bordó) színűvé változtatta. A hangsúlyos bíbor most csak kis részeken zavarta meg a színezést, a töviskoszorúban, illetve a nádnál. Azonban az egész kép kékes tónusát, a bíbor szín, barnássá, szépia szerűvé változtatta.

Leírás, amivel a mesterséges intelligencia dolgozott:

A Stock photo of graphics, fan, knee, spur, wick, bow, thorn, graves, oat, shrub and *crimson mantel*. Small contrasting details in color. In color film.

(Grafika, legyező, térd, sarkantyú, koszorú, íj, tövis, sír, zab, bokor és *bíbor palást* Stock-fotója. Kis kontrasztos részletek színesben. Színes filmben.)

2. A kézzel színezett passiójáték Utolsó vacsora jelenetének összehasonlítása a mesterséges intelligencia színezésével.

Tudjuk, hogy a jelenetet, Leonardo da Vinci Utolsó vacsora festménye után állították színpadra, az utólagos festést a minták alapján színezték. Az eredeti Leonardo da Vinci festmény utólagosan színezett diaképe alul látható.



115. kép Diakép, az Utolsó vacsora Leonardo da Vinci festménye után. Jelenet az Oberammergau Passiójátékából (1910)



116. kép Leonardo da Vinci, Az utolsó vacsora festményének utólagosan színezett diaképe.



117. kép Leonardo Da Vinci, Az utolsó vacsora. 1495-1498.

Ha az Oberammergaui passiójáték színezett jelenetét összehasonlítjuk az eredeti festmény reprodukciójával és a róla elkészült színezett diával, akkor láthatjuk, hogy a mozgófénykép jelenetén az alakok ruházata, az eredeti Leonardo da Vinci kép mintáit használja, azonban kiemeli Jézus bíbor palástját, ellentétesen a mintákkal. A színező, a hangsúlyos bíbor színű köpenyt Jézus attribútumaként kezeli az egész mozgófénykép előadásban, a talált diák alapján.



118. kép Első verzió a mesterséges intelligencia által színezett utolsó vacsora képhez.

Annak ellenére, hogy a Palette alapbeállításával finomabb, visszafogottabb színeket használt mégis igazi színekavalkád látható a képen. Bár Jézus hangsúlyos köpenye sötét, fekete színt kapott, a tanítványok ruházata és az arcok színe, hajszíne olyan változatos mintha ismerete volna Leonardo da Vinci festményét, igaz a színek eltérőek de a alakok színei nem laposak és nem egy hangúak. A háttér megmaradt fakóbb ködösebb hangulatban, nem olyan élénk kék színeket használ az ablakokban, mint Leonardo festményén látható, illetve az oberammergaui jelenet háttérében lévő színezésnél használtak.

A mesterséges intelligencia leírása a képről:

A Stock photo of supper, cup, and wick. Small contrasting details in color. In color film.

(Egy Stock fotó a vacsoráról, a kehelyről és a füstölőről. Kis kontrasztos részletek színben. Színes filmben.)



119. kép Leírás a mesterséges intelligencia részére: "Az utolsó vacsora" "Leonardo da Vinci"

Az első verzió után, arra gondoltam, hogy a leírást átírom és csak azt adom feladatként a program részére, hogy „Az utolsó vacsora” (Last supper) illetve „Leonardo da Vinci”. Ennek hatására a program, nem változtatott az alakok ruházatainak színén, de mintha az egész képre ráhúzott volna egy sárgás szűrőt.

Megpróbáltam az oberammergaui jelenet színeit visszaszerezni a mesterséges intelligenciával ellátott színező segítségével, de sajnos, ez a program (még) nem tudta értelmezni, az alakok pozícióját, vagy a háttér fogalmát.



120. kép Képek szerint ezeket az utasításokat adtam meg a leírásban. Fent bal első kép: középső figura bíbor köntösben, első alak a baloldalon kék köntösben, kék ég a háttérben; Fent jobb oldali kép: középső alak bíbor köntösben, kék ég az ablakban; Alul bal oldali

Összességében a mesterséges intelligenciával való kísérlet értékelése nehéz. Láttuk, hogy bizonyos esetekben az AI színezők teljesen hamis színeket, színezéseket használnak. Ha az lenne ebben a kutatásban a feladat, hogy hiteles eredményeket érjünk el és bizonygatnám ezeknek a képeknek az igazát, téves úton járnék. Sokak szerint a régi felvételek színezése nem közelebb hozza a történelmet, hanem olyannak mutatja be, amilyen sohasem volt. Így a digitális színezés lényegében történelemhamisítás. Ám nehéz azokkal az állításokkal is egyetértetni, amik általában a színező programok mellett állnak. A programok készítői állítják, hogy ezekkel a színesített képekkel, mozgófényképekkel fogják az embereket közelebb vinni a múlthoz. Ebben az értekezésben nem feltétlenül a történelem fogyaszthatóbbá tételéről van szó. Egy kutatásról beszélünk, amiben a megmaradt fényképek többsége korabeli újságok szürkeárnyalatos, fekete-fehér reprodukciójaként találhatóak, vagy elvesztek. Az ellentmondás abból adódik, hogy próbálunk beszélni egy előadásról, amiben nem tudjuk egészében elemezni az egész előadást. Még annak vizuális elemeit sem tudjuk igazából elképzelni, mert semmi „olyan jellegű” anyag nem maradt fenn belőlük. Lehetetlen rekonstruálni a múltat, és még ha akarnánk sem találnánk megfelelő forrásokat ahhoz, hogy minden egyes részlet hűen elevenedjen meg a darabokban.

A történelmi hitelesség kérdése maga is ellentmondásos. Történelem hamisításról beszélnek amikor színező programokkal javítanak fel filmeket, képeket, miközben az adott

korban maga a színezés is túl hangsúlyos, kiemelő, egyáltalán nem valószerű színekkel történt.

Mindent egybevetve, az átalakított felvételek kérdése felhívja a figyelmet a múlt és jelen viszonyára, a technológia hatásaira és a nézői élményre. A „történelmi hűség”, ha lehet ilyenről beszélni, fenntartása mellett kihívás lehet az összes pontos részlet visszaállítása, pont azért, mert a forrásanyagok hiányosak s így nehéz a „múlt” részleteinek teljes körű rekonstrukciója. Amikor kritizáljuk a színező programok által felújított képeket gondoljunk arra, hogy gyakran a történelemkönyvek is Lotz Károly, Than Mór, Székely Bertalan festményeit használták illusztrációként olyan korokhoz, melyekről autentikus kép nem maradt fenn. Külön szépsége a dolognak, hogy a színes festményeket fekete-fehér metszet formájában publikálták nyomdai vagy költségvetési okokból.

Az Uránia előadás

„Tíz éven át az Uránia színpadán az általam inspirált műfaj dominált, amely a közönséget meghódította és lebilincselte. Tíz éven át tartott az Uránia fénykora, amely egész Magyarországot behálózta kultúrájával.” – Pekár Gyula (1920)

Karinthy Frigyes, az *Így irtok ti* című könyvében irodalmi karikatúrákat olvashatunk. Az 1912-ben kiadott könyv egyik szemelvénye „Pekár Gyula, a tudományos” – a stílus paródia nem csupán Pekár Gyulán élcelődik, hanem rávilágít a tudományos ismeretterjesztő műfaj avított stílusára is. Karinthy, Pekár stílusában, modorában írt „A bőr” című előadása, mondhatni a „legurániásabb” darab lett. A műfaj, amiről Pekár a fenti idézetben beszél, valójában a stílus, ami az Uránia korai szakaszában valóban elérhette a hatását. Ám ez a fennkölt, pátoszos hangvétellel megírt szöveg, későbbiekben modorossá, mesterkéltté tette az előadásokat. Pláne akkor, ha belegondolunk, hogy az Uránia tudományos előadásokat kívánt tartani, ami ilyen ízlésben megírt szöveggel joggal kapja meg azt a kritikát, hogy „az egész csak arra jó, hogy egy csomó színes festményt lehessen bemutatni”³⁸⁰ de magára az ismeretterjesztésre semmi esetre sem.

Az alábbi részletekben, Pekár Gyula "Táncz" című előadásának szövegéből idézek, utána pedig Karinthy Frigyesztől a Pekár modorában megírt „A bőr” című előadás részletét közlöm.

Még bele sem olvastunk Karinthy szövegébe, amikor Pekár "Táncz" című szövegén felkacagunk, mert olyan mintha saját maga karikatúrája lenne. Az író, hogy szövegét színezebbé tegye, a darab felütéseként a múzsát hívja, akit egyúttal magasztos hangnemben mutat be. Ugyanezt arkítva teszi Karinthy, biológiai mivoltában használja „a bőr” fogalmát szövegében, ám ezt úgy teszi, hogy a Pekár féle modorban, megszólítja, s színpadra hívja.

Az Uránia darabok, másik fontos jellemzőjén is élcelődik Karinthy, a képeken. Bár a mintaként beszűrt Pekár szövegben szinte észre sem vesszük, nem annyira feltűnőnek, de tudjuk az Urániás előadások kivételesen sok képet használtak az előadáshoz – ahogy Karinthy átveszi a darabok ismertetéséből, „három részben, 114 színesen vetített képpel és 18 mozgófényképpel” –néhol fontosabb jellemzője volt a darabnak, mint a szerző, aki azt írta. Karinthy arra is rámutat, hogy ezeket a képeket néhol mennyire elfogulatlanul alkalmazták a szöveg összefüggésében. Jó példa erre a Karinthy szövegében idézett, „szőröstől-bőröstől falta fel” és az ehhez kapcsolt kép, a „Fiait felfaló Kronosz”, mindezt a bőr témájának kontextusához kapcsolva, tökéletes mintája, a klisé használatára és belemagyarázásra, a hatás fokozása érdekében.

Pekár Gyula – A tánc (részlet)

Hölgyeim és uraim! Szokatlan vendég kopogtat ma este e színház ajtaján, amely a kilenc görög múzsa legtudósabbiknak, az Urániának hajléka. A komoly Uránia csodálkozva néz a jövevényre: nem földi lakó az, egy lenge génius, ki antik öltönyének redői közt lantot tart, s lejtve libben eléje. Imigyen szól szinte szomorúan:

– Ösmersz-e még engem? Múzsa vagyok én is, egy a kilenc közül, a legjátosabb: a Tánc, s jövök a legkomolyabbhoz. Terpszikhoré jön látogatóba hozzád, Uránia! Nem vagyok én idegen, hanem testvéred Apollóban, kinek lantja mellett egykor boldogrégen mindannyian együtt lejtettünk mi a Parnasszuson. Zeusz atyánk parancsához képest együtt zengettük a

³⁸⁰ Művészet, irodalom. Népszava, 1908. 21. p. 6.

mindenség nagy harmóniáját... De vége a szép hellén időknek – meghaltak az olympusi istenek, s mi műzsák elszakadtunk egymástól!

(...)

„Salome még csak nem is bűnös, – hisz nem tudja, mit tesz... Csak szerelmes mosolylyal bámul a Keresztelő levágott fejére. – Vajon milyen lehetett a tánca? Pozitív adat híján itt csak a költői képzelem segíthet rajtunk: egyik legnagyobb és legszebb művésznőnk alakító képzelme, kinél senki jobban vissza nem tudta adni a Salome veszedelmes, öntudatlan báját. Kérjük meg őt, táncolja el nekünk Heródiás lányának a táncát.

(A Salome táncának mozgófényképei.)”

(...)

(Pekár Gyula) – A bőr (részlet)

(Három részben, 114 színesen vetített képpel és 18 mozgófényképpel. Az »Uránia« tudományos színház részére Pekár Gyula úr távollétében és helyett.)

I. RÉSZ.

A bőr fejlődése (Felolvassa a drámai hangú). (Kép: Bruegheltől, a »Fiait felfaló Kronosz.«)

Bőr! Te fontos, nagyjelentőségű anyag! A te hatásod, szereped az emberiség történetében lebegjen a szemünk előtt ez estén. (Zene.)

Már a régi görögöknél találjuk a bőrt. A monda szerint Kronosz, midőn fiait felfalta, azokat szőröstül-bőröstül falta fel. Íme. A mitológiában (Kép: Mitológia.) számos, érdekes példáját találjuk az állatbőrök viselésének. (Kép: Páris és a három istennő, Margittaytól.) A délceg Páris valószínűleg tigrisbőr átvevőt viselt, midőn a három istennő vitáját egy aranyalmával intezte el! Ó, gyönyörű görög hitrege! Ó, napsugaras Hellász! (Kép: a római Colosszeum.) Akkor még boldogok voltak az emberek... Szerelem és bor, dal és szerelem aranyfüzére kötötte össze az ifjú emberiséget... S bőrtömlőkből itták a mámorító thamosi bort rózsakoszorús lakomáikon...

(Mozgófénykép: Lucullus ebédje a »Pityókás Augusti császár« című tréfás bohózatból. Zene: Wagner: Feuerzauber.)

(...)

A civilizáció, a fejlődés, a technika csodáinak korában, teljes fejlettségében, óriási jelentőségű iparként láttuk magunk előtt a bőrt.

Szédítő gépekkel, óriási gyárakban (Kép: A káposztásmegyeri vízművek.) tisztítják! cserzik, színezik a bőroket, a legkülönbébb célokra! Mindenféle célra! (Kép: Ganz és Társa, vasöntő műhely.) De lássuk, hogyan készül a bőr, míg alkalmassá válik azokra a célokra, melyek szemeink előtt elvonultak.

(Mozgófénykép: I. Szalámitömés a szegedi telepen. Szeletelő- és tömőgépek a belekbe szorítják a vagdalékot. Zene: Berlioz: Flüchtiger Gedanke.)

(...)

A bőr képei

Karinthy „A bőr” című „előadása” a doktori kutatás elejétől fogva foglalkoztatott. Úgy gondoltam ez a tökéletes „urániás szöveg” a kísérletezésre, minták keresésére. A szöveg stílusában, képek válogatásában, a felolvasó számára tele tűzdelt útmutatókkal együtt kész előadás, mely rámutat az Uránia milyenségére, és legfőképpen egy darab szövege mely nem volt még előadva. Kész az előadás, amiben kisarkították a „legurániásabb” részleteket, s ebből a gondolatból kiindulva úgy véltem, hogy ha ezzel a szöveggel ismerkedem meg elsőként akkor más megvilágításból fogom az eredeti Urániás előadásokat nézni, mint ahogy eddig a szakirodalomban tették ezt. Bár ez az állítás téves volt, hiszen a publikációk sokszor hivatkoznak a Karinthy műre.

2017-ben a doktori program első évében elhatároztam, hogy rekonstruálom „A bőr” című előadást. Nem tudtam egészen pontosan, hogyan kezdjek hozzá, és ezért elsőként az előadás képeivel foglalkoztam. A képcímek után készült rajzok vázletszerűek voltak, lényegük az elsődleges asszociáció volt. Ez azt jelentette, hogy a képek címeit elolvasva, az első képzeletemben létrejövő képet rajzoltam le.

A képekből vetítést csináltam, a vetítésből videómű lett. A videóhoz hang kellett ezért, megkértem egy színész ismerősömet, Bognár Zalánt, olvassa fel Karinthy szövegét. Nem adtam neki utasítást, csak a Karinthy által megfogalmazott instrukciókat használta, például: „felolvassa a drámai hangú”.

Sajnos a munka vázletszerű maradt, nem készült el a teljes előadás csak a vázlatokkal elkészített videó³⁸¹, ahol az általam rajzolt pizkozat képek szerepelnek. Lelkesedésem alább hagyott, úgy gondoltam megbuktam a Karinthy „Bőr” rekonstrukciójában.

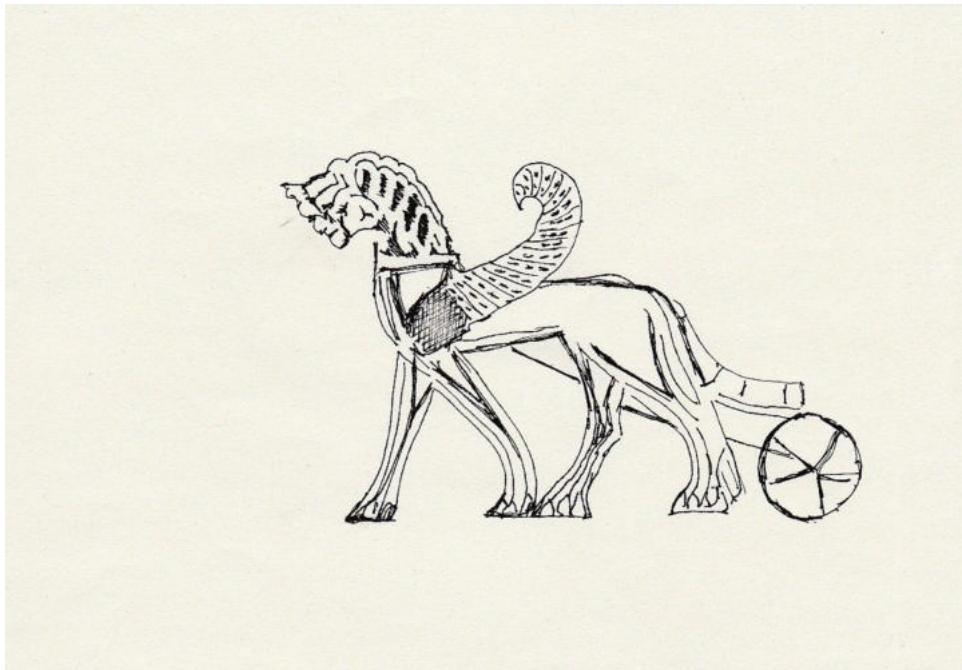

121. kép Mitológia, papír, toll, 2017.

³⁸¹ A bőr című videót kiállítottam 2018-ban az inside express 4. – Legkedvesebb kísérleteim című kiállításon. A videó a kiállítás honlapján megtekinthető. <https://balkon.art/home/inside-express-4/>



122. kép Páris és a három istennő, Margitaytól , papír, toll, 2017.

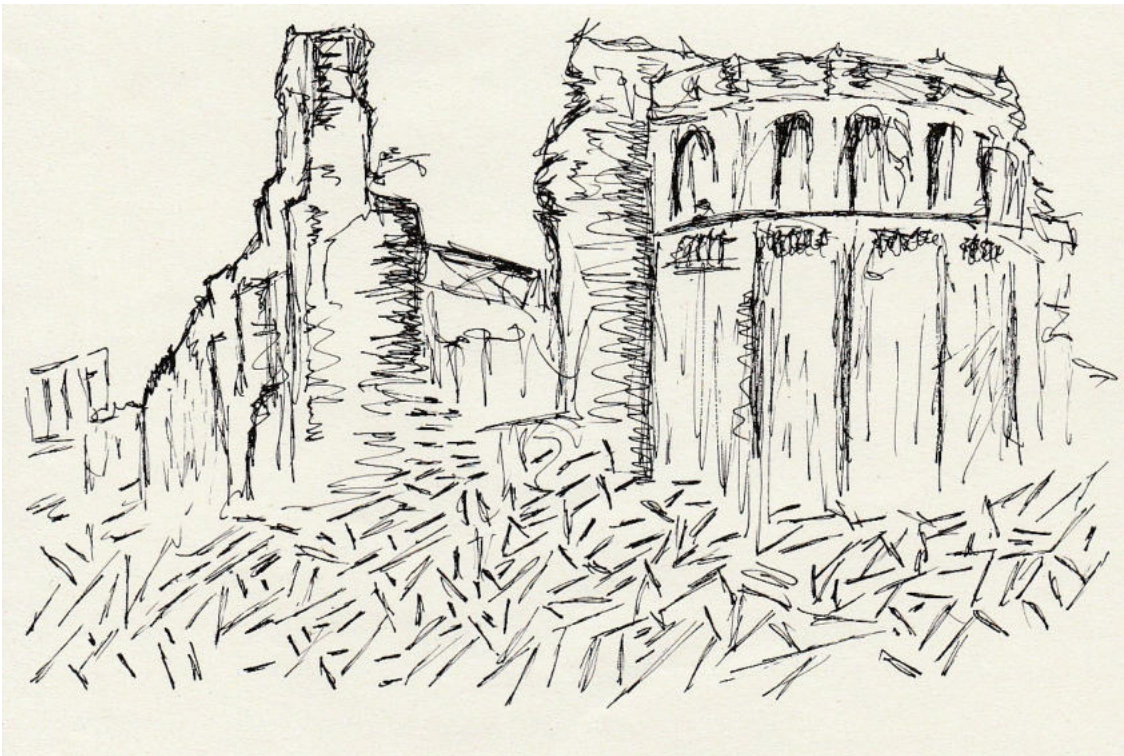

123. kép Messzina a földrengés után, papír, toll, 2017.



124. kép Péter apostol, a „Quo Vadis” című regényből, papír, toll, 2017.



125. kép Egy maori-főnök, papír, toll, 2017.

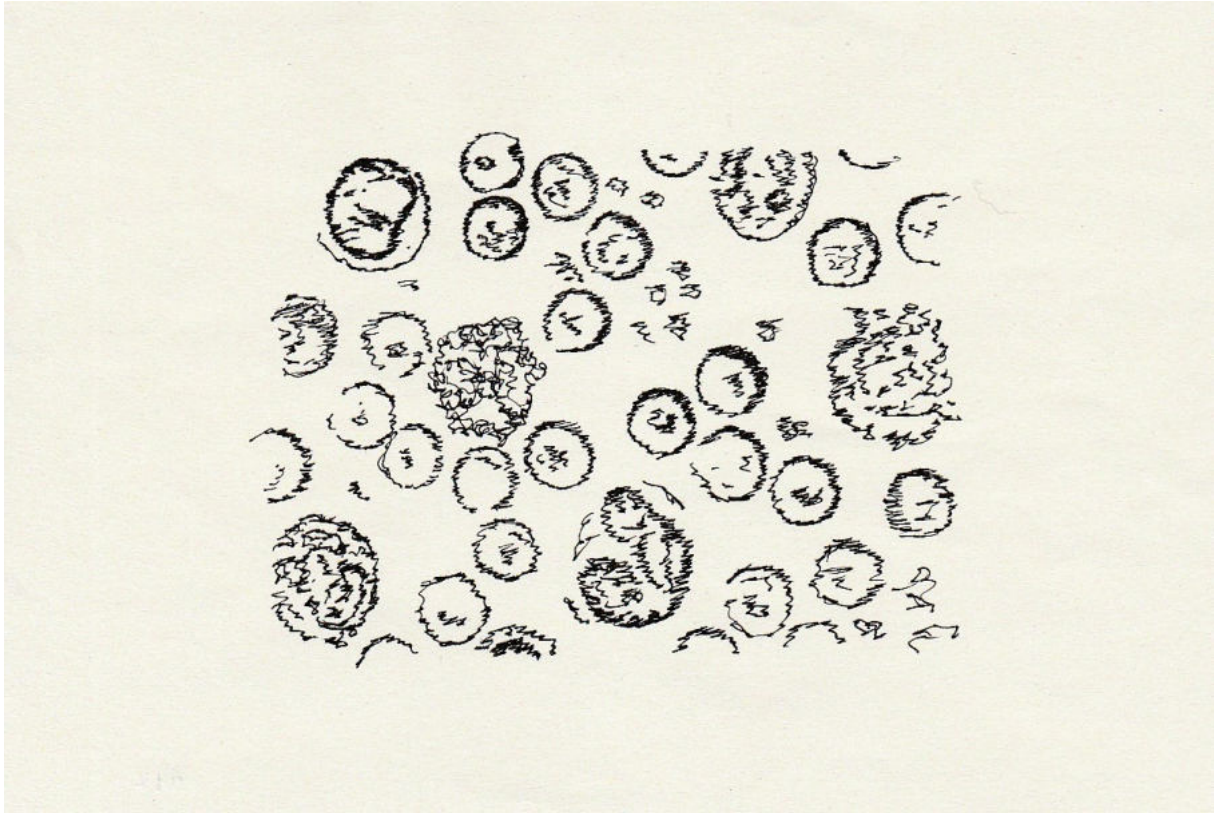

126. kép Vér-preparáció, mikroszkópban, az anatómiai múzeumból 2.b) 2.), papír, toll, 2017.



127. kép Mozgófénykép: Miss Isadora Duncan görög táncai, papír, toll, 2017.

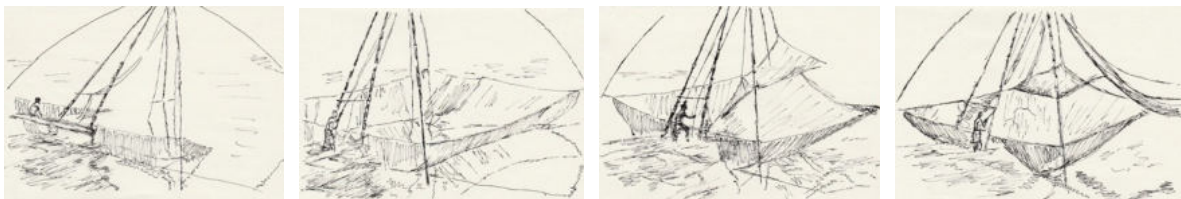

128. kép Mozgófénykép: Halászat duplahálóval, pikkelylevakarás, papír, toll, 2017.



129. kép Mozgófénykép: a spanyol inkvizíció, papír, toll, 2017.

Open AI és a Bőr

Értekezésem közben sorra jelennek meg cikkek arról, hogy a mesterséges intelligenciát, hogyan alkalmazzák egy-egy szöveg megírására, hogyan tanítanak meg neki egy-egy híresebb ember szövegeinek szókészletét, témavilágát, amit aztán a betanított gép felhasználva a tanultakat, megírja kisebb-nagyobb hibával a szöveget. Az OpenAI egy mesterséges intelligenciát kutató laboratórium. 2015-ben alapították, és lényegében csupán öt év kellett ahhoz, hogy 2020-ban bejelentse a cég, hogy egy olyan nyelvi modellt hoztak létre, amit az internetről származó trilliárdnyi szó alapján képeztek ki, képes nyelvi fordításra és összefüggő rögtönzött szövegek létrehozására. Ez a ChatGPT. Sorra jönnek a kísérletezések, mindenki ezer féle lehetőséget talált kérdezni és kipróbálni a géptől, ha nem is tud valamit egyből tanítani lehet őt. Kíváncsi voltam, hogy vajon egy-két egyszerű kérdéssel a ChatGPT, milyen „Karinthy lenne”, azaz vajon tudna-e nekem egy előadást írni Pekár Gyula stílusában.

- **Elsőként azt kértem tőle, hogy írjon Pekár Gyula stílusában egy előadás szöveget amit a tudományos színházban adnak elő:**

Bevezetés

(A színpadon egy hatalmas hátteret láthatunk, melyen egy emberi bőr részlete látható nagyított formában. Az előadás kezdetén Pekár Gyula érkezik a színpadra.)

Pekár Gyula: Jó estét mindenkinek! Üdvözlöm Önöket a tudomány és művészet határán játszó különleges estünkön. Ma a legnagyobb, legváltozatosabb és talán legrejtélyesebb szervünket fogjuk felfedezni – a bőrt. Hogy szól az óhaj, elkezdjük?

- Annak ellenére, hogy a program nem ismeri Pekár Gyulát, és csak azokból a verbális mintákból indul ki, mint „tudományos” „színház” „stílus” stb., ehhez képest, a gép nem egy egzakt tudományos világ felé indul el, hanem annak a perifériájára, a „tudomány és művészet” határterületére. A gép „tudományos” „színház” miatt maradt a teátrális kifejezőmód mellett. Nem mehetünk el szó nélkül a vizualizáció bemutatásáról sem. Anélkül, hogy én erre bármilyen utalást tettem volna, a gép magától színpadi díszlet bemutatásával kezdi az előadást.

Felvonás 1: Az Emberi Bőr Varázsa

(Az előadás kezdetén bemutatásra kerül a bőr szerepe a testünkben, mint a legnagyobb szervünk és elsődleges védelmünk. A színpadon érdekes vizuális effektek segítségével mutatják be a bőr rétegeit és működését.)

Pekár Gyula: A bőrünk nem csupán egy hétköznapi borítás – ez egy komplex világ, melynek mélyén lenyűgöző titkok rejtőznek. Vajon tudátok, hogy a bőrünk folyamatosan megújul, és számtalan apró érzékelővel van felszerelve?

- A díszlet leírásában már érezzük a „tudományos” és „színház” közötti ellentét súlyának megjelenését. Kiemeli, hogy a színpadon vizuális effekteket használnak („színház”), de hozzá teszi, hogy a bőr rétegeit és működését mutatják be ott („tudományos”). Az előadói szöveg stílusában azonban egyáltalán nem érezzük, a tudományos kicsengést, teljesen hétköznapi, könnyen érthető szavakat, mondatokat használ. Nem mond megtanulható, megismerhető új kifejezést

vagy fogalmat. Megismerjük „a bőr komplex világát” de a szövegben nincs részletezve, hiszen még csak egy kezdő, bevezető mondatot kaptunk, ami elindulási alapnak megfelelő, de semmit nem mond igazából, ki az előadó.

Felvonás 2: Bőrünk Története

(A közönség időutazásra indul a bőr történelmébe, megismerve a különböző kultúrák bőrápolási és díszítési szokásait. A színpadon életre kelnek olyan történelmi alakok, akik a bőr használatát különböző módon mutatják be.)

Pekár Gyula: A bőrünk mindig is az emberi kreativitás és művészet kifejeződési formája volt. Az ókori civilizációk bőrruhái és tetoválásai olyan emlékek, melyek időtállóak maradtak és ma is mesélnek nekünk a múltból.

- A díszletet ismét jobban, hangsúlyosabban írta le a gép, mint magát az előadó mondatait. Az előadó bevezető gondolatokat mond, de semmi konkrétumot nem kapunk az előadáshoz. Kijelentéseiben, kliséket használ.

Felvonás 3: A Bőr és Az Érzékek Tánca

(Az előadás ezen részében a közönség átéli a bőr érzékelésének mélységeit. Különböző érzéki tapasztalatokat szimulálnak a nézők számára: hőmérséklet változások, simogatás, kényeztetés és fájdalom.)

Pekár Gyula: A bőrünk nem csupán a külvilágot érzékeli, hanem az érzelmeink és kapcsolataink közvetítésében is kulcsszerepet játszik. Ezen a színpadon keresztül érzékeljük meg a szorosan kötődő érzékek és bőr közötti kapcsolatot.

- A színházi előadás, minden technikáját bevetve, a nézők minden egyes érzékét igyekszik kihasználni. Erre mondanánk, (tévesen), hogy napjaink „interaktív előadása”. A néző nem csak ül és hallgat, hanem részesévé válik a kiállításnak, érzékel.

Zárás

(Az előadás befejeződik, de még egy utolsó gondolatot oszt meg a közönséggel.)

Pekár Gyula: Köszönöm, hogy ma velem tartottak ezen az izgalmas bőrkutatási utazáson. Bízom benne, hogy egy kicsit közelebb kerültünk ehhez a varázslatos és mégis mindennapi szervhez, mely egyszerre véd és kommunikál. Ne felejtsük el: a bőrünk igazán egyedi és megismételhetetlen, ahogyan minden ember is az.

(A közönség vastappsal köszöni meg az előadást, és a színpad sötétedik.)

- A záró beszédben ismét érezni a „tudományos” „színház” közötti ellentmondásos érzést – „bőrkutatási utazáson”. Az előzőekben elolvasott szövegben nem igazán beszélhetünk kutatásról, mégis kiemeli a gép a kutatás kifejezést amit általában a „tudomány” technikájának tekint a társadalom. Érdekes az előadás végén a „színházi hangulat” jellemzése, közönség „vastapsa” és a színpad elsötétítése, ne hogy elfelejtkezzünk, hogy milyen térben kell elhelyezni az előadást.

- **Második neki futásnál, arra gondoltam segíték neki: elküldtem egy kisebb szöveg-részletet Pekár Gyula „Tánczából”**

Az előadás kezdetén egy sötét színpadon csak egyetlen, kissé rejtélyes fényforrás világít. Ebben a homályban jelenik meg Pekár Gyula, akinek felemelő hangja kitölti a teret.

Pekár Gyula: Hölgyeim és uraim, jó estét kívánok mindenkinek ezen a rendkívüli estén. Ezen az éjszakán a "Bőr" témáját járjuk körül, és a rejtett mélységekbe merülünk, hogy felfedezzük, milyen hihetetlen történetek és titkok lapulnak e csodálatos szervünk mögött.

- Anélkül, hogy a gép „ismerné” vagy „tudná”, hogy Pekár jellemző stílusa mennyire színpadias és fennkölt, képes volt létrehozni egy az előzőnél is affektáltabb színpadi mozgást, és mondatokat. Még azt is megjegyzi a gép, hogy milyen hangon szólal meg az előadó: „*felemelő hangja kitölti a teret*”, mint Karinthynál amikor azt olvashatjuk, hogy „*felolvassa a drámai hangú*”

Pekár Gyula lelassítva lépked a színpadon, és a fények lassan erősödnek, felfedve egy óriási, kidolgozott bőrmodellt a háttérben.

Pekár Gyula: Ahogyan elindulunk ezen az úton, hadd kalauzoljalak benneteket a bőr világába, egy olyan rendkívüli térségbe, ahol a láthatatlan, mégis érezhető valóságunk elrejtőzik.

- Az előadás szövege igazából nem értékelhető, hiszen nem mond semmit. Ám az eredeti Pekár szövegben sem éreztük, hogy az előadó, bármi ismeretterjesztésre szolgáló anyagot hozzáadott volna a táncok történetéhez, így megállja a helyét az "utazás", „bőr világa” „érezhető valóságunk elrejtőzik” kijelentések mellett. Lényegében kiderül számunkra, hogy a program felismerte a Pekár féle stílusban található modorosságot, s ezt használta fel, mind a színpadi előadásmód leírásában, mind pedig az előadás szövegében.

(...)

Egy vetítés indul, amely mikroszkopikus mélységbe vezet minket, ahol a bőrsejtek és azok működése láthatóvá válnak.

Pekár Gyula: Figyeljete most ide, miként működnek a bőrsejtek, mint apró mérnökök és művészek. Ők az építészek és a karbantartók egyben, akik állandóan megújuló alkotásukon dolgoznak.

Pekár Gyula egy hatalmas mikroszkópot húz elő, és a közönség közvetlenül nézheti meg a bőrsejtek világát.

Pekár Gyula: Ám a bőrünk nem csupán egy száraz tudományos értekezés témája. Itt vannak érzékeink, amelyek megtapasztalnak egy gyengéd érintést vagy a szeptet simogatását. A bőrünk a kifejezésünk része, ahol a szavak helyett a simogatás és az ölelés szól.

- a gépnek az előadás ebben a részében sikerült a "legurániásabbnak” lennie. Mind az vizualizáció „*egy vetítés indul, amely mikroszkopikus mélységbe vezet minket*”, mintha hű párja lenne a „*Salome táncának mozgófényképei*” illetve a

Karinthy szövegében található „*Vér-preparáció, mikroszkópban, az anatómiai múzeumból 2.b) 2.)*”. Mondhatnánk, hogy a gép a vetítést, kontextualizálta a bőr témakörében, úgy, hogy megmaradjon a színpadias attitűd.

„*Bőrsejtek, mint apró mérnökök és művészek*” az AI teljesen átvette a stílust, jelzős szerkezeteket használ, hasonlatok alkalmaz. Úgy beszél akár az eredeti Pekár. A szövegben találunk hasonló mondatokat „*nem földi lakó az egy lenge géniusz*”.

„*Bőrünk nem csupán egy száraz tudományos értekezés témája*” – tudományos színházban vagyunk, egy előadás keretében, de mint Pekár stílusából „*megtanulva*” – az előadó kijelenti, hogy az amiről beszélni akar sokkal több, érzékibb, művészebb mint, hogy egyszerű tudományos szempontból való közéletése legyen a témának.

A színpad közepén egy érzéki környezet jelenik meg, virágokkal, kifutókkal és gyengéd zenehangokkal.

Pekár Gyula: Érezd a bőrödön a pillanat varázsát! Ahogyan a különböző anyagok, hőmérsékletek és érzetek érintik, egy koreográfia születik, ami magában rejt az élet örömet és a kapcsolódás értékét.

Az előadás lassan a végéhez közeledik, a színpadon egy hatalmas, átlátszó vászon kerül el, amin bőrrel kapcsolatos szavak és érzetek vetítődnek ki.

Pekár Gyula: Ezen a csodálatos bőr-kalandozáson keresztül talán egy kicsit közelebb kerültünk a testünk és a lelkünk közötti kötelék megértéséhez. Mert higgyétek el, a bőrünk valóban a történetünk és az életünk hordozója.

Pekár Gyula szavai egy csendes pillanattal zárulnak, majd vastaps és csodálatos hangulatba hajló zene zárja az előadást.

- Ahogy az előadás a vége felé közeledik, a színpadi vizualizációjában egyre jobban a színdarabok „katarziszt” próbálja szimulálni. Az érzéki tulajdonságokat hangsúlyozza, meg sem próbálkozik az ismeretterjesztéssel, az érzékelés és gyönyör megtapasztalására fekteti a hangsúlyt.

„*Mert higgyétek el, a bőrünk valóban a történetünk és az életünk hordozója.*” Az utóbbi mondat, jó példa, arra, hogy a kijelentéseiben azonosul a mintával, közhelyekben beszél.

Még az utolsó jelentben is érezzük, hogy a gép mennyire megértette, hogy fokoznia kell, hatásosabban kell az előadást befejeznie.

A gép által, az első színpadi zárásnál, emlékszünk, hogy az AI éreztetni kívánja a színházi hangulatot: „*A közönség vastapssal köszöni meg az előadást, és a színpad sötétedik.*” A jelen előadásnál, nem csak színházi hangulat tulajdonságaira látunk példát mindennek felfokozott, túlzó léghőmérséklet bemutatására, mesterkéltségre, erőltetett vonásaira.

Végeredményben a ChatGPT kiállta a próbát, bár nem lett Karinthy Frigyes. Az AI képes volt a modoros szavakat, mondatokat applikálni az előadásába, ami által úgy érezzük, hogy megtalálta a Pekári stílust. A gép verbális mintákat használ és azokat alkalmazza. Képes volt behelyezkedni a környezetbe, mindkét kérésem esetében éreztette velem, hogy színhá-

zi környezetben vagyok, ez nem egy egyetemi előadás, ezért olyan képeket és vizualizációkat írt le a környezetről? melyek a színház jellemzői. Igazából az AI megcsinálta a feladatát, mert nem kértem, hogy Pekár szövegének karikatúráját írja meg, hanem hogy ismerje fel azt a kifejezőmódot és előadásmódot, amit Pekár használt, s ezt tulajdonképpen kivitelezte. Igazából első gondolatom, hogy megnézzem, a ChatGPT milyen Karinthy lenne, téves állítás, felelőtlen gondolat, mivel igazából nem azokat a kéréseket és kondíciókat adtam meg a gépnek. amit valóban szerettem volna látni. Tanulsága a kísérletnek, hogy mielőtt a mesterséges intelligenciát bármire megtanítanánk, magunk számára kell pontosan megfogalmazni, hogy mit szeretnénk eredményként kapni. Az AI nem gondolkodik, hanem tanul, az alapján tanul, amit mi betanítunk neki, azokat a mintákat használja újra, újabb módon.

DALL-E és a Bőr

Az OpenAI másik nagyobb projektje a DALL-E. A DALL-E egy mély-tanulás „deep learning” alapú generatív modell, amit a képek és illusztrációk létrehozására fejlesztettek ki. A DALL-E alapja egy „neural network”, amelyben az input vagyis a bemenet egy szöveges leírás, például "kék bajuszú narancssárga esernyő". A modellnek az a feladata, hogy olyan képeket hozzon létre, amelyek megfelelnek ennek a leírásnak. Az architektúra magában foglal konvolúciós (convolutional) és dekonvolúciós (deconvolutional) rétegeket is, hogy megfelelően kezelje a képi adatokat.

A modell generálása a tanítás során történik. Az OpenAI hatalmas adatbázist használt a képek és a hozzájuk tartozó leírások párosításával, hogy a DALL-E megtanulja az összefüggéseket a szavak és a képek között. A modell ezen adatok alapján képes arra, hogy új, kreatív képeket hozzon létre a kapott szöveges leírások alapján.

Fontos megjegyezni, hogy a DALL-E sem csak úgy "érti" a képeket vagy a leírásokat, mint az emberek. A modell statisztikai összefüggéseket tanul a bemeneti adatok között, és képes új mintákat generálni azok alapján. Nem rendelkezik valódi tudattal vagy értelemmel.

A DALL-E egy izgalmas példa arra, hogy hogyan lehet „deep learninget” mély tanulási technikákat alkalmazni a kreatív tartalom létrehozásában.³⁸²

Természetesen sok hasonló ingyenes szoftvert találunk, mint amire már rámutattam a színezést illetően. Azért maradtam a DALL-E projekt mellett, mert kíváncsi voltam arra, hogy milyen magas szinten képes a szöveg megértésre, mert a projekt leírásában úgy hirdeti, hogy sok más ingyenes szoftverrel ellentétben, képes fogalmak, attribútumok és stílusok keverésére is.

A kísérlet során ismét, a Bőr című előadáshoz nyúlok. A Karinthy által megadott, képek és mozgóképek nem létező kópiák, egy kreatív elme, író, művész által alkotott képek, képleírások, melyek szorosan követik az adott kor kulturális kontextusát, illetve a szöveggörnyezetet, amivel szorosan összefüggnek a képek. Ha jobban belegondolunk az általam, mint vizuális alkotóként elképzelt „asszociációs játék”, a Karinthy által megadott képek címei alapján, úgy hogy nem veszem figyelembe, a szöveggörnyezetet, egy butított verziója a „Bőr” képeinek, hiszen Karinthy tudatosan használta ezeket a képcímeket a szöveggörnyezetben.

A DALL-E-val való kísérletezés egészen más, igazából egy kihívás, arra hogy vajon tudok-e olyan leírást adni a modellnek amivel pontosan elérhetek egy „általam elképzelt” eredményt, vagy vajon nálam jóval kreatívabb megoldásra jut, ami sokkal jobban illeszkedik a szöveghez. A szöveg esetében is láttuk, hogy amit mi stílusnak gondolunk igazából verbális minták, amiknek gyakori használatával éri el a stílushoz hasonló eredményeket. Ugyan erre

³⁸² DALL-E2 egy olyan mesterséges intelligencia modell, amely természetes nyelvű leírás alapján képes valóság-hű képeket és művészeti alkotásokat létrehozni <https://openai.com/dall-e-2>

vagyok kíváncsi a DALL-E képei esetében, mivel művészi stílusról nem beszélhetünk egy mesterséges intelligencia gépi „gondolkozásában”, de szöveg által meghatározott stílus mintákról már igen. Lássuk a program mennyire gyorsan tanul, s én milyen gyorsan tanulom meg a program tanításának használatát.

(Nem fogom az összes próbálkozást bemutatni. Három kísérletet prezentálok. A gép használata során többféleképpen próbálkoztam a leírások megadásával, és nagyon sok mintát kaptam. Olyanokat mutatok be a dolgozatban, amiket érdemes kiemelni, a program és az ötlet árnyaltabb kidolgozása miatt.)

1. Kép: Bruegheltől, a »Fiait felfaló Kronosz.«

Rögtön az első probléma, amivel szembesülünk, hogy míg a ChatGPT képes magyar szövegeket létrehozni, addig a DALL-E még csak angolul működik, mely így jobban megnehezíti a képek címeinek, leírásnak kezelését.

2023 márciusában próbáltam ki először a DALL-E-t Karinthy képeinek vizualizációjára. Az első kép témája „Fiait felfaló Kronosz” ekkor még ütközött a DALL-E tartalommal kapcsolatos elveivel. Így márciusban még nem tudtam képet társítani ehhez.

- egyetlen megoldással sem sikerült mintát kapnom – itt az „eat” (enni) kifejezéssel próbálkoztam; volt kísérlet a „devouring” (felfal) szóval is stb. Mindig ugyan azt az eredményt kaptam „content policy”

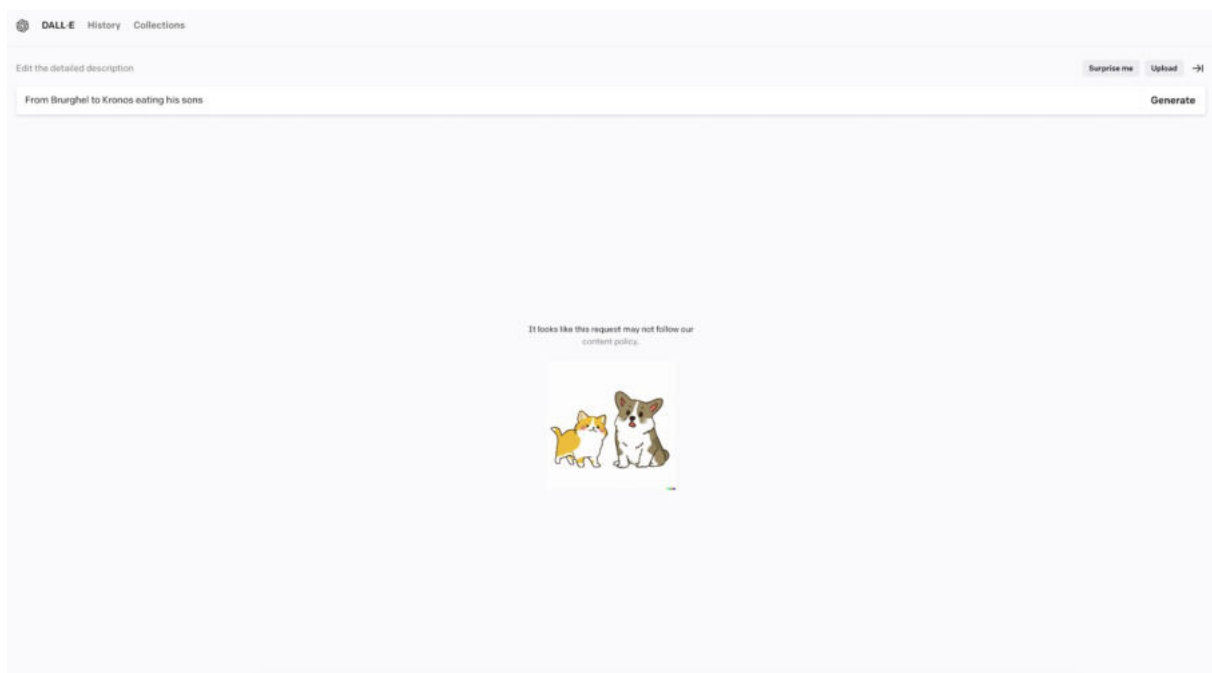

- Ezért volt érdekes, hogy kb. 5 hónap elteltével, semmilyen problémába nem ütközött a leírás mind az előző példában használt „eating” vagy „devouring” kifejezésekkel egyből működött a program.

Chronos devouring his sons by Bruegel – 2023. augusztus 20.

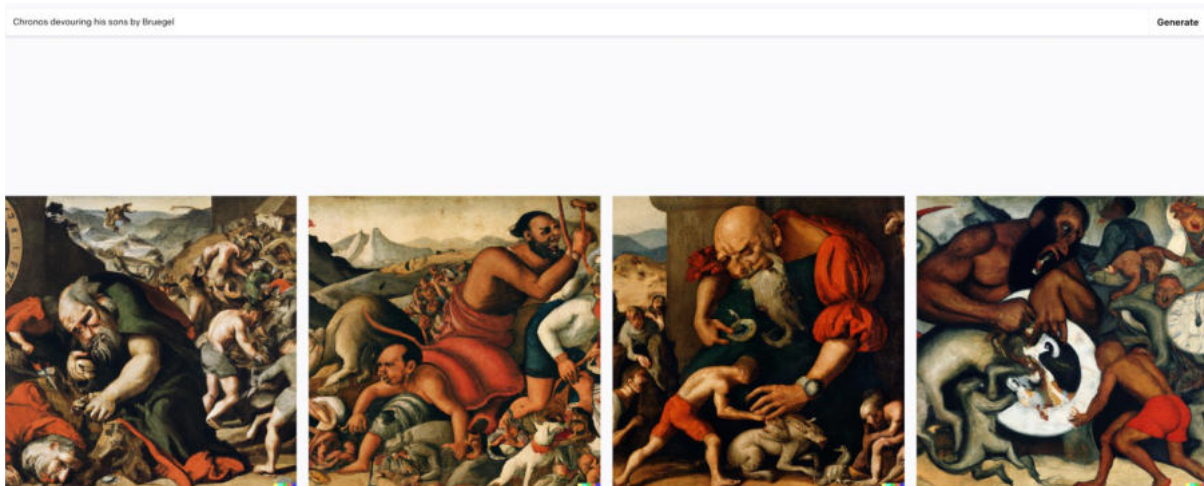

Chronos eating his sons by Bruegel – – 2023. augusztus 20.

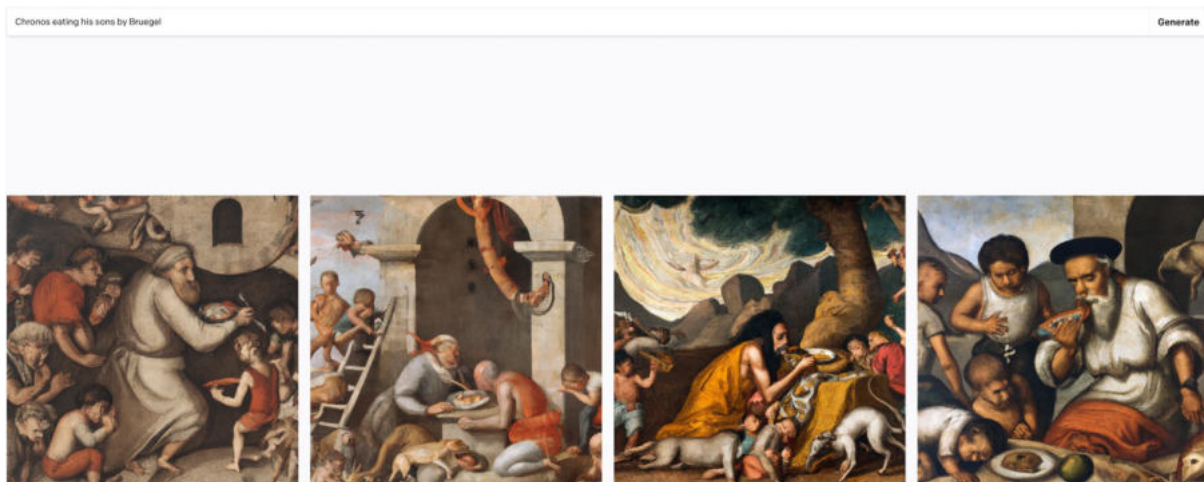

- A „Falás” szó használatánál a kapott eredmények nem ábrázolják magát a fiúk felfalásának jelenetét, de érzékelteti az alakok mozdulataiban az „aktust”. Érdekesek a méretarányok, Kronoszt sokkal nagyobb darabnak jelentőségesebbnek mutatja, míg a többi szereplőt „fiai” szintén felnőtt emberként ábrázolja azonban sokkal kisebb méreteken „festi meg”.
- „Evés, enni” kifejezésre, igazából családi vacsora eredményét látjuk, ahol az alakok legtöbb esetben „egy tányérból” esznek.
- Lényegében minden eredményben hasonló színekkel dolgozott a gép, nem feltétlenül Brueghel összes képének színvilágát adta vissza, de van olyan festménye, amivel lehet azonosítani a színeket, de az alakok sokaságával és egy-egy eredmény háttérben lévő kicsi szereplők „aprólékos” bemutatásával, érezhető, hogy a „Brueghel” kifejezést tudta párosítani a festő „stílusával” annak bekövetkeztében, hogy valószínűleg az DALL-E adathalmazában több festménye szerepelhet.
- Láthatjuk a „kidolgozottság” hiányát, a DALL-E egyik legnagyobb „hibája”, hogy gyakran elmosódott alakokat, torzított arcokat generál, amik nem élesek

és nem jól definiálhatóak. Ez sokszor rontja a kép esztétikai értékét és a kép érthetőségét

Kíváncsiságból tovább mentem a Karinthy szövegben, megnéztem mit csinál a program, ha egy egész hosszú bekezdést adok neki a leírásban, ezért lefordítottam „Fiait felfaló Kronosz” kép szöveggörnyezetét, úgy hagytam a leírást, hogy a illusztrált kép is zárójelben megmaradjon.

„A bőr fejlődése. (Kép: Bruegheltől, a „Fiait felfaló Krónosz.”)

Bőr! Te fontos, nagyjelentőségű anyag! A te hatásod, szereped az emberiség történetében lebegjen a szemünk előtt ez estén. Már a régi görögöknél találjuk a bőrt. A monda szerint Krónosz, midőn fiait felfalta, azokat szőröstül-bőröstül falta fel”

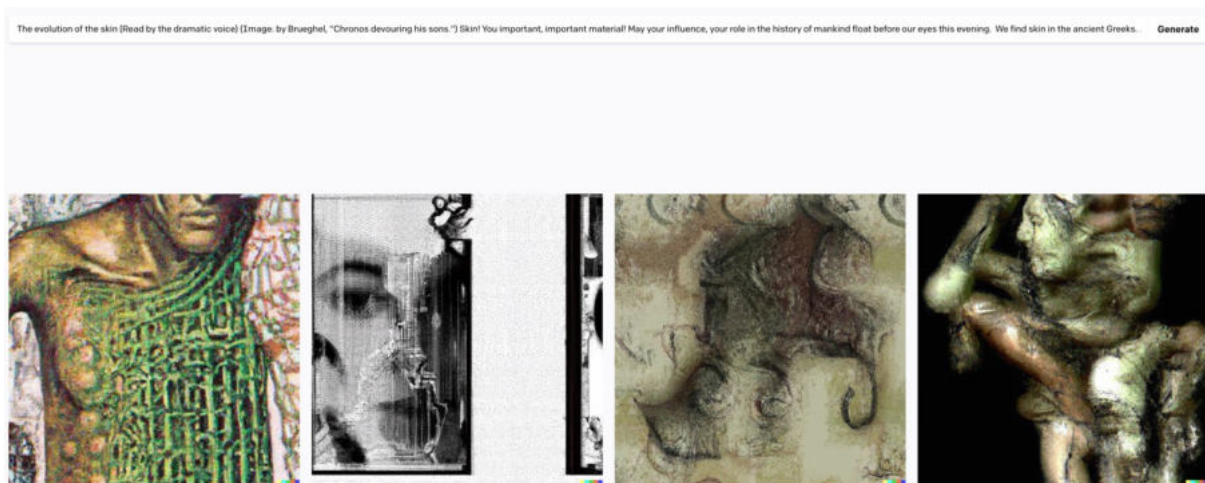

- A „bőr” mint szövet-anyag mutatkozik az első képen.
- A kapott eredményben, mindegyikén érezzük „bőr” anyagi, materiális hatását.
- A második kép esetében a fotón megjelenő törésminta következtében, mintha a bőr megtörésére asszociálna gép.
- A harmadik képnél mikroszkopikus képet néznénk a bőrről.
- „A fiait felfaló Kronosz” az utolsó képen érzékelhető talán legjobban, mintha átlátszó bőrben fulladnának meg az alakok
- Egyik kép sem a „nagyjelentőségű” hatalmas bőr királyiságát ábrázolja, amit Karinthy jelenít meg, inkább komor, borús, félelmetes hangulatot tükröz.

2. Kép: Páris és a három istennő, Margittaytól. (Margitay Tihamér (1859-1922) anekdotizáló kedvű, népszerűséget kereső, kedvelt festőművész bizonyos fókig a századforduló körüli piktúra Pekár Gyulája. In. Matúra klasszikusok, Karinthy Frigyes, Így irtok ti, 1994.)

A következő példa esetében szintén a művészettörténeti hivatkozás érdekel a program eredményeiben. A gép a szöveg alapú, tehát verbális minták alapján dolgozik, tehát nem fogja tudni, hogy ki az a számára ismeretlen Margitay Tihamér. Arra számítottam, hogy Párisz-ra lesznek mintaképek, illetve a három istennőre, de arra, hogyan kezeli a Margitay nevet, vagy egyáltalán figyelembe veszi, nem volt elképzelésem.

Paris and the three goddesses by Margitay – 2023. augusztus 20.

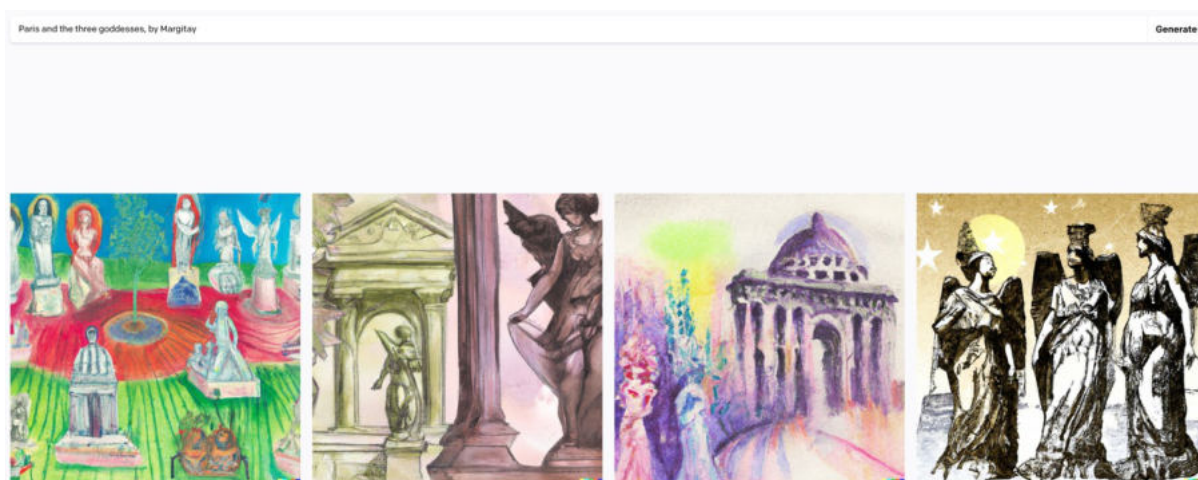

- A négy kapott mintakép mindegyike festmény, rajz, amit valószínűleg azért kezelt így a program mert „valaki által” készült képeket kértem tőle s így úgy vette, hogy valamiféle művészeti irányban szeretnék képeket látni.
- Egy biztos Margitay Tihamér stílusát nem ismeri a generatív modell. Kérdés mennyire ismeri a giccses 19. század végi fotorealista életkép kifejezéseket
- A színek technikák eredménye különböző
- A képek témájában a „görög” kultúra világát „Párisz” herceggel csak az első képen érzékeljük igazán, ahol az alakok mint „görög szobrok” talpazattal vannak ábrázolva
- az Istennők majdnem minden képen szárnyat kaptak, mintha az „goddesses” „isten” kifejezésből rögtön az angyalokkal kapcsolná össze a gép.

„Számos, érdekes példáját találjuk az állatbőrök viselésének. (Kép: Páris és a három istennő, Margittaytól.) A délceg Páris valószínűleg tigrisbőr átvevőt viselt, midőn a három istennő vitáját egy aranyalmával intézte el! Ó, gyönyörű görög hitrege! Ó, napsugaras Hel-lász!”

There are many interesting examples of the wearing of animal skins [Image: Paris and the three goddesses, by Margaret] The tall Paris probably wore a tiger skin cape when he settled the dispute of the three goddesses with a golden apple! O beautiful Greek legend! O sun-l Generate



- Ismét az egész szöveggörnyezetet használtam, hátha sikerül eredményként a görög mitológia, Párisz ítéletének (művészettörténetben igen kedvelt) témáját megkapnom
- Az első képen láthatjuk a három szép nőt „tigrisbőr” ruhában és kosárral ábrázolva.
- A második képen egy alakot láthatunk sok kicsi „almával”(?) körülötte felső test nélküli lábakat. A lábak, figurák elrendezéséből, az alak (torz) arcából, arra is következtethetnénk, hogy itt Párisz herceget ábrázolja a gép.
- Művészettörténeti mintákat találunk a harmadik képen, alma és a nők – inkább „paradicsomi jelenet” mozdulatával összekeverve
- Az utolsó esetében nagyon izgalmasan dolgozta fel a témát. Ismét női láb, mely mintha megkötözve lenne a mellett álló kutya pórázával, mögöttük a piros alma, amiből valami furcsa élőlény szívóka szerű csőrrel „táplálkozik”.

3. Kép: Mozgófénykép: Miss Isadora Duncan görög táncai, színes.

Moving image of Miss Isadora Duncan's Greek dances, colour.

Generate



- Az utolsó példában, szintén egy érdekes megoldást kaptam eredményül. A képek azért érdekesek, mert mindegyik megoldás valamilyen festészeti, grafikai alkotást idézett elő.

- A megadott leírásban „mozgófénykép” szerepel, amit én a „Moving image” szóval helyettesítettem angolul, arra számítva, hogy valamilyen videó felvétel egy jelenetét kapom eredményül
- Nem kaptam mozgófényképet, de táncot és mozgást bemutató képeket igen, a szereplők talán még hasonlítanak is Isadora Dunca-re – bár ezeken a képeken nagyon sok az elmosódott, torz arc.
- Megint egy érdekesség. Ha a gép szöveghasználatát alaposabban megvizsgáljuk megérthetjük a táncos duplikált eredményét. Isadora Duncan táncai – többes számban – a többes számot értelmezte, de azt nem hogy egy személyről van szó akinek több tánca került bemutatásra. S ezért a személyből lett többes szám.

„Soha vissza nem térő, csudaszép ókor! Mélabús szeretettel tekintünk vissza még egyszer a te boldog egedre... mielőtt elbúcsúznánk tőled...

(Mozgófénykép: Miss Isadora Duncan görög táncai, színes. Zene: Debussy, Peleas és Melisande.)”

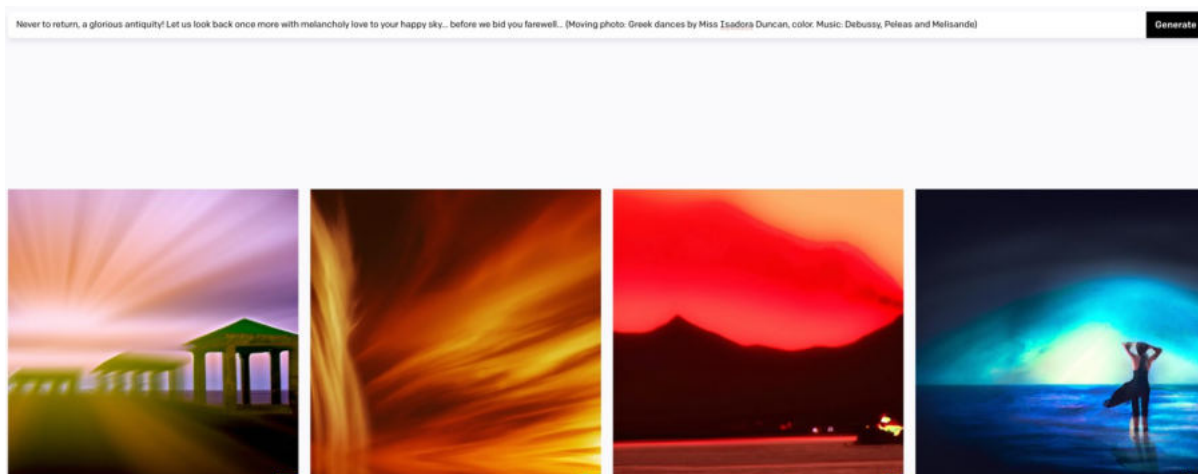

- Újabb kísérlet a teljes szöveggörnyezet és leírás használatára.
- a kapott eredményekben az „ég” és annak különböző színei a dominánsak melyek egy-egy hangulatot tükröznek
- Isadora Duncan táncai eltűntek a képekről, egy képen szerepel egy női alak, aki mint búcsút int – ezzel jelezve, hogy a program megértette „mielőtt elbúcsúznánk tőled” kifejezést
- Az első kép utal az ókorra, a többi képen ennek nyoma sincs
- „Búcsúzás”, „melankólia”, „boldog” különböző hangulatok mind megjelennek a képeken, hogy a felhasználó kiválaszthassa a neki legmegfelelőbbet
- Az, hogy Debussy zenéje megjelenik-e a képeken nem tudom megállapítani. Feltételezhetem, hogy a „mozgófénykép” kifejezésre az elmosódott, elhúzott fények, az első, illetve a második képen utalhatnak

Konklúzió – Egy kutatás alakváltozásai

2009-ben graduális tanulmányaim (MKE, Intermédia) első évében az egyik kurzuson a házi feladat témája a következő volt: „*Adj magadnak feladatot!*”. Egy ideig tartó gondolkozás után, azt a feladatot adtam magamnak, hogy megkérem évfolyamtársaimat, művésztársaimat, írják le nekem egy-egy alkotásukat, és én leírás alapján rajzolom le vagy valósítom meg ezeket a műveket. Emlékszem, nagyon odavoltam ezért a feladatért, mert mindig érdekelt a szöveg alapján elképzelt kép és az elképzelt kép megvalósításának folyamata. Az alkotói folyamat nem tartott, csupán másfél évig, mivel gyengének éreztem az elképzelt képhez képest általam létrehozható megvalósítást.

Nem gondoltam volna, hogy egyszer majd visszaköszön ugyanez a gyakorlat. Nem csupán a Karinthy mű esetében, történik újra velem, hogy a (kép címeinek) leírásából, képet alkotok, hanem igazából doktori kutatásom alatt mindvégig eszemben járt a fiatalkori „feladat.” Mert mit is csináltam én ebben a kutatásban: kritikákat, beszámolókat, leírásokat olvastam, miközben képzeletemben megelevenedett előttem az Uránia. A sok publikáció, a rengeteg korabeli sajtó anyag leírásának eredményeként, előadások százait tudom elképzelni, s egy hajszál választ el a megvalósítástól. De mi is az, amit e dolgozatban valójában csináltam?

Képeket hoztam létre, melyek két különböző megközelítést képviselnek a művészetben. Tulajdonképpen dolgozatomban az Uránia képeit alkottam meg. Ezek a képek, az ekphrasis és a mesterséges intelligencia által létrehozott két különböző szemlélet összevetésén alapulnak.

Az ekphrasis jól ismert technika. Irodalmi fogalom vagy gyakorlat, amely egy művészeti alkotás, például egy festmény, szobor, épület vagy más vizuális műalkotás leírását jelenti szóban és írásban. Az ekphrasis során az alkotást leíró szavakat használják arra, hogy az olvasó vagy hallgató érzékletesen megértse és megelevenedjen előtte a műalkotás. Az ekphrasis célja, hogy átadja az alkotás látványát, hangulatát, részleteit jelentőségét azoknak, akik nem látták még az eredeti művet.

Az ekphrasis [ἐκφρασις] szó görög eredetű és jelentése, „részletes leírás”, mely tudományos szakszó is, s ma is része az ógörög szókincsnek. Az ókori görög és római irodalomban gyakran használták az ekphrasis-t, hogy költők és írók közönségük elé varázsolják azokat az alkotásokat, amikről írnak. Ezek a leírások gyakran sok részletet tartalmaztak az alkotások formájáról, színeiről, szimbolikus jelentésükről és a velük kapcsolatos érzelmekről, s gyakran olyan alkotásokról, melyek fizikai valójukban nem léteztek, pl. Akhilleusz pajzsa Héphaisztosztól (Homérosz: Íliász, XIX. ének)

Az ekphrasis az irodalom és a vizuális művészet közötti kapcsolatokat erősítheti, segítve az olvasókat és hallgatókat abban, hogy egy műalkotás élményét megértve mélyebben megközelítsék és jobban megértsék az alkotást. Az ekphrasis tehát egyfajta átfordítás az irodalmi és vizuális művészetek között, az író, beszélő interpretációja, érzelmei és gondolatai jelennek meg az alkotásról szóló leírásban.

Az általam létrehozott Uránia gyűjtemény és ezen értekezés ezt a célt szolgálta, hogy érzékeltessem a gyűjtemény látogatóival, az értekezés olvasóival, hogy az Uránia képei ott vannak előttünk a számtalan leírásban, kritikában, látjuk őket. Elképzeljük az Ika hajó kiemelését a leírás alapján, látjuk a talyigásokat a Délibábok hazájában, előttünk vannak a Quarnero hullámai, s ezek a képek mind színesen vetítve jelennek meg szemünk előtt.

Azonban a kutatásban itt nem álltam meg. A mesterséges intelligencia által létrehozott, generált képek az informatika, matematika és a mesterséges intelligencia területén jelentenek újítást. Ezek a generatív modellek számítógépes algoritmusokat használnak az adatok elemzésére és mintázataik megtanulására, majd képesek új és hihetetlenül részletgazdag képeket létrehozni a kapott adatok alapján. Az ilyen modellek által létrehozott képek általában a mester-

séges intelligencia „érzéseiből” (statisztikáiból) és a tanult mintázatokból születnek meg, s nem szükségszerűen tükrözik az emberi művészi érzelmeket vagy gondolatokat. Azok a mesterséges intelligencia által létrehozott képek melyek esetében azt mondtam, hogy hangulatot tükröznek, valójában az én interpretációm a látott képekről, és az én általam kimondott szubjektív hangulatok tükröződése.

Míg az ekphrasis az emberi érzékekre és kreativitásra támaszkodik, a mesterséges intelligencia adatokat elemez melyeknek révén képes, új eddig nem látott vizuális tartalmak generálására. A kettő közötti különbség tehát az emberi művészi megértés és reprodukció, valamint a matematika modellezés és technológia alkalmazás között van.

Mégis érdekes abba belegondolni, hogy a mesterséges intelligencia által létrehozott képek legnagyobb hibája épp az, ami egy rossz leírásban is előfordulhat.

Lehet, hogy a modell hiányosságai miatt, vagy az adathalmazban megtalálható rosszul illeszkedett párosítások miatt a gép összefüggéstelen tartalmat generál, azaz téves tartalmat közöl. A generatív modellek hajlamosak lehetnek sztereotípiák reprodukálására. Ha az adathalmazban ilyen tartalmak és példák találhatóak, a modell átveheti és tovább terjesztheti azokat. Egyedi meghatározó stílus vagy tartalom nem szerepel az adathalmazban, nem fog tudni eredeti ötletekkel előállni, a gép nem művész. Ha a leírás nem érthető vagy nem helyesen lett megadva akkor azt eredményezheti, hogy a generált képek nem felelnek meg az elképzelésnek, vagy félreértelmezést produkálnak.

Mivel kísérleteimnek nem volt célja a pontos visszaadás, sőt kifejezetten örültem, ha a program feladatát megnehezítem és a nem a várt eredményeket kapom, ezért ebben a kutatásban a modellek hibái inkább eszközök voltak, mintsem hátráltató tényezők.

Úgy vélem ez a kulcsa a mesterséges intelligenciával való kreatív alkotásnak, ezek a generatív modellek eszközök lehetnek művészek kezében, akik mind kreativitásukat és szakértelmüket felhasználva tudják tovább gondolni, és javítani a generált tartalmat.

Hosszú idő volt mire valóban rájöttem, illetve megfogalmaztam magamnak e kutatás témáját, úgy, hogy igazából egész idő alatt folyamatosan ezen dolgoztam. A doktori program alatt foglalkoztam tudománnyal, ismereterjesztéssel, előadás típusokkal, s próbáltam ezekben megtalálni a művészetet. Végig kérdéses volt számomra, hol van az Urániában a képzőművészet, hol tudom bemutatni ebben a kutatásban azt ami valóban én vagyok. Nem vagyok történész, nem vagyok tudományos szakember, hanem képzőművész. A sok kitérő kutatás ellenére olyan „mentő” tevékenységeket csináltam, mint a gyűjtemény weboldala, mely később meghatározta az egész értekezés témáját. Ez a gyűjtemény nyitotta fel az értelmét ennek a kutatásnak, s ennek a gyűjteménynek a létrehozásával találtam meg a művészetet az Urániában.

Kitérő a mestermunkához

A tudományos színház révén a kutatás kezdeti időszakában arra gondoltam, hogy ez a doktori jó példa lesz a művészet és tudomány összekapcsolására. Azonban ahogy egyre jobban megismertem az Urániát, s láttam, hogy ez nem a tudományról szól, úgy a tervem egyre jobban elsikkadt az alkotói tevékenységemből. Ha végig elemeznénk a doktori alatt elkészült műveimet, látnánk változásokat, a kísérletek sokaságát és variációit, amik tudományos leírások elemzésétől az önvizsgálaton át a társadalmi kritikáig nyúlik.

A mestermunkám címe: *Győztesek vagy vesztesek – „A demokrácia minimuma”*, videó-installáció, 2022.

A mestermű két-két vetített videó, melyek egy-egy fehér kartonból hajtogatott, üres felületre vetülnek. Az egyik hajtott felületen vetített videók címe a „Győztesek”, a másik vásznon látható videók címe „Vesztesek”. Mindkét hajtogatott vászon két oldalról van vetítve. A vetítések projektor mapping technika segítségével lettek beállítva, hogy ne térjen ki a videó

a vászon egyik oldaláról sem. A vizuális látványt a lentikuláris printek ihlették, azonban itt nem álló, hanem mozgóképet vetítünk a felületre.

A videókon a választások estjén elhangzott eredeti nyelvű beszédek szerkesztett, vágott verziója látható. A jelöltek („győztesek” és „vesztesek”) azon reflexiói, arckifejezései és gesztusai, amit a választás estjén vagy hajnalán az eredmények után mutatnak a tömegnek. A kiválogatott országok jelöltjei (*Magyarország, Németország, Portugália, Franciaország, Csehország, Szlovénia*) két különböző, de egymást követő választások estjén elhangzott, szerkesztett felvételei láthatók. Mind a 'Vesztesek', mind a 'Győztesek' videóban a beszédek tartalmi részét kivágtam, a jelöltek nem mondanak semmit, mégis tapsot kapnak. A levegővételek, tapsok alatti várakozásoknak, szüneteknek köszönhetően, az egész olyan lesz, mint egy szónoklat, melyet el akar kezdeni a szónok, azonban soha nem fogja befejezni azt.

Az Uránia Tudományos Színház kutatása során világosan láthatóvá vált, hogy munkám középpontjában az Uránia előadásai és az előadás műfaja áll. Doktori kutatásom keretében a tudományos előadás műfaját nem csak elméleti síkon vizsgáltam, hanem gyakorlati megközelítéssel is. Egyszerűen fogalmazva, saját "tudományos előadásokat" tartottam a Csodák Palotájában (CsopArt, 2018). Bár először úgy gondoltam, hogy ez könnyű feladat lesz, hamar rájöttem, hogy bonyolultabb, mint vártam. Az előadások nem érdekelték a közönséget, sőt még jómagam sem kívántam visszaneézni azokat.

A 2020-as év során, a pandémia alatt, újra megvizsgáltam az összes előadás felvételét, és meglepődtem azon, hogy mennyi gesztikuláció és automatikus mozdulat húzódik meg a testbeszédemben. Az előadásokról készült felvételekből kivágtam a szöveges tartalmat, az előadások valódi tartalmát, és kifejezetten a gesztusokra összpontosítottam. Ezeket a gesztusokat elemeztem és kategorizáltam. Ezzel az elemzéssel létrejött a "Trim the Fat" című videóinstallációm 2020-ban.

Úgy döntöttem, ugyanezen gesztikulációk megfigyelésére és elemzésére vállalkozom más személyek esetében is, különösen azoknál, akiknek testbeszédükkel nagy tömegeket kell meggyőzniük. Az Uránia kutatásom ugyanebben az időszakban eljutott egy olyan fázisba, amikor már világos volt számomra, hogy az Uránia előadásainak központi eleme nem csupán a "tudományosság", hanem az aktuális témák, ideológiák, hírek naprakész bemutatásának közvetítése.

Ebből a felismerésből indult a politikusok beszédeinek, mimikájának és gesztusainak elemzése. Az összehasonlítás azonban nem az egyes politikusok között történt, hanem pártok, bizonyos esetben ugyanazon politikus különböző időszakokban elmondott beszédei, gesztusai és mimikája között.

Az összehasonlításhoz egy jól ismert manuális lentikulár kép alkalmazott vizuális illúzióját használtam, azonban a hajtogatott, harmonika-szerű vászon egy-egy oldalára már nem statikus képek, hanem mozgóképek, videók vetülnek. Az egyes oldalakon a videók jól láthatóak és folyamatosan nézhetőek, ugyanakkor a középső részen összemosódnak.

Számos politikus beszédét és gesztusait kívántam elemzés alá vetni. Azonban úgy döntöttem, hogy megkeresem azt a közös szálát, ami összekapcsolja a különböző országok politikai kontextusát. Ezen kutatás során eljutottam a választási eredmények vizsgálatáig, ami sokszor éjszaka vagy akár a hajnalban tartott beszédekig terjedt.

Az installációban szereplő országok a 2021/2022-ben tartott választásaik aktualitásánál fogva kerültek kiválasztásra. A videókat az adott országok közmédiájában lejátszott felvételekből válogattam.

Bibliográfia

Források:

- A „Nagy Alagi” az Urániában. *Pesti hírlap*, 1902. 91. p.7.
- A babona színpadi előadásban. *Ethnografia*, 1907. 5. füzet p. 317 – 318.
- A babona. *Budapesti Hírlap*, 1907. 280. p. 13.
- (sz.) A babona. *Magyarország*, 1907. 281. p. 13.
- (-kai.) A babona. *Pesti Hírlap*, 1907. 280. p. 9-10.
- A Balaton. *Magyar Nemzet*, 1903. 291. p. 11.
- (S-s.) A Balaton. *Pesti Hírlap*, 1903. 334. p. 10.
- A beteg gyermek. Bókay János felolvasása. *Pesti Napló*, 1913. 36. p. 11-12.
- S-s. A budapesti élet, *Pesti Hírlap*, 1902. 141. p. 8.
- A Budapesti Katholikus Kör. *Alkotmány*, 1901. 99. p. 8.
- A cseppfolyós levegő. *Pesti Hírlap*, 1914. 120. p.12.
- A délibábok hazája. *Magyar Nemzet*. 1902. 196. p. 6-7.
- (S-s.)A délibábok hazája. *Pesti Hírlap*, 1902. 225. p. 6.
- A dobsinai jégbarlang az Urániában, *Magyar Nemzet*, 1899. 318. p. 6.
- A felhők az Urániában. *Pesti Hírlap*, 1900. 94. p. 5.
- A feministák irodalmi estje. *Pesti Napló*, 1910. 300. p. 16.
- (y-l.) A francia forradalom. *Népszava*, 1909. 30. p. 5.
- A fürdők országa, *Budapesti Hírlap*, 1911. 118. p. 15.
- A hadsereg az Urániában. *Pesti Hírlap*, 1901. 334. p. 7.
- A hiúság vására. *Világ*, 1915. 61. p. 11.
- A jövő háborúja. *Az Ujság*, 1909. 110. p.13.
- A jövő hét az Urániában, *Budapesti Hírlap*, 1900. 117. p. 11.
- A m. kir. operaházban. *Magyarország – Reggeli Magyarország*, 1897. 68. p. 8-9.
- A magyar fürdők az Urániában, *Budapesti Hírlap*, 1900. 140. p. 7.
- A mi fürdőink, *Magyarország*, 1900. 122. p. 9.
- ml. A modern asszony. *Alkotmány*, 1904. 3. p. 9.
- sz. A modern asszony. *Budapesti Hírlap*, 1904. 3. p. 14.
- S-s. A modern asszony. *Pesti Hírlap*, 1904. 3. p. 7.
- A mozgófénykép. *Uránia Népszerű Tudományos folyóirat*, 1909. 1. p. 39-43.
- A német–francia háború. *Az Ujság*, 1915. 27. p. 13.
- S-s. A női szépség története. *Pesti Hírlap*, 1900. 136. p. 7.
- A női szépség története. *Magyarország*, 1900. 136. p. 9.

A párisi asszony. *Budapesti Napló*, 1904. 310. p. 9.

– ni. A párisi asszony. *Pesti Napló*, 1904. 310. p. 12-13.

(-kai.) A párizsi asszony. *Pesti Hírlap*, 1904. 310. p. 7-8.

A Quarnero vizein. *Budapesti Napló*, 1903. 20. p. 9.

A Quarneró vizein. *Magyar Nemzet*, 1903. 18. p. 9.

S-s. A Quarnero-vizein. *Pesti Hírlap*, 1903. 20. p. 7.

A Rudolf-szobor. *Uránia Népszerű Tudományos folyóirat*, 1908. 9. p. 445.

A tűz. *Magyar Nemzet*, 1901. 73. p. 6-7.

A világháború krónikája. *Budapesti Hírlap*, 1914. 265. p. 11.

A villamos szikra. *Magyar Nemzet*, 1901. 83. p. 10.

A villamos szikra. *Pesti Hírlap*, 1901. 83. p. 7.

A vízcsepp lakói. *Pesti Hírlap*, 1901. 76. p. 11.

Apró színház. *Magyar Ujság*, 1898. 188. p. 4-5.

(s. b.) Arany-est az Urániában. *Magyar Nemzet*, 1902. 20. p. 8.

Az „Ika” katasztrófája, *Pesti Hírlap*, 1900. 315. p. 14.

Az „Uránia” magyar tudományos színház tíz évi működéséről. – Molnár Viktor elnöki jelentése az Uránia-színház r.t. 1909. évi november 4-én tartott közgyűlésén. *Uránia Népszerű Tudományos folyóirat*, 1909. 11. p. 437-440.

Az állatok világa. *Pesti Hírlap*, 1902. 48. p. 7-8.

Az augusztus 19-iki napfogyatkozás. *Képes folyóirat. A vasárnapi Ujság füzetekben*. 1887. 2. kötet p. 225-228.

Az ellenséges ország felett. *Pesti Hírlap*, 1915. 142. p. 14.

Az olasz háború. *Kecskeméti Napló*, 1915. 215. p. 3.

Az olimpiász az Urániában. *Népszava*, 1912. 217. p. 7.

Az országút. *Világ*, 1913. 285. p. 14.

Az új asszonyok. *Szeged és Vidéke*, 1908. 210. p. 7.

Az Uránia-Egyesület vidéki akciója. *Az Országos Középiskolai Tanáregyesület közlönye*, 1903. 22. p. 471.

Az Uránia a női méltóság ellen. *Alkotmány*, 1900. 118. p. 6.

Az Uránia közgyűlése – Új igazgatóság. *Pesti Hírlap*, 1916. 283. p. 10.

Az Uránia színház megnyitása. *Magyar Nemzet*, 1899. 299. p. 8

Az Uránia színház. *Az Ujság*, 1904. 3. p. 11.

Az Uránia színház. *Magyar Ujság*, 1899. 160. p. 3.

Az Uránia Színház... *Budapesti Hírlap*, 1913. 218. p. 13.

Az Uránia Tudományos Színház (képpel). *Vasárnapi Ujság*, 1899. 48. p. 802.

Az Uránia új darabja. *Pesti Hírlap*, 1900. 90. p. 4

Az Uránia újdonsága, *Budapesti Napló*, 1903. 8. p. 9.

Az Uránia-egyesület közgyűlése, *Budapesti Hírlap*, 1902. 81. p.10.

(Gy.) Az utca bűnei és erényei. *Népszava*, 1913. 19. p. 9.

Az utca bűnei és erényei. *Pesti Napló*, 1913. 18. p. 15.

Az utca bűnei és erényei. *Pesti Napló*, 1913. 19. p. 14.

(M-n.) Bácskaiak. *Népszava*, 1905. 246. p. 5.

Balaton. *Magyarország*, 1903. 293. p. 14.

Bemutató az Urániában. *Budapest*, 1911. 257. p.13.

Berlini élet, *Magyarország*, 1903. 241. p. 12.

Ciklusos előadások az Urániában. *Pesti Hírlap*, 1901. 67. p. 8.

Csáky Albinné. *A nőkérdés*. A Mária Dorothea Egylet tíz éves fennállásának ünnepére, Budapest, 1895. Elektronikus úton elérhető: http://mtda.hu/csaky_albinne.html (Ellenőrizve: 2023. 08.23.)

Csonka hősök a filmen. *Pesti Hírlap*, 1915. 298. p.10.

(n. h.) Drámák a világűrben.... Csendes beszélgetés a csillagos égbolt csodáiról és a jelenségek titokzatos összefüggéséről Kövesligethy Radó egyetemi tanárral, aki nyugalomba vonul. *Magyar Hírlap*, 1933. 35. p. 9-10.

Egy kis csúfolódás a művészekről. *Magyarország*, 1900. 130. p.13

Érdekes előadások az Urániában. *Magyarország*, 1909. 288. p. 15.

Erődi Béla, Boston, Amerika Athénje, *Uránia Népszerű Tudományos Folyóirat* 1905. 6-8. p. 241-248.

Erődi Béla, A szentföldön, Lampel Róbert (Wodianer és Fiai), 1899. Elektronikus úton elérhető: <https://dea.lib.unideb.hu/items/8e1ba081-f79f-4fdb-ae13-0893caec632d> (Ellenőrizve: 2023. 08. 22.)

Éva. Az Ujság, 1911. 39. p. 13.

– y.-l.- Éva. *Népszava*, 1911. 39. p. 5.

(h. r.) Felolvasás az Urániában. *Az Ujság*, 1909. 294. p. 14.

Feminista irodalmi est. *Pesti Hírlap*, 1910. 300. p. 8.

Feszty Árpádné, A tegnap, *Budapest Légrády*, 1924. p.14.

Fürdők országa, *Az Ujság*, 1911. 118. p. 14

Glauf Pál ifj., Nyári korcsolyázás a dobsinai jégbarlangban (képpel). *Vasárnapi Újság*, 1895. 5. p. 75.

Gróf Teleki Sándorné felolvasása. *Pesti Napló*, 1912. 49. p. 16.

Gróf Vay Sándor, Egyről-másról. *Pécsi Napló*, 1900. 246. p. 4-5.

Háborús felolvasások. *Budapesti Hírlap*, 1914. 301. p. 19.

Igric, Hairié Ben Aiad hercegnő, *Uj idők*, 1904. 15. p. 351.

Halley üstökös az Urániában. *Népszava*, 1910. 97. p. 6.

Háztartás. *Magyarország*. 1915. 73. p. 22.

Hedin Sven Budapesten. *Pesti Napló*, 1903. 56. p. 6.

Hírek az Urániából. *Budapesti Napló*, 1900. 303. p. 9.

Hopp Ferenc, Kirándulásom Afrika nyugati partján Kamerun érintésével a Kongohoz. *Földrajzi Közlemények*, 1901. április IV. füzet p. 97-146.

Japáni mozgóképek. *Pesti Hírlap*, 1901. 153. p. 10.

Jegyzőkönyv – az Uránia Magyar Tudományos Társaságnak 1921. évi május hó 6 án d. u. 5 órakor a Kir. Magyar Természettudományi Társulat helyiségében tartott évi rendes közgyűléséről., *Uránia Népszerű Tudományos folyóirat*, 1921. 5-10. p. 49-52.

Jegyzőkönyv az Uránia Magyar Tudományos Egyesületnek 1902. évi március hó 21-én tartott évi közgyűléséről. *Uránia Népszerű Tudományos folyóirat*, 1902. 3. p. 132.

Jegyzőkönyv. *Uránia Népszerű Tudományos folyóirat*, 1901. 4. p. 105.

Jegyzőkönyv. *Uránia Népszerű tudományos folyóirat*, 1902. 4. p. 132-135.

Kalotaszegi nóták, *Budapesti Hírlap*, 1899. 361. p. 8-9.

Nego. Kényes mozgóképek, *Népszava*, 1906. 288. p. 5-6.

Képek a magyar tengerpartról. *Képes Folyóirat – Vasárnapi Újság füzetekben*, 1903. 33. kötet p. 663-665

Kirándulás a Holdba, tudományos színdarab az Operában. *Pesti Napló*, 1897. 45. p. 7-8.

Közművelődés és közgazdaság – Molnár Viktornak az Uránia Magyar Tudományos Színház-Egylet részvénytársaság V. évi közgyűlésén, 1904. évi december hó 21-én tartott elnöki megnyitó beszéde. *Magyar Nemzet*, 1904. 312. p. 8.

Kulturái boldogság. *Az Ujság*, 1914. 47. p. 18.

(-kai.) Marokko *Pesti Hírlap*, 1907. 304. p. 9.

Megnyílik az Uránia. *Pesti Hírlap*, 1916. 354. p. 8.

Mi barbárok. *Pesti Hírlap*, 1915. 356. p. 6.

I. I. Mi barbárok. *Pesti Napló*, 1915. 357. p. 13.

Miként adjuk vissza rokkantainkat az életnek? *Budapesti Hírlap*, 1915. 298. p. 12.

Mulatnak a feministák. *Az Ujság*, 1910. 298. p. 13.

Munkásgymnasium. *Uránia Népszerű Tudományos folyóirat*. 1907. 8. p. 90.

-ly. Nagy szövetségesünk Németország. *Uránia Népszerű Tudományos folyóirat*, 1914. 10. p. 404- 405.

Nagy szövetségesünk, Németország. *Világ*, 1914. 237. p. 9.

Nagy szövetségesünk: Németország. *Pesti Hírlap*, 1914. 236. p. 9

Páris az Urániában. *Budapesti Hírlap*, 1900. 167. p. 8.

(ky.) Pekár Gyula: A Caesarok, *Népszava*, 1914. 14. p.10.

Pompeji utolsó napjai – az Urániában *Pesti Hírlap*, 1913. 216. p. 6.

Pompeji utolsó napjai az Urániában. *Pesti Napló*, 1913. 218. p. 19.

Pompeji utolsó napjai. *Dunántúl*, 1913. 210. p. 4.

Razzia. *Közbiztonság*, 1911. 45. p. 558 – 560.

Rendnek muszáj lenni. *Az Ujság*, 1906. 313. p. 12.

Rendnek muszáj lenni. *Budapesti Hírlap*, 1906. 329. p. 12.

(-kai.) Rendnek muszáj lenni. *Pesti Hírlap*, 1906. 329. p. 9.

Székely Vladimír, Rendnek muszáj lenni. *Tolnai Világlapja*, 1906. 49. p. 2197-2198.

S-s. Róma, *Pesti Hírlap*, 1901. 272. p. 7-8.

Salamon Ödön, Budapesti élet – szerző darabjáról. *Budapesti Napló*, 1902. 140. p. 11.

Tájékoztató értesítés az „Uránia”-Egyesület vidéki actiója érdekében. *Uránia Népszerű tudományos folyóirat*, 1903. 11. p. 464.

Takarékos főzés. *Budapesti Hírlap*, 1915. 93. p. 11.

(H-u.) Tamás Kata, Az Uránia primadonnája, *Budapesti Napló* 1899. 357. p. 8.

Tarka krónika – Út a halhatatlanság felé, *Pesti Napló*, 1902. 138. p. 10.

Török hercegnő az Urániában. *Hazánk*, 1904. 70. p. 8.

Tudomány az Operában. *Budapesti Hírlap*, 1897. 64. p. 9.

(b.l.) Tudomány az Operában. *Budapesti Hírlap*, 1897. 68. p. 9.

Tudományos mozielőadás. *Pesti Hírlap*, 1912. 296. p. 8.

x. Tudományos színház. *Népszava*, 1899. 103. p. 2.

Tudományos színház. *Pécsi közlöny*, 1899. 58. p. 4.

Turista-főlolvasás. *Budapesti Hírlap*, 1908. 83. p. 14.

(r. f.) Uj asszonyok. *Pesti Hírlap*, 1908. 73. p. 6.

Új műsor-rend az Urániában. *Pesti Hírlap*, 1915. 226. p. 10.

Uránia Egyesület. *Budapesti Hírlap*, 1914. 287. p. 20.

Uránia Könyvtár. *Uránia Népszerű Tudományos folyóirat*, 1901. 2. p. 226.

Uránia Magyar Tudományos Színház Közlönye 2 (1900) jan.-febr. p. 62., illetve az 1900. febr. 6-i színlapon

Uránia Magyar Tudományos Színház Közlönye, *Budapest*, 1899. 1. 4.

Uránia Magyar Tudományos Színház Közlönye. *Budapest*, 1899. 1. 10.

Z. M. Uránia színház megnyitása, *Magyarország*, 1899. 304. p. 9.

Uránia színház megnyitása. *Magyar Nemzet*, 1899. 299. p. 8

Uránia színház, *Uránia Népszerű Tudományos folyóirat*, 1901. 2. p. 249.

Uránia színház. *Budapesti Hírlap*, 1904. 229. p. 11.

Uránia színház. *Budapesti Hírlap*, 1911. 39. p. 13.

Uránia színház. *Budapesti Hírlap*, 1914. 236. p. 12.

Uránia színház. *Ország-Világ*, 1911. 39. p. 12.

Uránia színház. *Uránia Népszerű Tudományos folyóirat*, 1915. 6-8. p. 253.

Uránia színházból. *Hazánk*, 1900. 244. p. 9.

Uránia-est az Operában. *Fővárosi Lapok*, 1897. 45. p. 7.

Uránia-est az Operában. *Ország–Világ*, 1897. 8. szám p. 127.

Uránia-Színház, *Uránia Népszerű Tudományos folyóirat*, 1912. 6-8. p. 310.

Uránia-színház. *Budapesti Hírlap*, 1908. 73. p.13.

Uránia, *Budapesti Hírlap*, 1899. 353. p. 10.

K. B. Uránia, Quarnero vizein, *Hazánk*, 1903. 18. p. 7-8.

Uránia. *Magyar Nemzet*. 1901. 89. p. 8.

Utazás Dél-Afrikába. *Magyar Nemzet* 1902. 138. p. 9-10.

(F.K.) Utazás Dél-Afrikába. *Pesti Napló*, 1902. 158. p. 9.

Zamboni, Carl, Anleitung zur Positiv- und Negative Retouch (1888) Elektronikus úton elérhető:https://archive.org/details/1888Anleitung_positiv_negativ-BP76-3/mode/1up?q=farbe (Ellenőrizve: 2023. 08. 22.)

Zamboni Károly, A retuche kezelése. *Magyar Fényképészek Lapja*, Fényképészek Köre Hivatalos Közlönye. 1902. 1. p. 9-11.

Zsitkovszky Béla, A film hőskora (Önvallomás), *Filmkultúra*, 1928. 4. p. 13-14.

Zitkovszky Béla, A mozifelvételről. *Mozihét*, 1916. 17. p. 32.
http://misc.bibl.u-szeged.hu/18206/1/mozihet_1916_017.pdf (Ellenőrizve: 2022. 08. 22.)

Felhasznált irodalom:

A) Urániával kapcsolatos irodalom

Bíró Ferenc, A dia, mint szemléltetőeszköz a magyar oktatás történetében, In. dr. Jáki László (Szerk.) *ORBIS PICTUS. A szemléltetés évszázadai*, Országos Pedagógiai Könyvtár és Múzeum, Budapest 2001. p. 113-133.

Bogdán Melinda, Munkácsy Gyula, Vetített képes előadások. <https://urania-nf.hu/vetített-kepes-eloadasok> (Ellenőrizve: 2023. 08. 22.)

Bogdán Melinda, Munkácsy Gyula: Az Uránia „decoratív” képei, 2003, Országos Pedagógiai Múzeum https://www.opkm.hu/index.am.php?lap=dok/dok&dok_id=285 (Ellenőrizve: 2023.08.22.)

Buglya Zsófia (Szerk.) *Az ismeretlen Uránia. Fejezetek egy filmszínház történetéből*, Uránia Nemzeti Filmszínház, Budapest, 2021.

Erdei Lilla, (Multi)médiумok erőviszonyai a századfordulón. Az Uránia Tudományos Színház ismeretterjesztő előadásai. *Apertúra*, 2016. tél. Elektronikus úton elérhető: <https://www.apertura.hu/2016/tel/erdei-multimediumok-eroviszonyai-a-szazadfordulon-az-urania-tudomanyos-szinhaz-ismeretterjeszto-eloadasai/> (Ellenőrizve: 2023. 08. 22.)

Felkai László: A magyar Uránia. *Valóság*, 1998. 8. p 94-99.

Galavics Géza: a *Hortobágy és a fotográfus (Haranghy György emlékezete.)* *Ars Hungarica* 2005. 1-2. p. 55-58.

Himmel und Erde, Urania Gesellschaft, H. Paetel, 1896. Elektronikus úton elérhető: https://archive.org/details/bub_gb_3UIAAAAAMAAJ/mode/2up?q=%22REISE+ZUM+MOND%22 (Ellenőrizve: 2023. 08. 22.)

- Hodászy Béla, Dr.: Az Uránia színház 30 esztendeje, *Filmkultúra*, 1930. 3. p. 5-9.
- Ívfényező, OPKM, 2014. https://www.opkm.hu/?lap=hir/egyhir&hir_id=466 (Ellenőrizve: 2023. 08. 22.)
- Jáki László, dr. (Szerk.) *ORBIS PICTUS. A szemléltetés évszázadai*, Országos Pedagógiai Könyvtár és Múzeum, Budapest 2001.
- Jáki László, dr., Az Uránia Magyar Tudományos Egyesület szerepe a film iskolai felhasználásában, *Pedagógiai szemle* 1981. 7-8. p. 670-679.
- Kapitány Kálmán, Dr. *A berlini Uránia, Uránia Népszerű tudományos folyóirat*, 1904. 4. p. 41-43.
- Karinthy Frigyes, Tanár úr kérem, Budapest, Anno kiadó, 2009. p. 64.
- Kelecsényi Kristóf: Egy mór palota a Rákóczi úton – Az Uránia épületének története, In: Buglya Zsófia (Szerk.) *Az ismeretlen Uránia. Fejezetek egy filmszínház történetéből*, Uránia Nemzeti Filmszínház, Budapest, 2021. p. 19-53.
- Királyföldi Erika: Az Uránia Magyar Tudományos Egyesület és az Uránia című (1900-1925) ismeretterjesztő folyóirat működésének és történetének ismertetése. *Technikatörténeti szemle*, 1980-81. 12. p. 237-243.
- Kis Domokos Dániel, A mi fürdőink – Színházi élet a monarchia magyar fürdőhelyein kiállítás ismertető szövege, Színház-történeti Tár, 1998.
https://www.oszk.hu/sites/default/files/virtualis_kiallitasok/szinhaztorteneti_tar/mifurdoink/mifurdoink.html (Ellenőrizve: 2023. 08. 22.)
- Kis Domokos Dániel, Az Uránia 100 éve, Századok. *Valóság*. 2003. 1. p. 66-77.
- Kolta Magdolna, Vándorló laternistáktól az Urániáig, In. dr. Jáki László (Szerk.) *ORBIS PICTUS. A szemléltetés évszázadai*, Országos Pedagógiai Könyvtár és Múzeum, Budapest 2001. p. 101-112.
- Köháti Zsolt, A mozgás halandó bája. *Zempléni múzsa*, 2008. 1. p. 45-51.
- Köháti Zsolt, *Tovamozduló ember tovamozduló világban – a magyar némafilm 1896-1931 között*, Magyar Filmintézet, Budapest, 1996. p. 19-31.
- Kövesligethy Radó, Tudományos színház, *Pesti Hirlap*, 1897. 58. p. 1-3.
- Kriston Vízi József: Kinematográfia az iskolában. *Iskolakultúra*, 2004. 4. p. 114-120.
- Lajta Andor: Blaha Lujzától Bondarcsukig, *Népszava*, 1959. 265. p. 8.
- Lakits Ferencz, Természettudományi vállalkozások külföldön. *Természettudományi Közöny*, 1889. 9. p. 409-422.
- Magyar Bálint, A magyar némafilm története – részlet, In: Buglya Zsófia (Szerk.) *Az ismeretlen Uránia. Fejezetek egy filmszínház történetéből*, Uránia Nemzeti Filmszínház, Budapest, 2021. p. 147-153.
- Molnár Viktor, Nemzeti culturmunka, *Uránia Népszerű tudományos folyóirat*, 1917. 5. p. 145-149.
- Molnár Viktor, Törekvésünk. *Uránia Népszerű Tudományos folyóirat*, 1900. 1. p. 1-2.
- Molnár Viktor: Az „Uránia” Egyesület vidéki actiója- Felolvasások és vetítőkészülékek kölcsönzése. *Uránia Népszerű Tudományos folyóirat*, 1903. 4. p. 137-138.

Molnár Viktor: Tíz év. Elnöki megnyitó., *Uránia Népszerű Tudományos folyóirat*, 1909. 4. p. 153-156.

Pekár Gyula, A mozi kezdete Magyarországon. In: Lányi Viktor dr., Radó István, Held Albert (Szerk.) *A 25 éves mozi- A magyar kinematográfia negyedszázados története*. Budapest, 1920. Bíró Miklós nyomdai művészete, IX. Ráday utca 26.

Perényi Roland, Az Uránia Tudományos Színház társadalmi programja. In: Buglya Zsófia (Szerk.): *Az ismeretlen Uránia*, Budapest, Uránia Nemzeti Filmszínház (2021) p. 129-146.

Trip to the Moon, *Scientific American*, Vol. 66, No. 15 (April 9, 1892) p. 229.
<https://www.jstor.org/stable/26107889> (Ellenőrizve: 2023. 08. 22.)

Turbucz Péter: Háborús előadások szervezése Magyarországon 1914-ben – történeti vázlat. *Jel-Kép*. 2016. 1. p. 81-96.

Uránia – Az Uránia Tudományos Színház gyűjteménye <https://uraniaresearch.com> (2023. 08. 22.)

Urania Scientific Theatre, March 7 1892. Entered from New York Times listing and article. Illustrated Lecture. Courtesy of Carnegie Hall Archives,
<https://collections.carnegiehall.org/archive/Urania-Scientific-Theatre-ticket--April-5--1893-2RRM1TO2U198.html> (Ellenőrizve: 2023.08.22.)

B) Általános irodalom

A dolomitok. In. Turista az, aki útra kel...” A tudós és hegymászó Eötvös Loránd fényképei. Virtuális kiállítás, Magyar Műszaki és Közlekedési Múzeum
<http://virtualiskiallitas.kozlekedesimuzeum.hu/s/eotvos/page/dolomitok> (Ellenőrizve: 2023. 08. 22.)

A farkas, Kertész Mihály filmje 1916., Nemzeti Filmintézet Magyarország.
<https://nfi.hu/filmarchivum/kutatasoktatas/hungarika-kutatas-1/120-most-wanted/nemafilm/a-farkas.html> (Ellenőrizve: 2023. 08. 22.)

Antoni Rita, *Nő és a Társadalom mai szemmel*, In. Társadalmi Nemek Tudománya Interdisz-
ciplináris eFolyóirat, 2012. p176-182.
http://acta.bibl.u-szeged.hu/64370/1/tntef_002_003_176-182.pdf (Ellenőrizve: 2023. 08. 22.)

Bíró Dániel, *Elbida Projekt* <https://elbidaprojekt.hu/az-elbidarol> (Ellenőrizve: 2023. 08. 22.)

Csonka és béna katonák között, Hangosfilm. <https://www.hangosfilm.hu/filmografia/csonka-es-bena-katonak-kozott> (Ellenőrizve: 2023. 08. 23.)

Elhunyt Munkácsy Gyula. OPKM, https://www.opkm.hu/?lap=hir/egyhir&hir_id=631 (Ellenőrizve: 2023. 08. 22.)

Feszty Árpádné, A tegnap, *Budapest Légrády*, 1924. p.14.

Forrai Judit DSC. Prof. Dr., Fejezetek a magyarországi természettudományi társaság törté-
nének múltjából, In. Hagyomány, értékmentés és innováció a tudományban. A Magyar Termé-
szettudományi Társulat tudománytörténeti kötetei (1). Magyar Természettudományi Társulat,
Budapest, 2017. p. 13-26.

Kenyeres Ágnes (Szerk.) Magyar Életrajzi Lexikon. Akadémiai Kiadó. Javított, átdogozott
kiadás – elektronikus változat, pl. <https://mek.oszk.hu/00300/00355/html/> (Ellenőrizve: 2023.
08. 31.)

Kis Domokos Dániel, *A természetszerető Eötvös Loránd: Levéltári és kéziratári kutatások*. Magyar Tudománytörténeti Szemle Könyvtára, Magyar Tudománytörténeti és Egészségtudományi Intézet, Budapest, 2017.

Kovács Ákos: *Két körkép*, Sík Kiadó kft. Budapest, 1997.

Lederman, Leon, Teresi, Dick, *Az isteni atom – Mi a kérdés, ha a válasz a világegyetem?*, Vassy Zoltán (Ford.) Budapest, Typotex, 1995. p. 145-146.

Levit, Georgy, és Hossfeld Uwe: Ernst Haeckel, Nikolai Miklucho-Maclay and the racial controversy over Papuans. *Frontiers in Zoology*. 2020. 05. 25.

https://www.researchgate.net/publication/341617902_Ernst_Haeckel_Nikolai_Miklucho-Maclay_and_the_racial_controversy_over_the_Papuans (Ellenőrizve: 2023.08. 23.)

Litván Gábor, Gárdonyi Géza óriásit bukott vállalkozása, 2015.

https://index.hu/tudomany/tortenelem/2015/06/29/a_pokol_sem_volt_ismeretlen_gardonyi_ge_zanak/ (2023. 08. 22.)

Magyarországi feminista mozgalom első hivatalos lapja: a Nő és társadalom (1907-1913)

<https://www.archivnet.hu/a-magyarorszagi-feminista-mozgalom-első-hivatalos-lapja-a-no-es-a-tarsadalom-1907-1913> (Ellenőrizve: 2023. 08. 22.)

Men of progress; one thousand biographical sketches and portraits of leaders in business and professional life in Commonwealth of Massachusetts

<https://archive.org/details/menofprogressone00her> (Ellenőrizve: 2023. 08. 22.)

Néprajzi Múzeum online gyűjtemények <https://gyujtemeny.neprajz.hu/neprajz.start.php?is=1&bm=1&l=1> (Ellenőrizve: 2023. 08. 23.)

Onagy Zoltán: Ráth-Végh István. *Irodalmi Jelen*, 2010. december 18.

<https://irodalmijelen.hu/2010-dec-18-1111/rath-vegh-istvan> (Ellenőrizve: 2023. 08. 23.)

Orbis Pictus – A szemléltetés az iskolában, állandó kiállítás OPKM https://www.opkm.hu/?lap=dok/dok&dok_id=168 (Ellenőrizve: 2023. 08. 22.)

Pedagógiai Filmgyár diatekeresei. Virtuális diamúzeum, OSA Archívum

<http://diafilm.osaarchivum.org/public/?html=10> (Ellenőrizve: 2023.08.22)

Petrik Géza (Szerk.) Magyar Könyvészet. elektronikus változata:

<https://www.arcanum.com/hu/online-kiadvanyok/Petrik-magyar-konyveszet-17121920-2/> (Ellenőrizve: 2023. 08. 31.)

PROJECTROGRAPH MOZGÓFÉNYKÉP ÉS GÉPGYÁR RT. Hangosfilm.

<https://www.hangosfilm.hu/filmenciklopedia/projectograph> (Ellenőrizve: 2023. 08. 22.)

Szűts-Novák Rita, Berta Ilona nőnevelési működése Gyertyánffy István Epilógusa nőképeinek alapján, 2023/1

https://epa.oszk.hu/00400/00458/00698/pdf/EPA00458_korunk_2023_01_104-112.pdf (Ellenőrizve: 2023. 08. 22.)

The Origin of the CHRISTMAS LECTURES. The Royal Institution.

<https://www.rigb.org/christmas-lectures/watch-royal-institution-christmas-lectures-archive> (Ellenőrizve: 2023. 08. 22.)

Tomsics Emőke: *Újságíró álruhában: A tényfeltáró riport kezdetei Magyarországon*. Az Eszterházy Károly Főiskola tudományos közleményei. (Új sorozat 33. köt.). Tanulmányok médiatudományok köréből. 2006. p. 42-52

C) Egyéb elektronikus hivatkozások

- About the Lowell Institute <https://lowellinstitute.org/about/> (Ellenőrizve: 2023. 08. 22.)
- Autochrom <http://fotomult.c3.hu/direktpozitivek/autochrom/index.html> (Ellenőrizve: 2023. 08. 22.)
- Cinkográfia <http://www.kislexikon.hu/cinkografia.html> (Ellenőrizve: 2023. 08. 26.)
- Color Mania Exhibition, Fotomuseum Winterthur <https://filmcolors.org/galleries/color-mania-exhibition/> (Ellenőrizve: 2023. 08. 26.)
- Fotóheliogravür <http://fotomult.c3.hu/pozitiv/fotoheliogravur/index.html> (Ellenőrizve: 2023. 08. 26.)
- How Does AI Colorization Work: Techniques and Algorithms Behind <https://blog.routinehub.co/how-does-ai-colorization-work-techniques-and-algorithms-behind/> (Ellenőrizve: 2023. 08. 22.)
- Harvard Extension School – <https://www.extension.harvard.edu/> (Ellenőrizve: 2023. 08.22.)
- Lantern slide <https://www.magiclanternsociety.org/about-magic-lanterns/lantern-slides/> (Ellenőrizve: 2023. 08. 26.)
- Le théâtre cinématographique – L'ILLUSTRATION n° 3427 –31 octobre 1908. <https://mounetsully.com/2011/08/11/a-propos-du-retour-dulyse-par-le-film-dart/> (Ellenőrizve: 2023. 08. 22.)
- New AI tool colorizes black-and-white photos automatically <https://arstechnica.com/information-technology/2022/10/colorize-black-and-white-photos-with-palette-fm-an-ai-powered-online-tool/> (Ellenőrizve: 2023. 08. 26.)
- Platinotípiá <http://fotomult.c3.hu/pozitiv/platinotipia/> (2023. 08. 26.)
- Smokvina, Miljenko - Jerković , Ingrid: „Carlo Zamboni” dokumentumfilm, 2019. <https://www.youtube.com/watch?v=CydYfFkYMEw> (Ellenőrizve: 2023. 08. 26.)
- Timeline of Historical Film Colors <https://filmcolors.org> (Ellenőrizve: 2023. 08. 26.)

D) Szerző hivatkozott kiállításai, munkái

- „És mégis mozi a föld” IMXXX – Intermédia Retrospektív, magyar Képzőművészeti Egyetem, Barcsay Terem, 2021. december 14. – 2022. január 29-ig. <https://www.mke.hu/IMXXX/> (Ellenőrizve: 2023. 08. 22.)
- A felejtés emlékei, FOTÓ/MODELL 2* a Magyar Képzőművészeti Egyetem Könyvtár, Levéltár és Művészeti Gyűjtemény és az MKE Doktori Iskola kiállítása, 2018. 2. 16 – 2018. 3.25. MKE, Barcsay Terem. <https://www.mke.hu/fotomodell2/> (Ellenőrizve: 2023.08.22.)
- Barnaföldi Anna, *Eredj a Pokolba*, VR alkalmazás, 2018. <https://www.mke.hu/fotomodell2/#barnafoldi> (Ellenőrizve, 2023. 08. 22.)
- Inside express 4. – Legkedvesebb kísérleteim című kiállításon. A videó a kiállítás honlapján megtekinthető. <https://balkon.art/home/inside-express-4/> (Ellenőrizve: 2023. 08. 22.)

Felhasznált szoftverek:

AI Photo Colorizer, HotPot – <https://hotpot.ai/colorize-picture> (Ellenőrizve: 2023. 08. 22.)

DALL-E <https://openai.com/dall-e-2> (Ellenőrizve: 2023. 08. 22.)

DeepAI - <https://deepai.org/machine-learning-model/colorizer> (Ellenőrizve: 2023. 08. 22.)

Fotor - <https://www.fotor.com/features/colorize-photo/> (Ellenőrizve: 2023. 08. 22.)

HitPaw – asztali letölthető szoftver - <https://www.hitpaw.com/about.html> (Ellenőrizve: 2023. 08. 22.)

Palette - <https://palette.fm> (Ellenőrizve: 2023. 08. 26.)

Képjegyzékek

1. kép Tudományos színház. *Kakas Márton*, 1897. 3. p. 6.
2. kép Tudományos színház. *Borsszem Jankó*, 1897. 1527. p. 10.
3. kép Maharadzsa gyöngye c. film eredeti nyelvű plakátja. Eredeti cím: Die Lieblingsfrau des Maharadscha, 1917. Nordisk film. Forrás: <https://www.imdb.com/title/tt0778764/> (Ellenőrizve: 2023. 08. 23.)
4. kép Várkonyi Mihály a „Farkas” négy alakjában, „A főhadnagy”, „A diplomata”, „A tenorista”, „A szolga”. Képek Kertész Mihály „A farkas” c. filmjéből. 1916. *Színházi Élet*, 1917. 1. p. 27.
5. kép Gombaszöghy Frida – „Az asszony”. Uo. címlap.
6. kép Michael Faraday által tartott Karácsonyi előadás 1856-ban. Forrás: Wikipédia, https://en.wikipedia.org/wiki/Michael_Faraday#/media/File:Faraday_Michael_Christmas_lecture.jpg (Ellenőrizve: 2023. 08. 23.)
7. kép Berlini Uránia 1896-ban, Csillagászati Tanszék. Forrás: Wikipédia, https://de.wikipedia.org/wiki/Urania_%28Berlin%29#/media/Datei:Urania-Berlin-1896.jpg (Ellenőrizve: 2023. 08. 23.)
8. kép A Niagara utolsó emberáldozata. *Uránia Népszerű Tudományos folyóirat*, 1905. 4. p. 149.
9. kép A kábelfektetésre szolgáló ideiglenes hidak. *Uránia Népszerű Tudományos folyóirat*. 1907. 2. p. 74.
10. kép New Yorki utca szelvény 5 vasuti keresztezésénél. *Uránia Népszerű Tudományos folyóirat*, 1908. 3. p. 145.
11. kép A newyorki alagút keresztmetszet. *Uránia Népszerű Tudományos folyóirat*. 1907. 3. p. 124.
12. kép Egy Hudson-alagút építőbejárata. *Uránia Népszerű Tudományos folyóirat*. 1907. 3. p. 123.
13. kép „Trip to the Moon” c. előadás a Scientific American címlapján. 1892. Scientific American. Vol 66. No.15 (April 9, 1892)
14. kép Wilhelm Kranz, Napfogyatkozás a Föld holjáról nézve. 1898. The Cosmic System: Astronomy for Everyone (M. Wilhelm Meyer), 1898. Forrás: Pinterest <https://hu.pinterest.com/pin/153544668529767311/> (Ellenőrizve: 2023. 08. 23.)
15. kép Pedagógus jegy a „Wonders of America” c. előadásra. Uránina Scientific Theatre ticket, April 5, 1893. Carnegie Hall Rose Archives. Forrás: Carnegie Hall Collection <https://collections.carnegiehall.org/archive/Urania-Scientific-Theatre-ticket--April-5--1893-2RRM1TO2U198.html> (Ellenőrizve: 2023. 08. 23.)
16. kép Lowell Institute történeti idővonala, ami a bostoni kutatás alatt készült. Képernyő-fotó: 2019. december 28.
17. kép Barnaföldi Anna: Eredj a Pokolba!, 2018., Alkalmazás, VR szemüveg.
18. kép Uo.
19. kép Zamboni Károly fényképei a Quarnéróról. *Képes Folyóirat – A Vasárnapi Újság füzetekben* 1902. 31. kötet p. 619
20. kép Változatok különböző faktorú digitális színezésre. Digitális színezés Hotpot, AI Photo Colorize
21. kép „Táblák”, papírcédulák, hungarocellbe tűzve, 2018.
22. kép a) Jegyzet a papírcédulákon. 2017-2018.
23. kép b) Jegyzet a papírcédulákon. 2017-2018.
24. kép c) Jegyzet a papírcédulákon. 2017-2018.
25. kép d) Jegyzet a papírcédulákon. 2017-2018.

26. kép e) Jegyzet a papírcédulákon. 2017-2018.
27. kép Régi Uránia gyűjtemény weboldala, első verzió. Képernyőfotó 2020-ból.
28. kép Régi Uránia gyűjtemény weboldala. Példa a „Szerzők” oldalára. Képernyőfotó 2020-ból.
29. kép Új Uránia gyűjtemény weboldal nyitóoldala. Képernyőfotó 2023. 05. 18.
30. kép „Az utca bünei és erényei” c. előadás összefoglalója az Uránia gyűjtemény weboldalán. Képernyőfotó 2023. 05. 18.
31. „Tag-felhő” vagy „Cimke-felhő” az Uránia gyűjtemény weboldalán. Képernyőfotó 2023. 05. 18.
32. kép Részlet a „Razzia” c. előadás összefoglalójából. Példa a kiemelésekre a Uránia gyűjtemény weboldalán. Képernyőfotó 2023. 05. 18.
33. kép Karvázy Zsigmond, „Felhők” c. Tanulmányából. Uránia Népszerű tudományos folyóirat. 1900. 1. p. 4-10. Képernyőfotó Uránia gyűjtemény weboldalról 2023. 05.18.
34. kép „Kísérleti tudományos előadás” címkével ellátott darabok az Uránia gyűjtemény weboldalán. Képernyőfotó: 2023. 05.23.
35. kép „Magyar Földrajzi Társaság” címkével ellátott darabok az Uránia gyűjtemény weboldalán. Képernyőfotó: 2023.05.23.
36. kép Gabriel von Max: Pithecanthropus alalus, olajfestmény, 1894. Friedrich-Schiller-University, Ernst Haeckel-House, Jena, Germany. Forrás: <https://www.ahg-images.co.uk/archive/Pithecanthropus-Alalus-2UMEBM3W4M01.html> (Ellenőrizve: 2023. 08. 23.)
37. kép Hairié Ben-Aiad török hercegnő séta közben. *Vasárnapi Újság*. 1904. 12. p.192.
38. kép Hairié Ben-Aiad török hercegnő. Uo.
39. kép Berta Ilona. *Magyarság képes melléklete*, 1930. 48. p. 3.
40. kép Dr. Gyulai Ágost. *Ország-Világ*, 1930. 25-28. p. 4.
41. kép Báró Eötvös Loránd: Dobsinai jégbarlang, Nagyterem. 1895. In: Kis Domokos Dániel, *A természetszerető Eötvös Loránd: Levéltári és kéziratári kutatások*. Magyar Tudománytörténeti Szemle Könyvtára, Magyar Tudománytörténeti és Egészségtudományi Intézet, Budapest, 2017. p. 52.
42. kép. Korcsolyázás a dobsinai jégbarlangban. Bellony L. rajza. *Vasárnapi Újság*. 1895. 5. p.74.
43. kép. Vikár Béla fonográffal gyűjt Balogh János és zenekarától, Medesér, Udvarhely vm.,1900. Forrás: https://www.innoteka.hu/cikk/zenekutatas_a_fonograftol_a_szamitogepig.1057.html (Ellenőrizve: 2023. 08. 23.)
44. Tamás Kata Vikár fonográfja előtt. Kolozsvár, 1902. Csizhegyi Sándor felvétele. Fekete-fehér pozitív, 9×12 m. Néprajzi Múzeum. Forrás: <https://etnofoto.neprajz.hu/index.php/2023/04/14/rajzolo-masina-es-danolo-gep/> (Ellenőrzve: 2023. 08. 23.)
45. Az elsüllyedt „Ika” hajó kiemelése. Képes folyóirat – A Vasárnapi Ujság füzetekben 1903. 33. kötet p. 665.
46. kép „Nem én loptam, biztos úr” Képek az Uránia színház „Rendnek muszáj lenni” című újdonságából. *Ország-Világ*, 1906. 49. p. 984.
47. kép Piczike jószágot vezet egy rendőr. *Tolnai Világlapja*, 1906. 49. p. 2198.
48. kép Razzián összefogdosott bűnösök. Uo.
49. kép Szeret nem szeret. Gegus Dániel és Székely Wladimir „A babona” c. darabjából. *Ország-Világ*, 1907. 48. p. 995.
50. kép Pihenő gyermekek a napközi otthonban. *Vasárnapi újság* 1911. 46. p. 926.
51. kép Munkásgyermekek napközi otthona. *Uj idők*. 1911. 46. p. 466.

52. kép Ingyen tej és kenyérsztás. Várakozók csapata a Podmaniczky utcában. *Uj idők*, 1911. 46. p 467.
53. kép József-körúti munkaközvetítőben. Uo.
54. kép „Erzsébet-téri idill” Vasárnapi Újság, 1913. 5. p. 95.
55. kép. „A nyomor korzóján” Uj Idők, 1913. 6. p. 151.
56. kép. Tábori Kornél a „Mi babárok” szerzője. Major rajza. *Színházi élet*, 1916. 2. p. 12.
57. kép „Takarékos főzés” receptjei. *Budapesti Hirlap*, 1915. 94. p. 18.
58. kép Anton Lang a Time magazin címlapján. Forrás: https://en.wikipedia.org/wiki/Anton_Lang#/media/File:TIMEMagazine17Dec1923.jpg (Ellenőrizve: 2023. 08. 23.)
59. kép Vezúv kitörésének jelenetei a Pompeji utolsó napjai c. filmből. (Képernyőfotó másodperceként a jelenetekről): 2023. 08. 03.
60. kép Gyűjtemény weboldala – A háború (részlet) – uraniaresearch.com – Képernyőfotó: 2023.08.20.
61. kép Barnaföldi Anna: Swipe, 2021, videó, hossza: 5 óra
62. képek „A mozgófénykép” c. cikk három illusztrációja. *Uránia Népszerű Tudományos folyóirat*, 1909. 1. p 39-43.
63. kép Uránia hirdetés, *Hazánk*, 1902. 29. p. 12.
64. kép A Coenaculum Az Utolsó-vacsora helye In. Erődi Béla, dr. *A Szentföldön. 110 képpel és Palesztina térképével.* (n. 8-r. 251 l.) Bpest, 1898.Lampel Róbert. 4 K, díszkötésben 5.60 In. Magyar Könyvtörténet 1712-1920, Kézikönyvtár
65. kép A Szent sír temploma Forrás: A szentföldön, *ELBIDA Project* <https://elbidaprojekt.hu/2017/07/a-szentfoldon.html> (Ellenőrizve: 2023. 08. 23.)
66. kép Ecce-homo – IV a Via Dolorosán. Uo.
67. kép Arab pornók. Uo.
68. kép Betlehemi nő. Uo.
69. kép Betlehemi nők. Uo.
70. kép Kenyértésztát gyúró nő Jerusálemben. Uo.
71. kép Nomád beduinok. Uo.
72. kép Beduin a pusztában. Uo.
73. kép Jaffai bazár. Uo.
74. kép A Jordán folyó Uo.
75. kép Oszkár-szikla a Kongóban. In. Hopp Ferenc, Kirándulásom Afrika nyugati partján Kamerun érintésével a Kongohoz. *Földrajzi Közlemények*, 1901. április IV. füzet p. 130.
76. kép Asanti négerek. Uo. p. 76.
77. kép Falu Kamerun közelében Uo. p. 116.
78. kép Gyaloghintó San-Thoméban Uo. p. 122.
79. kép Földnyelv a Kongo torkolatánál Uo. p. 123.
80. kép Gyémánt-szikla a Kongóban Uo. p. 132.
81. kép Vonat a Kongo-vasúton Uo. p. 142.
82. kép Színlap a „Déliabok hazája” előadásáról. 1902. augusztus 16. In. Galavics Géza: a *Hortobágy és a fotográfus (Haranghy György emlékezete.)* *Ars Hungarica* 2005. 1-2. p. 61.
83. kép Kofák, Néprajzi múzeum Jelzet: NM F 23547, Forrás: <https://gyujtemeny.neprajz.hu/neprajz.06.10.php?bm=1&as=5671&kv=1581168> (Ellenőrizve: 2023. 08. 23.)
84. kép Kofák, Néprajzi múzeum Jelzet: NM F 23547, NM F 23548 Forrás: <https://gyujtemeny.neprajz.hu/neprajz.06.10.php?bm=1&as=5672&kv=1581168> (Ellenőrizve: 2023. 08. 23.)

85. kép Napudvar. Karvázy Zsigmond, „Felhők” c. tanulmányából. *Uránia Népszerű tudományos folyóirat*, 1900. 1. p. 5.
86. kép Érkező esőfelhő. Karvázy Zsigmond (1900) p. 5.
87. kép Szétfoszló zivatarfelhő. Karvázy Zsigmond (1900) p. 8.
88. kép Közelgő zivatarfelhő. Karvázy Zsigmond (1900) p. 9.
89. kép Szakadozott gomolyfelhő. Karvázy Zsigmond (1900) p. 9.
90. kép Szétfoszló köd. Karvázy Zsigmond (1900) p. 10.
91. kép Monte Cristallo, 1899. Fotó: báró Eötvös Loránd. Forrás: <http://virtualiskiallitas.kozlekedesimuzeum.hu/s/eotvos/page/dolomitok> (Ellenőrizve: 2023. 08. 23.)
92. kép Dolomitok. Fotó: báró Eötvös Loránd. Forrás: <http://virtualiskiallitas.kozlekedesimuzeum.hu/s/eotvos/page/dolomitok> (Ellenőrizve: 2023. 08. 23.)
93. kép A „Napfogyatkozás” kulisszái mögött. Scientific American címlapjának részlete. Scientific American. (1892)
94. kép Holdszarló fázisa. A technika eszközei. Uo.
95. kép Napfelkelte a Holdon. Bal oldalon a fény technikája. Uo.
96. kép Hold hegyei, szirtjei. Arisztarkhosz és Cape Laplace. Uo.
97. Az előadáson használt készülékek illusztrációja. „Nap doboz” és a vörös zselatinszegélyes Föld. Uo.
98. kép Napfogyatkozás a Holdról nézve. Bal oldalon a díszletek és technika apparátusa látható. Uo.
99. kép Képkocka Georges Méliès 1902-es filmjének, az Utazás a Holdba, (La voyage dans la lune) egyetlen fennmaradt kézi színezésű nyomatából. https://commons.wikimedia.org/wiki/File:Melies_color_Voyage_dans_la_lune.jpg (Ellenőrizve: 2023. 08. 26.)
100. kép Kézzel színezett fekete-fehér diapozitív. A tömeg-gyártott, kézzel színezett diák esetében a színfelvitel nagyon gyors volt, s így néha észrevehető a gyenge színezés. <https://www.magiclanternsociety.org/about-magic-lanterns/lantern-slides/> (Ellenőrizve: 2023. 08. 26.)
101. kép Nagyszüleim. (Bal: eredeti műtermi fotó (1945); középen: műtermi kézzel színezett fotó(1945); jobb: digitális színezés (2023))
102. kép Convolutional Neural Networks (CNN) Forrás: <https://blog.routinehub.co/how-does-ai-colorization-work-techniques-and-algorithms-behind/> (Ellenőrizve: 2023. 08. 24.)
103. kép Generative adversarial networks (GAN) Forrás: <https://blog.routinehub.co/how-does-ai-colorization-work-techniques-and-algorithms-behind/> (Ellenőrizve: 2023. 08. 24.)
104. kép Digitális színezések, Bal: DeepAI; középen: Fotor; jobb: HitPaw;
105. kép Palette.fm által létrehozott angol nyelvű képleírás, valamint a kész színezett fotó.
106. kép Bal: Palette program, képernyőfotója a szerkesztésről (Képernyőfotó, 2023. 08. 23.). Jobb: a megadott leírás alapján készült kép.
107. kép Digitális színezés egész mondatos leírás után. Palette.fm segítségével.
108. kép Bal: Palette.fm alapbeállításával készült első színezés; Jobb: több kísérlet után az alapbeállításokkal újra elkészült színezés.
109. kép The Magic Lantern Gazette Vol. 19, No. 1. Spring 2007. Címlapja.
110. kép The Magic Lantern Gazette Vol. 19, No. 1. Spring 2007. hátsó borítója.
111. kép Anton Lang mint Krisztus az Oberammergaui Passiójátékban, 1910.
112. kép Krisztus az Oberammergaui Passiójátékban színezés. Első verzió, semmilyen beállításán nem változtattam.

113. kép Krisztus az Oberammergau Passiójátékban színezés. Második verzió, megváltoztattam a kép leírását.
114. kép Krisztus az Oberammergau Passiójátékban színezés. Bal: oldal frissítés után alapbeállításokkal; Jobb: leírás kiegészítése a „bíbor színű köpennyel”.
115. kép Diakép, az Utolsó vacsora Leonardo da Vinci festménye után. Jelenet az Oberammergau Passiójátékból (1910)
116. kép Leonardo da Vinci, Az utolsó vacsora festményének utólagosan színezett diaképe.
117. kép Leonardo da Vinci, Az utolsó vacsora. 1495-1498.
118. kép Az Utolsó vacsora jelenet az Oberammergau Passiójátékból. Első verzió a mesterséges intelligencia által színezett utolsó vacsora képhez.
119. kép Az Utolsó vacsora jelenet az Oberammergau Passiójátékból. Leírás a mesterséges intelligencia részére: "Az Utolsó vacsora" "Leonardo Da Vinci"
120. kép Az Utolsó vacsora jelenet az Oberammergau Passiójátékból. Leírás magyarul a mesterséges intelligencia részére. Képek szerint ezeket az utasításokat adtam meg a leírásban. Fent bal első kép: középső figura bíbor köntösben, első alak a baloldalon kék köntösben, kék ég a háttérben; Fent jobb oldali kép: középső alak bíbor köntösben, kék ég az ablakban; Alul bal oldali kép: középső alak bíbor köntösben; Alul jobb oldali kép: bíbor köntös.
121. kép Barnaföldi Anna, Mitológia, papír, toll, 2017.
122. kép Barnaföldi Anna, Páris és a három istennő, Margitaytól, papír, toll, 2017.
123. kép Barnaföldi Anna, Messzina a földrengés után, papír, toll, 2017.
124. kép Barnaföldi Anna, Péter apostol, a „Quo Vadis” című regényből, papír, toll, 2017.
125. kép Barnaföldi Anna, Egy maori-főnök, papír, toll, 2017.
126. kép Barnaföldi Anna, Vér-preparáció, mikroszkópban, az anatómiai múzeumból 2.b) 2.), papír, toll, 2017.
127. kép Barnaföldi Anna, Mozgófénykép: Miss Isadora Duncan görög táncai, papír, toll, 2017.
128. kép Barnaföldi Anna, Mozgófénykép: Halászat duplahálóval, pikkelylevakarás, papír, toll, 2017.
129. kép Barnaföldi Anna, Mozgófénykép: a spanyol inkvizíció, papír, toll, 2017.

Szakmai életrajz

Barnaföldi Anna

(Budapest, 1987)

Tanulmányok

Magyar Képzőművészeti Egyetem, Budapest, HU - Doktori Program, 2017-2021

Moholy Nagy Művészeti Egyetem, Budapest, HU – Design- és vizuális-művészet tanár, MA, 2018

Magyar Képzőművészeti Egyetem, Budapest, HU – Média művész. MA, 2015

Munkahelyek

Szent László Általános Iskola, Bicske HU – Digitális Kultúra tanár. (2020-ig Informatika tanár)
2018-tól jelenleg is

Csodák Palotája, Budapest, HU – Demonstrátor, 2016-2017

Ludwig Múzeum, Budapest, HU - Múzeumpedagógus, 2015-2018 között

Megállócsoport, Budapest, HU - Művészeti foglalkozás vezető, 2011-2013 között

Rezidencia programok, Ösztöndíjak, Díjak, (válogatás 2017 és 2022 között)

Urban Nation Ösztöndíj, Berlin, Németország – 2022 április - 2022 szeptember
'Picturing Democracy' - What is the minimum act for democracy?

Nemzeti Kiválóság Program, Budapest, Magyarország – 2020 február - 2020 június
'Tudományos Interpretációk'

Peter és Irene Ludwig Alapítvány Kutatói Ösztöndíj, Boston, US – 2019 október
Lowell's lectures - popular lectures or science popularization from the 1830s until the present day in New England.

Insider díj, Balkon és a Fiatal Képzőművészek Stúdiója Egyesületének közös díja, Budapest, Magyarország – 2018

AIR Krems – Artist in residence, Krems, Austria — 2017, március
Media etude - Science Montage

Gyűjtemény

RESET THE APPARATUS PROJECT, MEDIA THEORY DEPARTMENT OF THE
UNIVERSITY OF APPLIED ARTS VIENNA, AUSTRIA

<http://www.resettheapparatus.net>

Tagság

Fiatal Képzőművészek Stúdiója Egyesülete (FKSE), 2011-től

Önálló kiállítások

2018

NEMZETI MÚZEUM, "BETŰK", BUDAPEST, HU

BUDAPEST GALÉRIA, "INSIDE EXPRESS IV – Legkedvesebb kísérleteim" közös kiállítás
Szécsényi Nagy Loránddal, BUDAPEST, HU

2017

KUNSTARUM ARCADE, "SCIENCE MONTAGE", MÖDLING, AUSTRIA

Csoportos Kiállítások (válogatás 2015 és 2022 között)

2022

URBAN NATION FRESH A.I.R. 7 - 'Picturing Democracy, Berlin, DE

2021

EPPUR SI MOVIE! IMXXX – Intermedia Retrospektív, Barcsay terem, MKE, Budapest, HU

2020

AT x Kaos Camping, Kővágóörs, HU

2018

OPTIMISTA KIÁLLÍTÁS, Erdély Miklós és a Képzőművészeti Egyetem (1946–2018), Barcsay
Terem, MKE, Budapest, HU

FOTO/MODELL 2 – Felejtés Emlékei, Barcsay Terem, MKE, Budapest, HU

2016

ELMOZDULÁS, Miszla Art Center, Miszla, HU

A KÉPZŐMŰVÉSZ VAJON MI?, Studio Galéria, Budapest, HU

2015

TIMEBASED, Új Budapest Galéria, Budapest, HU

GIVE ME A FIVE, MAGMA, Sepsiszentgyörgy, ROMANIA

Workshop egyéb szervezés,

2020

AT x KAOS CAMPING – ANALÓG FILM ÉS ZENE WORKSHOP, Kővágóörs, HU

2017-2018

CSOPART – TUDOMÁNYOS MŰVÉSZETI ELŐADÁS-SOROZAT és WORKSHOP
(SZERVEZŐ) – Csodák Palotája, Budapest, HU

2016

CINEGROUND – Közösségi kertmozi, PROJEKT A MAP WORKSHOP KERETEIN BELÜL
VALÓSULT MEG, Miszla, Hungary. CSENGE CSATÓ (H), ELISKA KOVACIKOVA (SK),
FRANCISKA NÉMETH (HU)., Miszla, HU

MAP WORKSHOP – Miszla, Hungary

2011-2016

MEDIUM ANALÍZIS – Intermédia tanszék, Magyar Képzőművészeti Egyetem, Budapest, HU
Szakdolgozatomat, Médium Analízis címen a Képzőművészeti Egyetem Intermédia tanszéke
által szervezett Médium Analízis – egész napos tévézés című események feldolgozásából
írtam, 2015-ben.

Irodalom:

Felejtés emlékei, Képek természet és művészet között, Szerk.: Peternák Miklós, Budapest, MKE,
2018

Cseke Balás: A történelem esendősége
<https://balkon.art/home/a-tortenelem-esendosege/>

Gózon Ákos, Művészi fizika kísérletek, In: Élet és Tudomány 2018. 6.

Reset the Apparatus project, Media Theory Department of the University of Applied Arts Vienna
<http://www.resettheapparatus.net/corpus-work/text-parts-to-be-learnt-by-all-means.html>

Inside Express, In: Balkon 2016. 7-8.
https://issuu.com/elntfree/docs/balkon_2016_7_8

Időalap – Timebase: Idő-alapú médiaművek a kortárs képzőművészetben, katalógus
http://www.c3.hu/idoalap/downloads/idoalap_timebase.pdf

Balkon Inside Express, In: Balkon 2015. 11.
https://issuu.com/elntfree/docs/balkon_2015_11_12

Peternák Miklós – Az idej hó. IM 2.0, vagy a kooperáció formái. In: Balkon 2013. 5. pp. 16–29.
http://issuu.com/elntfree/docs/balkon_2013_05/18

A youthful medium II. – publication of the conference – published by Academy of Fine Arts and Design, Bratislava, 2012